

DA
Original
Brugsanvisning

P-Lindberg

Varenr.: 9069667

UTV Diesel
1100 Linhai



**Sdr. Ringvej 1 - 6600 Vejen - Tlf. 70 21 26 26 - Fax 70 21 26 30
www.p-lindberg.dk**

UTV Diesel 1100 Linhai - Varenr. 9069667

Beskrivelse: UTV med en stærk 1.123 cc dieselmotor, tiplad og med plads til 2 personer. Leveres med trækspil og er forberedt til kuglekobling. 2- og 4-hjulstræk.

Anvendelsesområder: Ideel til arbejde i marken, transport imellem enheder m.m.

Tilsløst brug: Må kun anvendes som beskrevet i denne brugsanvisning og i sikkerhedsmanualen – al anden anvendelse betragtes som forkert.

INDHOLD

INTRODUKTION	4
STELNUMMER	4
TEKNISKE SPECIFIKATIONER	5
KØRETØJETS FUNKTIONER	6
INSTRUMENTBRÆT.....	6
DISPLAY.....	8
HJULTRÆK/DIFFERENTIALLÅSESYSTEM	9
TÆNDINGSLÅS	10
STIK TIL TILBEHØR.....	11
IND- OG UDSSTIGNING AF FØREHUSET.....	11
GASPEDAL.....	12
BREMSEPEDAL.....	12
PARKERINGSBREMSE	13
GEARVÆLGER	14
BRÆNDSTOFDÆKSEL	14
SIKKERHEDSSELER.....	15
HANDSKERUM	17
LAD	18
MOTORHJELM	20
MOTOR KØLESYSTEM	21
ANHÆNGERTRÆK	22
START AF MOTOREN	24
KØRSEL MED LAST/ANHÆNGER	26
TRANSMISSION.....	27
BATTERI	28
TILKØRSELSPERIODE	31

UDSTØDNINGSSYSTEMET	31
VEDLIGEHODELSE	32
VEDLIGEHODELSESSKEMA	34
SMØREANBEFALINGER	35
HJUL.....	36
AKSELMANCHETTER	37
SERVICERING AF LUFTFILTER	37
STYRETØJ	38
SPORING	39
BREMSER	40
SMØRING AF BREMSE- OG SPEEDERPEDAL.....	41
PARKERINGSBREMSE	42
EFTERSYN AF FRIGANG I GASPEDAL	43
JUSTERING AF PARKERINGSBREMSEINDIKATOR (LYS).....	43
INSPEKTION AF GASPEDALENS FRIGANG	44
JUSTERING AF GASPEDALENS FRIGANG	44
MOTOROLIE OG -FILTER	45
KONTROL AF MOTOROLIENIVEAU OG PÅFYLDNING	45
SKIFT AF MOTOROLIE	46
SKIFT AF OLIEFILTER	46
SMØRING AF GEARKASSE	47
SMØRING AF FORRESTE GEARKASSE	49
HJUL OG DÆK	50
LYGTER.....	51
RENGØRING AF UTVEN.....	53
OPBEVARING	53
TRANSPORT	55
LØFT AF KØRETØJET	56
FEJLFINDING	57
LEDNINGSDIAGRAM	61

INTRODUKTION

Læs både brugsanvisningen og sikkerhedsmanual grundigt igennem før maskinen tages i brug. Begge manualer indeholder vigtige informationer om sikkerhed, køreteknik, drift og vedligeholdelse af maskinen. Læs og forstå sikkerhedsmærkaterne på maskinen. En komplet oversættelse af hver mærkat findes i sikkerhedsmanualen.

STELNUMMER

Det er en god ide at notere stel- og motornummeret. Numrene er især vigtige ved indregistrering, i forsikrings- og tyverisager og ved bestilling af reservedele.

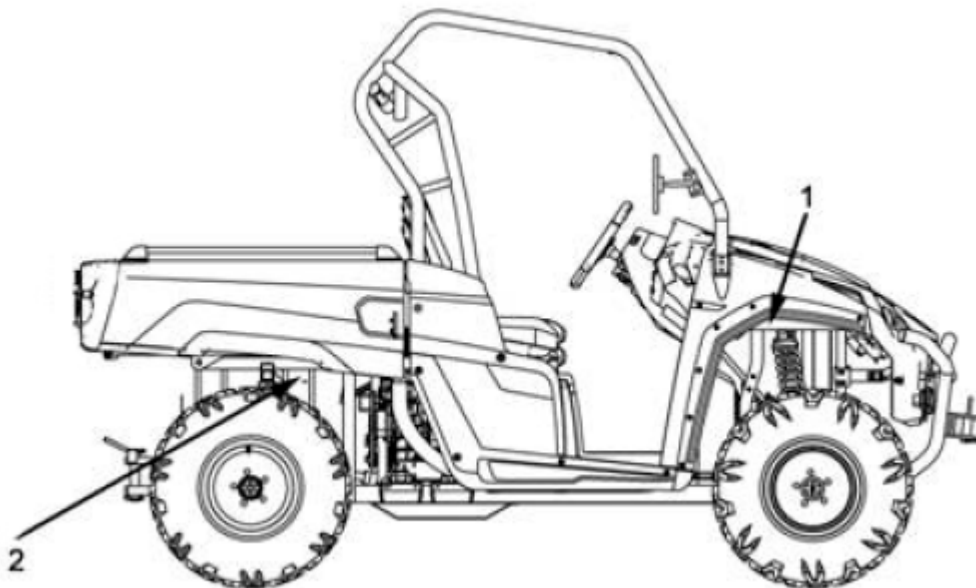

1. Maskinens 14-cifrede stelnummer (findes på forsiden af højre side af stellet)

--	--	--	--	--	--	--	--	--	--	--	--	--	--	--

2. Maskinens ID-plade

ID-pladen angiver maskinens ID-nummer, serienummer, vægt samt produktionsår

TEKNISKE SPECIFIKATIONER

Gear:	CVT, L/H/N/R
Bremser:	Hydrauliske skivebremser
Parkeringsbremse:	Mekanisk/håndbremse
Kraftoverførsel:	Kardan
Forhjulsophæng:	Dobbelte A-arme m. kombineret fjeder/olie støddæmper
Baghjulsophæng:	Uafhængig bagaksel m. kombineret fjeder/olie støddæmper
Elektronisk servostyring (EPS):	Ja
Forhjul:	26 x 9-14
Baghjul:	26 x 11-14
Fælg:	Stål
Mål:	L3.018 x B1.520 x H1.905 mm
Tørvægt:	700 kg
Sporvidde:	990 mm
Akselafstand:	1.930 mm
Frihøjde:	240 mm
Cylindervolumen:	1.123 ccm
Motortype:	3 cylinder, 4-takt
Boring x slaglængde:	78 x 78,4 mm
Kompressionsforhold:	24 : 1
Elektronisk indsprøjtning (EFI):	Nej
Kølesystem:	Vand
Tændingssystem:	Direkte indsprøjtning
Start:	Elstart
Kobling:	Centrifugal
Brændstof:	Diesel
Tank:	35 L
Motorolie type:	15W/40 eller 10W/40
Motorolie:	5,1 liter
Gearolie type:	80W/90
Transmission	1 liter
Forreste gearkasse	650 ml
Bagtøj	650 ml
Smøring, motor og gearkasse	Tryksmøring
Max. belastning inkl. fører:	500 kg
Str. på lad (LxBxH)	1.020 x 1.470 x 400 mm
Max. belastning på lad:	500 kg
Max. trækkapacitet	800 kg
Batteri	12V 45 Ah
Elektrisk spil:	Ja
Farve:	Grøn
Støj målt jf. bilag XIII i forordning (EU) 1322/2014	Målt ved førers øre: 86 dB(A) Støj fra ATV i bevægelse: 85 dB(A)
Støj målt jf. bilag II i forordning (EU) 2018/985	

KØRETØJETS FUNKTIONER

INSTRUMENTBRÆT



1

2

3

4

5

6

7

8

9

1. Højre blinklys →

Venstre blinklys ←

2. Horn 

3. Tændingslås – nøglen skal drejes med uret til ON positionen for at starte motoren.

4. Skift mellem 2WD og 4WD

2WD: Der overføres kun kraft til baghjulene.

4WD: Der overføres kraft til både for- og baghjul.

5. Lygter – knappen tænder for positionslyset for og bag.
6. Kontakt til bagerste differentialelås – aktiverer bagerste differentialelås.
7. Kontakt til forreste differentialelås – aktiveret forreste differentialelås.
8. Kontakt for langt/kort lys.
9. Katastrofeblink – Når der trykkes på knappen, blinker de 4 signallygter og alarmen lyder.



PAS PÅ

Skift kun mellem 2WD og 4WD, når køretøjet holder stille.

BEMÆRK: Når der skiftes mellem 2WD/ 4WD, kan mekanikken i den forreste gearkasse stadig være tilkoblet/frakoblet, mekanikken vil endelig blive frakoblet/indkoblet, når der køres på en hård overflade eller i bakgear. Summeren vil bippe, hvis ovenstående procedure ikke er udført inden for 1 minut. Skift gear igen for at for at stoppe summeren.



PAS PÅ

Slå ikke 4WD til, hvis baghjulene drejer rundt. Dette kan forårsage alvorlig skade på maskinen. Når 4WD slås til, vil knappen forblive i 4WD position, men 4WD-mekanikken kan stadig være frakoblet. Brug altid gashåndtaget forsigtigt, og lad hjulene bevæge sig en smule, så 4WD-mekanikken endelig kan koble ind. 4WD-indikatoren på speedometeret tændes, når 4WD er tilkoblet.



ADVARSEL

Vær forsigtig, og kør med nedsat hastighed under forhold med nedsat sigtbarhed som tåge, regn og mørke.

DISPLAY

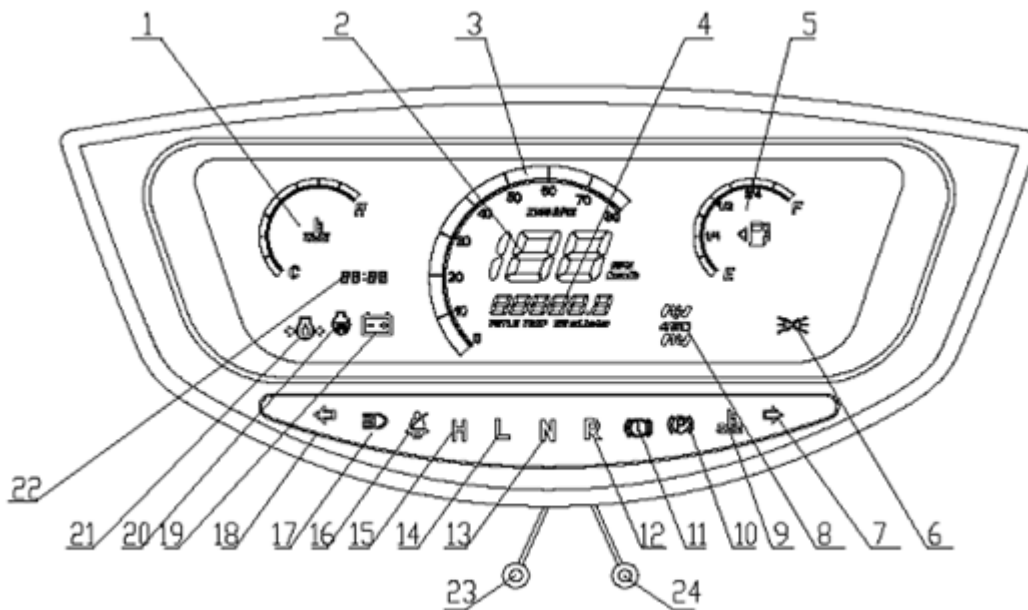

1	Kølevæsketemperatur	13	Indikatorlampe for frigeat N
2	Speedometer	14	Indikatorlampe for lavt gear L
3	Omdrejningstæller	15	Indikatorlampe for højt gear H
4	Driftstimetæller	16	Sikkerhedssele lampe
5	Indikator for brændstofmåler	17	Indikatorlampe for langt lys
6	Indikator for lygter	18	Indikator for venstre blinklys
7	Indikator for højre blinklys	19	Indikator batteristatus/opladning
8	2WD/4WD eller DIFF LOCK	20	Indikator for forvarmning
9	Advarselslampe kølevæsketemperatur	21	Alarm for olietryk
10	Parkeringsbremse indikatorlampe	22	Ur
11	Advarselsindikator for bremsevæske	23	Omskifter for km/mile
12	Indikatorlampe for bakgear R	24	Omskifter for timer/afstand

HJULTRÆK/DIFFERENTIALLÅSESYSTEM

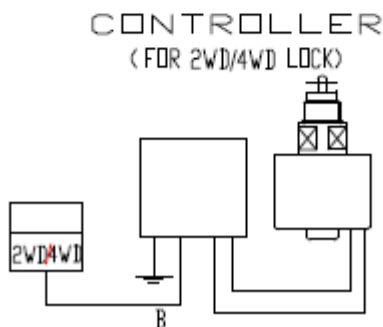
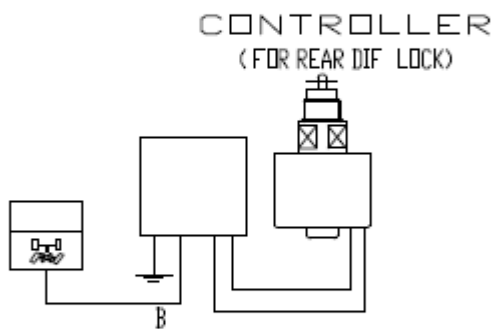
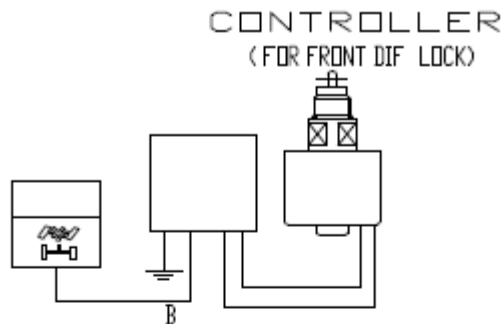

PAS PÅ

Skift altid kun, når køretøjet holder stille.

BEMÆRK:

Når der skiftes til 2WD/ 4WD eller Diff Lock, kan mekanikken i den forreste gearkasse måske stadig være tilkoblet/frakoblet, mekanikken vil endelig blive frakoblet/ indkoblet, når der køres på en hård overflade eller i bakgear.



PAS PÅ

Slå ikke 4WD til, hvis baghjulene drejer rundt. Dette kan forårsage alvorlig skade på maskinen. Når 4WD eller Diff Lock slås til, vil knappen forblive i 4WD- eller Diff Lock-position, men 4WD- eller Diff Lock-mekanikken er måske stadig frakoblet. Giv altid forsigtigt gas, og lad hjulene bevæge sig lidt for at lade 4WD- eller Diff Lock-mekanikken gå i indgreb. Indikatoren for 4WD eller Diff Lock-indikatoren på displayet vil lyse, når den er aktiveret.

TÆNDINGSLÅS

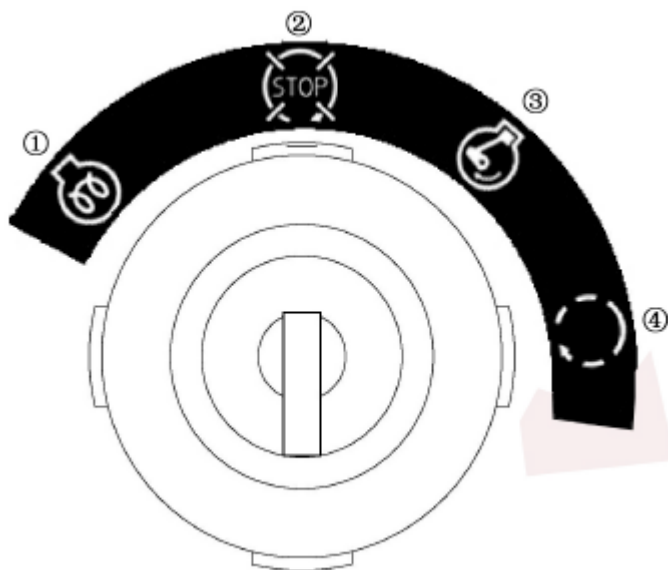

1. Forvarm
2. OFF
3. ON
4. Start

1. Sæt nøglen i kontakten og drej til ON
2. Når nøglen drejes til ON, vil indikatorlysene (1) og (2) tændes i displayet. Evt. fejl på maskinen, vil indikeres i displayet.

VIGTIGT – det er ikke tilstrækkeligt kun at kontrollere lamperne i displayet. Lav altid det påkrævede daglige eftersyn af maskinen, som beskrevet i afsnittet Dagligt eftersyn af køretøjet i Sikkerhedsmanualen.

Sæt maskinen i frigear N og drej nøglen til Forvarm og hold den her i 2 til 3 sekunder.

Bemærk at forvarmerindikatoren vil være tændt mens motoren varmer op.

3. Drej nøglen til "START"-positionen, og slip den, når motoren starter.
Start i koldt vejr
Når omgivelsestemperaturen er under -5°C, og motoren er meget kold. Hvis motoren ikke starter, skal sluk da for nøglen i 30 sekunder. Gentag derefter trin 2 og 3. For at beskytte batteriet og starteren sørg da for, at starteren ikke drejes kontinuerligt i mere end 30 sekunder.

STIK TIL TILBEHØR

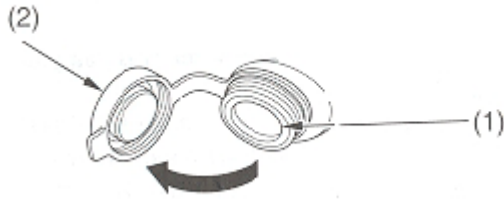

1. Stik til tilbehør
2. Beskyttelsesdæksel

Stikket kan bruge til at give strøm til advarselslys, lygter, radio eller mobiltelefon etc.



PAS PÅ

Tilslut ikke varmeudviklende tilbehør som f.eks. en cigarettænder i en bil. Da det kan beskadige stikket.

For at bruge tilbehørsstikket start da motoren. Sluk derefter forlygterne, og åbn dækslet til tilbehørsstikket (2).

Sørg for, at motoren er tændt, og at forlygterne er slukket, før du bruger tilbehørsstikket, da batteriet ellers kan aflade.

Tilbehørsstikket har en nominel kapacitet på DC 12V. 120 watt (10A) eller mindre.

Hvis denne grænse overskrides, risikerer man at sprænge en sikring.

Efter brug af tilbehøret, trækkes stikket ud og beskyttelseshætten sættes på.

Sørg for at der ikke kommer vand ind i stikket, når UTVen vaskes.

IND- OG UDSSTIGNING AF FØREHUSET



ADVARSEL

Ind- og udstigning af førerhuset må kun ske, hvor der er trin og gelændere. Vend altid ansigtet mod maskinen ved ind- og udstigning. Sørg for, at trin, gelændere og Støvlesåler er rene og tørre. Spring ikke ud fra maskinen. Brug ikke maskinens betjeningslementer som greb, brug håndlisterne.



ADVARSEL

Stå ikke på hjulene. Man kan blive fanget mellem hjulene, hvis køretøjet bevæger sig.

Man kan stige ind og ud af maskinen fra begge sider. Brug håndtaget på maskinens struktur (ROPS/ Roll-Over Protective Structure) til hjælp, hvis det er nødvendigt.

GASPEDAL



ADVARSEL

Før motoren startes, skal det kontrolleres, at gaspedalen fungerer jævnt. Sørg for, at speederen vender helt tilbage til tomgangspositionen, så snart den slippes. Anvend aldrig UTV'en, hvis gaspedalen ikke fungerer.

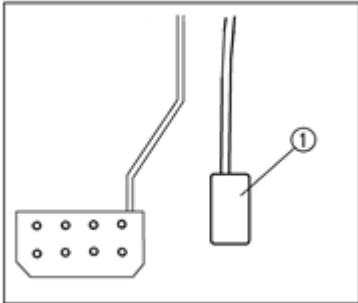

Tryk gaspedalen ned for at øge motorhastigheden. Fjedertrykket får pedalen til at vende tilbage til hvilepositionen, når den slippes. Kontrollér altid, at speederen vender normalt tilbage, før du starter motoren.

1. Gaspedal

BREMSEPEDAL



ADVARSEL

Brug aldrig UTV'en med en bremsepedal, der føles svampet. Betjening af UTV'en med en svampet bremsepedal kan resultere i tab af bremsekraft. Tab af bremsekraft kan forårsage en ulykke.

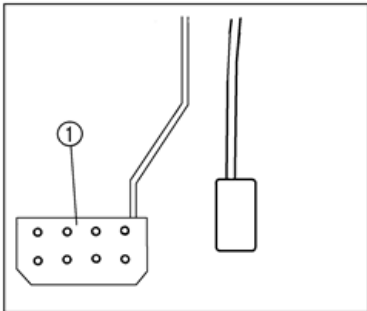

Kontroller altid bremsepedalens (1) funktion før hver ibrugtagning. Pedalen må ikke føles svampet og skal falde tilbage til sin udgangsposition når den slippes.

Bremsepedalen trykkes ned for at nedsætte hastigheden eller standse.

1. Bremsepedal

PARKERINGSBREMSE

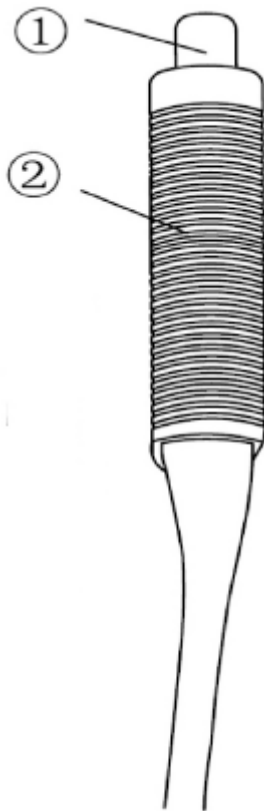

Parkeringsbremsehåndtaget (2) sidder i venstre side af rattet. Den aktiveres ved at trække håndtaget helt op. Indikatoren i displayet vil tændes. For at deaktivere parkeringsbremsen trækkes der op i håndtaget og tryk på knappen øverst (1) og slip håndtaget. Sørg altid for at parkeringsbremsen er helt deaktiveret før køretøjet igangsættes. Man risikerer ellers at slide unødigt på bremse og drivrem.

1. Deaktiveringsknap
2. Parkeringsbremsehåndtag

GEARVÆLGER

Gearvælgeren sidder i højre side af rattet og har 4 positioner: Bakgear, frigear, høj, lav. Det tilrådes altid at bruge lavt gear ved hårde trækøpgaver og i situationer, hvor der køres med lav fart (under 11 km/t) i længere tid.

Skift kun gear, når køretøjet holder stille, da man ellers vil kunne beskadige transmissionen.

Sæt altid køretøjet i gear med aktiveret parkeringsbremse, når køretøjet efterlades uden opsyn.

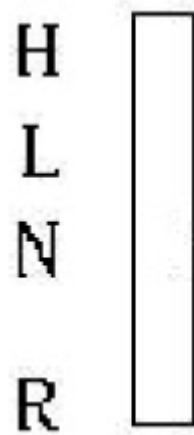

PAS PÅ

For at skifte gear skal bilen standses før gearstangen flyttes til det ønskede gear, mens motoren kører i tomgang. Hvis der skiftes gear med en motorhastighed over tomgang, eller mens bilen kører, kan det medføre skader på transmissionen.

Sæt altid transmissionen i gear med parkeringsbremsen låst, når køretøjet efterlades uden opsyn.

Det er vigtigt at vedligeholde gearstangsjusteringen for at sikre, at transmissionen fungerer korrekt. Kontakt din forhandler, hvis du oplever problemer med gearskiftet.

BRÆNDSTOFDÆKSEL

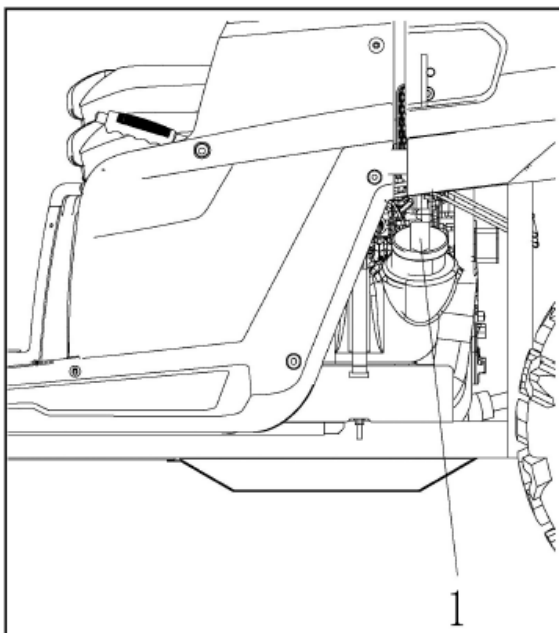

Brændstofdækslet (1) tages af ved at dreje den mod uret.

SÆDE

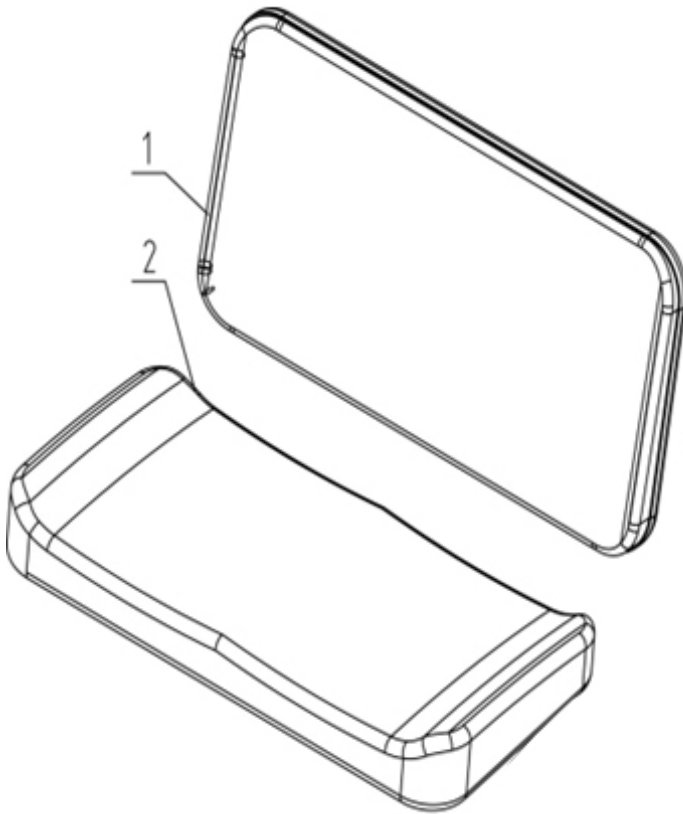

Køretøjets sæde består af et ryglæn (1) og et sæde (2).

Sørg altid for, at sæderne er korrekt monteret.

SIKKERHEDSSELER

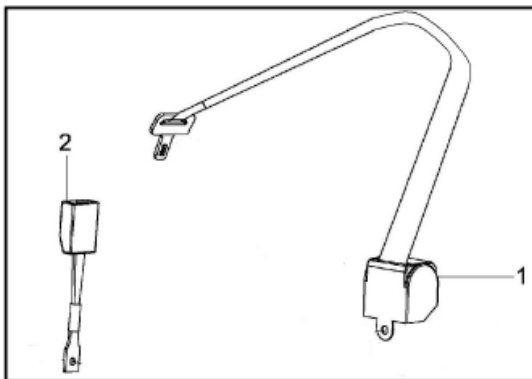

1. Sikkerhedsbælte (x2)
2. Spænde (x2)

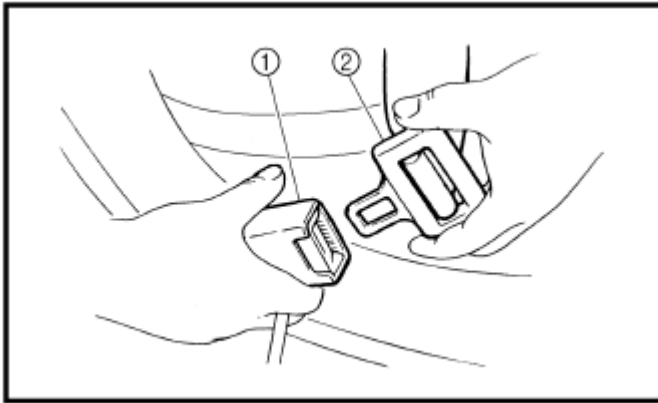

Køretøjet er udstyret med 3-punktssele til fører og passager. Brug altid sikkerhedsselen og sørg for at den sidder korrekt.

1. Spænde
2. Låseplade

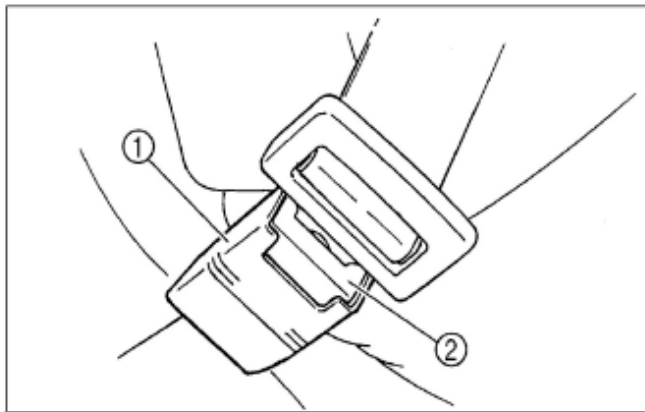

1. Spænde
2. Udløserknap

Gør følgende for at bruge sikkerhedsselen korrekt:

1. Hold fast i låsepladen, mens selen trækkes hen over skødet og brystet. Sørg for at selen ikke er snoet og ikke sidder fast i nogen del af køretøjet, tøj eller udstyr.
2. Skub låsepladen ind i spændet, indtil den klikker. Træk op i låsepladen for at sikre, at den sidder fast.
3. Sæt hoftedelen af selen lavt på hofterne. Tryk ned på spændeslutningen af selen, mens der trækkes op i skulderdelen, så selen sidder godt fast over hofterne.
4. Placer skulderselen over skulderen og hen over brystet. Skulderselen skal passe mod brystet. Hvis det er løst, træk selen helt ud og lad den derefter trække sig tilbage.

For at udløse spændet trykkes hårdt på udløserknappen.



ADVARSEL

Brug altid sikkerhedsselen og sørg for at den sidder korrekt og er korrekt låst. Køres der uden sikkerhedsselen øges risikoen for alvorlig tilskadecomst og død i tilfælde af ulykke.

HANDSKERUM

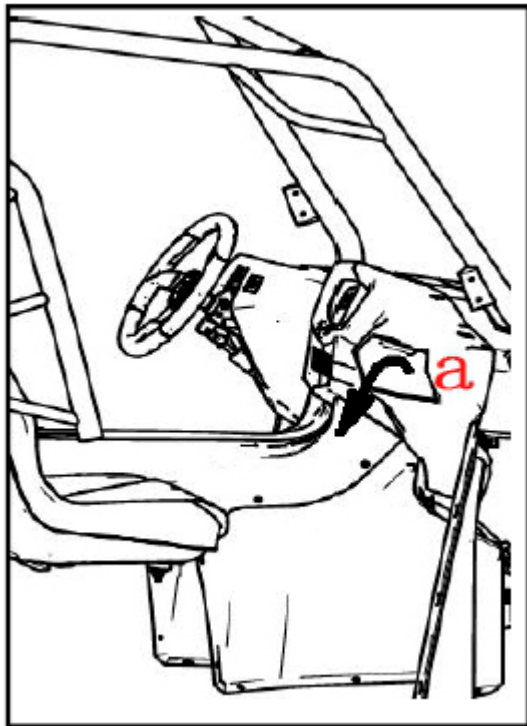

a. Åben



PAS PÅ

For at beskytte mod skader må der ikke placeres metalprodukter, som f.eks. værktøj eller produkter med skarpe kanter, direkte i handskerummet. Hvis de skal opbevares, skal de pakkes ind i passende pudemateriale.

LAD

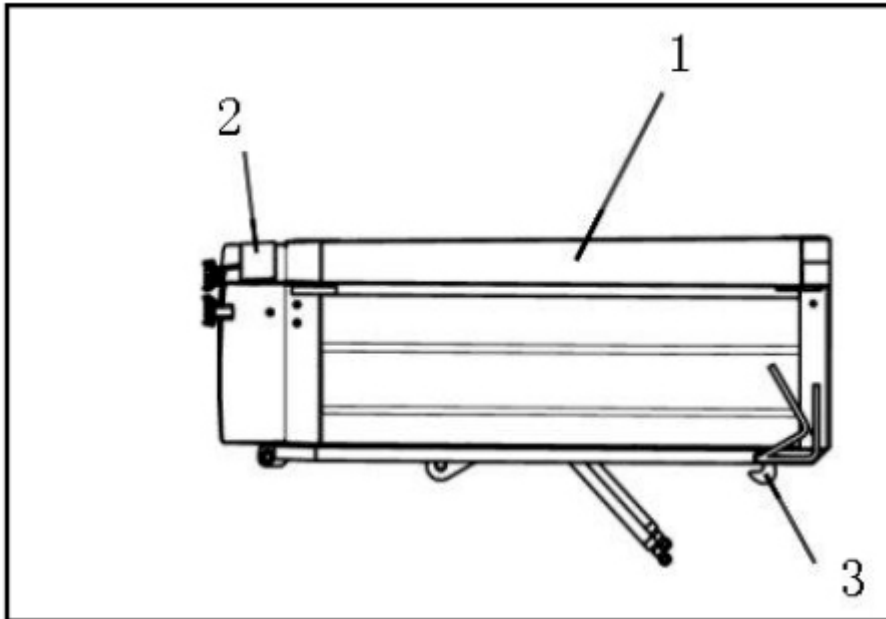

1. Lad
2. Bagklap
3. Lastkroge (x2)

Åbning/lukning af bagklap

1. Bagklap
2. Håndtag x 2

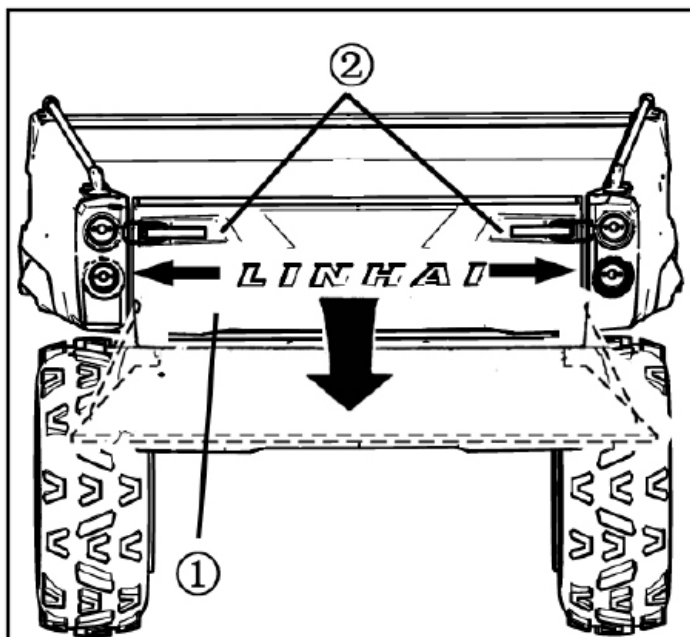

For at åbne

Hægt låsene af, og sænk derefter bagklappen.

For at lukke

Placer bagklappen i den oprindelige position, og hæng derefter låsene på.

Løftning/sænkning af ladet

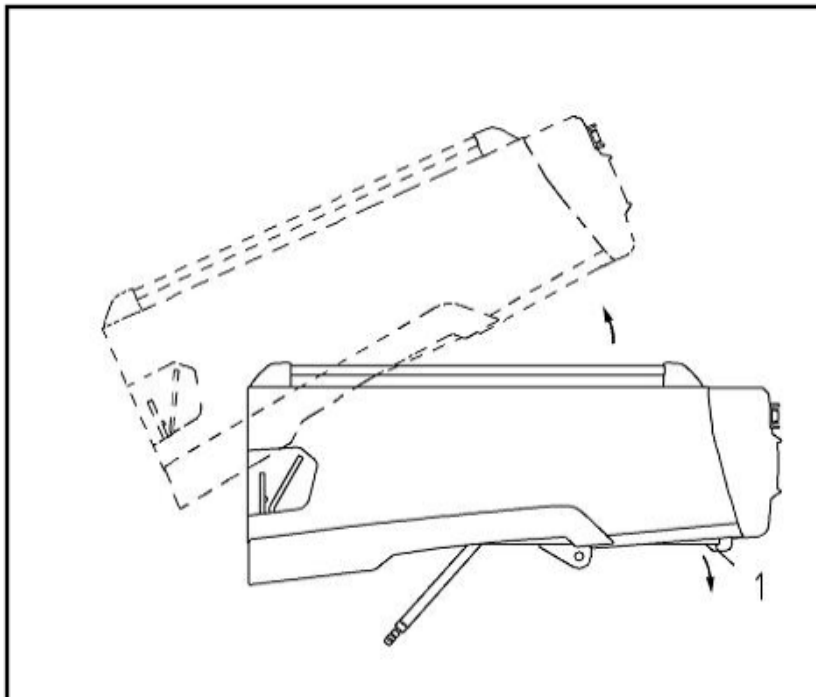

afvige fra det leverede.

For at løfte:

Slip lastkrogen på venstre eller højre side af køretøjet, og løft derefter langsomt ladet op, indtil det stopper.

For at sænke

Sænk ladet langsomt til dets oprindelige position, og lås derefter lastkrogen.

1. Håndtag

Illustration og oplysninger kan



ADVARSEL

Pas på klemningspunkterne!

Personer kan blive klemt mellem lad og stel, når ladet sænkes.

Ladets max. kapacitet = 500 kg.

Overskrid ikke ladets kapacitet og sørg for at lasten er korrekt fordelt og fastspændt.

Nedsæt altid hastigheden, når der køres med last og vær opmærksom på den forlængede bremselængde.

Kør aldrig med passagerer på ladet!

MOTORHJELM

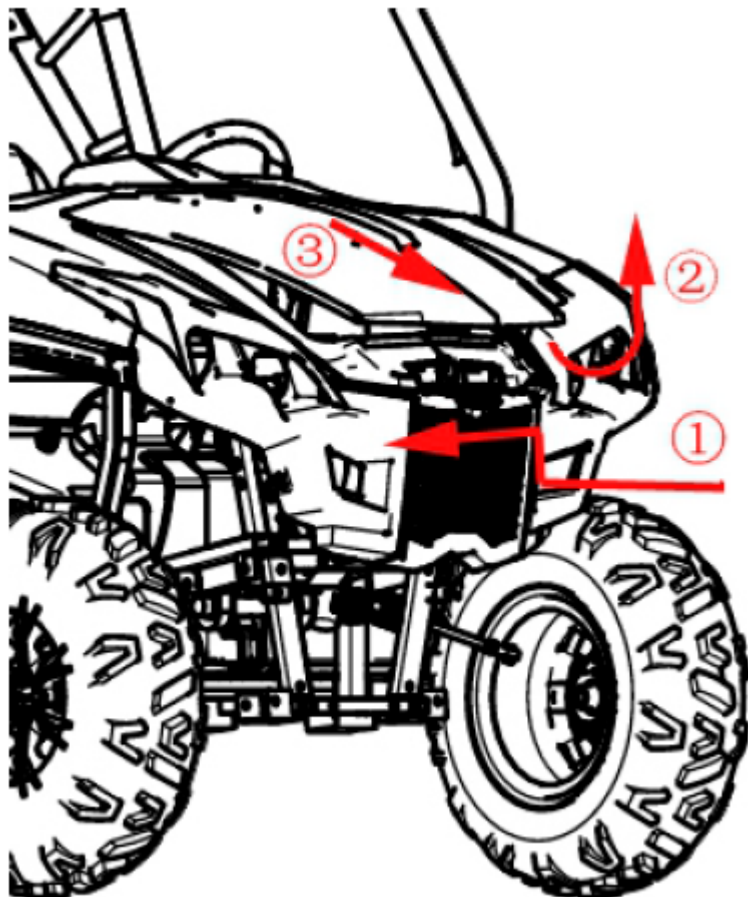

Åbne:

Følg trinnene som vist på billedet for at åbne motorhjelm.

Lukke:

Sænk langsomt motorhjelm til dens oprindelige position, og hæng derefter motorhjelmslåsene, og sørg for, at de er låst på plads.



ADVARSEL

Vær meget omhyggelig med at sætte motorhjelm rigtigt på! Hvis den ikke er korrekt sat fast, kan den falde af under kørslen og ramme fører og/eller passager, med alvorlig ulykke til følge.

MOTOR KØLESYSTEM

Kølevæskenniveau

Ekspansionsbeholderen, som sidder på venstre side af stellet, skal være påfyldt kølevæske til et niveau mellem min. og max. markeringerne på beholderen. Niveaulet styres eller vedligeholdes ved hjælp af ekspansionssystemet, som består af beholderen, påfyldningsåbningen, kølerdækslet og forbindelsesslangen.

Når kølevæskens temperatur stiger, udvider væsken sig og tvinges ud af køleren forbi trykdækslet og ned i ekspansionsbeholderen. Når væskens temperatur falder, trækker væsken sig sammen og trækkes tilbage fra tanken, forbi trykdækslet og ind i køleren.

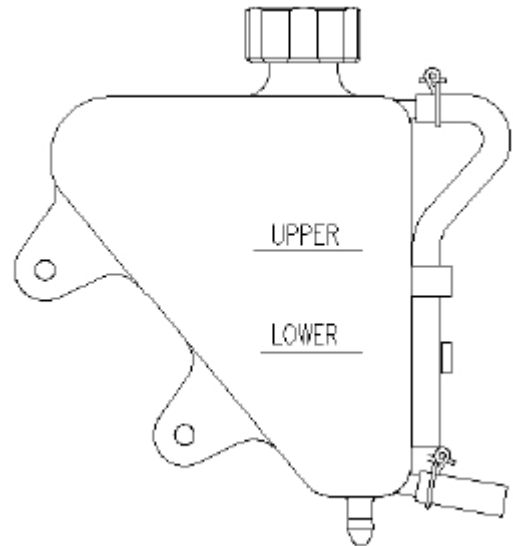

Bemærk at det er normalt med et vist fald i mængden af kølevæske på nye maskiner, da systemet frigør luft. Hold øje med niveaulet og efterfyld kølevæske. Det anbefales at bruge en 50/50 blanding af højkvalitets frostsikker kølevæske og destilleret vand. Følg altid leverandørens anbefalinger vedr. frostsikring.

ADVARSEL



Fjern aldrig trykdækslet, når motoren er varm eller varm. Udstrømmende damp kan forårsage alvorlige forbrændinger. Motoren skal være afkølet, før trykdækslet fjernes.

Inspektion af kølevæskenniveau

BEMÆRK:

Denne procedure er kun nødvendig, hvis kølesystemet er blevet tømt i forbindelse med vedligeholdelse og/eller reparation. Men hvis opsamlingsflasken genvindingsflasken er løbet tør, skal niveaulet i køleren inspiceres, og der skal påfyldes kølevæske om nødvendigt.

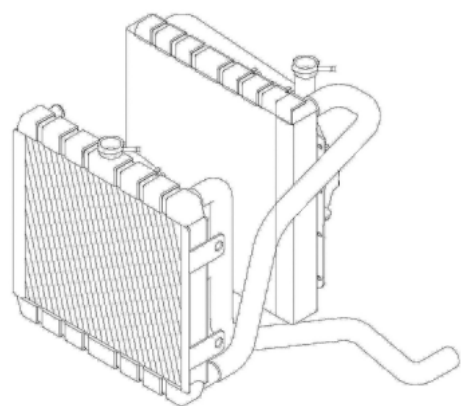

BEMÆRK:

Brug af et ikke-standard tryk dæksel vil ikke gøre det muligt for genvindingsystemet at fungere korrekt. Hvis hættten skal udskiftes, kontakt da forhandler for at få den korrekte reservedel. For at sikre at kølevæsken bevarer sin evne til at beskytte motoren, anbefales det, at systemet tømmes helt hvert andet år, og at der tilsættes en frisk blanding af frostvæske og vand. Brug en tragt til langsomt at fylde kølevæske på efter behov gennem kølerens påfyldningsstuds.

ANHÆNGERTRÆK

Køretøjet er udstyret med et anhængertræk.
Sørg for at overholde alle relevante love og regler, før bugsering.



ADVARSEL

Undersøg anhængertrækket for tegn på slitage før hver brug. Et dårligt monteret eller slidt anhængertræk kan forårsage tab af anhængerens og skade på dig selv eller andre personer.



ADVARSEL

Overskrid ikke de tilladte grænser for anhængerens bruttovægt eller belastning af anhængertrækket. Maskinen kan blive ustabil.

Sørg for, at dæktrykket er korrekt, og at den læssede anhænger ikke overstiger anhængerens maksimale bruttovægt. Se Specifikationer.

Ved bugsering skal maskinen være ubelastet (uden ballast).

Tilslutning af anhængerens

Vigtigt: Læs altid trailerens brugsanvisning inden traileren tilsluttes, for at få mere information. Der må ikke ændres på anhængertrækket.

Vigtigt: Proceduren for tilslutning af anhængerens til anhængertrækket afhænger af af typen af anhænger. Følg altid disse forholdsregler.

1. Stop maskinen på et hårdt, jævnt underlag.
2. Aktiver parkeringsbremsen, og sæt frem/tilbage-håndtaget i neutral position. Stop motoren.
3. Juster eventuelt spejlet/spejlene for at få et godt udsyn til området omkring anhængertrækket.



ADVARSEL

Sørg for at der ikke befinder sig personer mellem køretøjet og traileren, når køretøjet bakkedes op mod traileren.

4. Tilslut anhængerens til anhængertrækket.
 - a) Sørg for, at anhængerens og dens trækstænger er i den korrekte position for tilkobling, før maskinen nærmer sig anhængerens.
 - b) Hvis der er en hjælper til rådighed til at manøvrere anhængerens, skal vedkommende stå væk fra maskinen, indtil anhængertrækket er justeret korrekt med anhængerens trækøje. Hjælperen må ikke gå i nærheden af anhængerens eller maskinen, før maskinen er standset med parkeringsbremsen trukket og motoren slukket.

- c) Sæt anhængerens lys i stikkontakten. Sørg for, at alle anhængerens lygter og retningsviserblinklysene fungerer korrekt og er synlige for andre trafikanter.
 - d) Når anhængerens er tilsluttet, må maskinføreren ikke starte motoren, før hjælperen er væk fra maskinen og anhængerens.
5. Vælg det relevante gear og kørsel efter forholdene.
 6. Sørg for, at bremserne fungerer korrekt, og væn dig til bremsevirkningen før der køres på en offentlig vej.



ADVARSEL

Sørg for, at anhængertrækket er korrekt tilkøbt og låst, før der køres afsted.

7. Træk ved en hastighed, hvor der gør det muligt at have fuld kontrol over maskinen.

Bemærk: Hvis der skal trækkes en tung last på anhængertrækket, kan det gøre maskinen ustabil og reducere trækraft og bremsevne, hvis der ikke er tilstrækkelig ballast på UTVens lad.

Frakobling af trailer

For at frakoble anhængerens skal proceduren fra Tilslutning af anhængerens gentages. Vær forsigtig, når anhængerens kobles fra. Lasten i anhængerens kan have flyttet sig, da maskinen kørte, og det kan få anhængerens til at tippe uventet bagover, når den kobles fra.

START AF MOTOREN

Procedure ved kold motor



ADVARSEL

Lad aldrig en motor køre i et lukket område. Udstødningsgassen kulilte er giftig og kan forårsage alvorlig personskade eller død. Start altid motorer udendørs.



ADVARSEL

Kontroller altid kablernes funktion inden start i koldt vejr. Tilfrosne kabler kan gøre det umuligt at styre køretøjet, hvilket kan føre til ulykke eller kollision.

VIGTIGT

Lad altid motoren varme tilstrækkeligt op inden start, da der ellers kan opstå skade på motoren.

1. Aktiver bremsen
2. Sæt gearvælgeren i frigear.

Bemærk: Hvis gearvælgeren står i frigear, vil gearindikatoren i displayet vise "N" – hvis ikke, skal det elektriske kredsløb efterses. Motoren kan startes i alle gear hvis bremsen er aktiveret, det anbefales dog at sætte køretøjet i frigear, før motoren startes.

3. Med foden løftet fra speederen, startes motoren ved at dreje nøglen til START.

Bemærk: Hvis motoren ikke starter, slip da nøglen og forsøg igen. Vent et par sekunder mellem hvert forsøg. Motoren må ikke tørnes i mere end 5 sekunder i hvert forsøg.

Brug af startkabler

Det bør undgås at starte køretøjet med startkabler. I stedet bør batteriet tages ud og oplades. Er der nødvendigt at anvende startkabler, skal det gøre således:

1. Drej nøglen til OFF.
2. Brug et 12V batteri og forbind startkablets positive leder til køretøjets batteris positive terminal og den anden ende til det opladede batteris positive terminal.

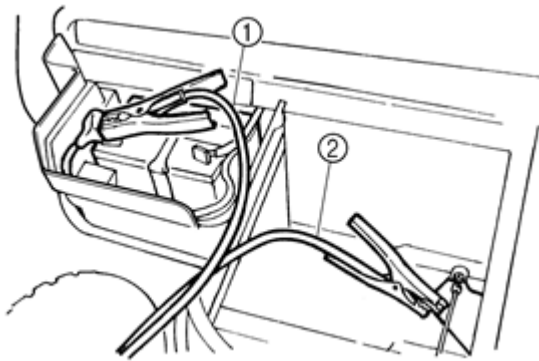

- 1) Startkablets positive leder
- 2) Startkablets negative leder

3. Forbind startkablets negative leder med den negative terminal på det opladede batteri og den anden ende til en u-malet metaloverflade på køretøjet.
4. Start motoren.
5. Når motoren starter, fjernes det negative startkabel fra køretøjet og det opladede batteri og herefter fjernes det positive startkabel fra det opladede batteri og batteriet i køretøjet.

KØRSEL MED LAST/ANHÆNGER

Last eller anhænger kan ændre køretøjets stabilitet og køregenskaber. Brug sund fornuft og god dømmekraft og husk:

- Overskrid aldrig køretøjets kapacitet – et overbelastet køretøj kan blive ustabil.

Max. vægt på lad: 500 kg.

Max. trækraft: 800 kg.

Max. kugletryk: 50 kg.

- Brug et anhængergreb som passer til et 5 cm. træk.
- Overskrid ikke det angivne maximale kugletryk. Kugletrykket kan måles med en almindelig badevægt. Sæt trækstangen fra den læssede trailer på badevægten med trækstangen i tilkoblingshøjde. Juster lasten i traileren for at reducere trykket på trækstangen. Hvis du kører med læs og trækker en trailer, skal kugletrykket lægges til køretøjets samlede vægt.
- Placer altid lasten på ladet så tæt på midten af køretøjet som muligt og bind den fast ved hjælp af lastekroge på ladet.
- Bind last sikkert fast i traileren og vær sikker på at lasten ikke kan flytte sig rundt. En last der flytter sig, kan forårsage ulykke.
- Sørg for at lasten ikke kommer i vejen for kontrolenheder eller dit udsyn.
- Nedsæt hastigheden, jo tungere læs jo langsommere hastighed.
- Vær opmærksom på den øgede bremselængde – det tager længere tid at bremse ned med tungt læs eller når man kører med trailer.
- Undgå skarpe sving med mindre der køres meget langsomt.
- Undgå bakker og hårdt terræn. Vælg terræn med omhu. Ekstra vægt påvirker køretøjets stabilitet og håndtering.



ADVARSEL

Overskrid aldrig den angivne lasteevne for dette køretøj. Lasten skal være korrekt fordelt og forsvarligt fastgjort. Nedsæt hastigheden, når du transporterer gods eller trækker en anhænger. Sørg for større bremseafstand.



ADVARSEL

Transporter aldrig en passager i ladet. Ladet er kun beregnet til at transportere gods.

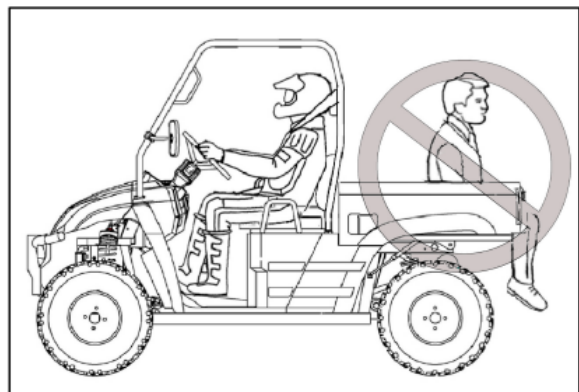

TRANSMISSION



ADVARSEL

CVT-systemet roterer med høje hastigheder og genererer et hårdt tryk på koblingens komponenter. Lav aldrig nogen form for ændringer på CVT systemets komponenter, da dette vil forårsage skade på systemet/få systemet ud af balance.

Skærmen til transmissionen skal altid sidde godt og sikkert når køretøjet er i drift. Overholdes dette ikke, kan det medføre alvorlig ulykke eller død.

CVT SYSTEMET

CVT-systemets funktion er grundlæggende afhængig af motorens hastighed og køretøjets drejningsmoment. Som motorens hastighed stiger, vil den kraft der overføres til den bevægelige remskive via svingklodserne også øges.

Dette øger trækket på drivremmen. På samme måde, hvis motorhastigheden falder, mindskes mængden af centrifugalkraft og trækket på drivremmen reduceres.

På UTVen er det omtrentlige forhold mellem høj og lav 1:1.29. Denne forskel påvirker CVTens drift, særligt ved hastigheder under 11 km/t, da systemet er afhængigt af motorens hastighed.

Ved at skifte til et lavere gear ved lavere hastigheder, vil lufttemperaturen i koblingen reduceres. Når temperaturen i koblingen falder, vil CVT komponenternes (rem, cover etc.) levetid forlænges.

Det anbefales at vælge det lavere gear når:

- Ved hastigheder under 11 km/t.
- Ved træk af tung belastning.
- I hårdt terræn.

Det anbefales af vælge det højere gear:

- Ved hastigheder over 11 km/t.

BATTERI



ADVARSEL

Når batteriet skal tages ud, frakobles den negative (sorte) ledning først. Når det installeres igen, skal den negative (sorte) ledning tilkobles sidst, eller kan der opstå eksplosion, som kan forårsage alvorlig ulykke eller død.



ADVARSEL

Batteriets elektrolyt er giftig. Den indeholder svovlsyre. Alvorlige forbrændinger kan opstå ved kontakt med hud, øjne eller tøj. Modgift:

Eksternt: Skyl med vand.

Indvortes: Drik store mængder vand eller mælk. Følg op med syreregulerende middel, pisket æg eller vegetabilsk olie. Tilkald straks læge.

Øjne: Skyl med vand i 15 minutter og søg straks lægehjælp.

Batterier producerer eksplosive gasser. Hold gnister, flammer, cigaretter osv. væk.

Ventiler ved opladning eller anvendelse i et lukket rum. Beskyt altid øjnene, når der arbejdes i nærheden af batterier. OPBEVARES UTILGÆNGELIGT FOR BØRN.

Udtagning af batteri

1. Fjern stropperne, som holder kasse og batteri på plads og tag coveret af batteriet.
2. Tag den sorte ledning af først.
3. Tag herefter den røde ledning af.
4. Løft batteriet ud og vær meget påpasselig med ikke at tippe det sidelæns og spilde elektrolytvæske.

VIGTIGT – Hvis du spilder batterisyre, så tør det straks op med en opløsning af en skefuld bagepulver og en kop vand, for at undgå skader på UTVen.

Isætning af batteri



ADVARSEL

For at undgå eksplosionsfare skal batterikablerne altid tilsluttes i den angivne rækkefølge. Rødt (positivt) kabel først; sort (negativt) kabel sidst. Et eksploderende batteri kan forårsage alvorlig personskade eller død.



ADVARSEL

Hold batteriterminaler og -forbindelser fri for rust. Brug en stiv stålborste. Vask med en opløsning af 1 skefuld bagepulver og en kop vand. Skyl grundigt med vand og tør med en ren klud. Påfør terminalerne en smule fedt eller vaseline. Vær meget påpasselig med at der ikke trænger rengøringsmiddel eller vand ind i batteriet.

1. Sæt batteriet i holderen.

2. Forbind og spænd den røde (positive) ledning først.
3. Forbind og spænd herefter den sorte (negative) ledning-
4. Sæt battericoveret på og sæt stropperne fast.
5. Kontroller at ledningerne er korrekt lagt.

BEMÆRK

- Hvis UTVen skal stilles til opbevaring i mere end en måned, anbefales det at tage batteriet ud, oplade det helt og opbevare det køligt og tørt.
- Hvis der isættes et nyt batteri, sørg da for at det er komplet opladet før det tages i brug. Er batteriet ikke fuldt opladet, kan det tage skade, få kortere levetid og det kan gå ud over køretøjets ydelse.

BEMÆRK

Køretøjet er udstyret med et 45 Ah. Dette er muligvis ikke nok til at drive ekstraudstyr. Sørg da for at opgradere batteriet, hvis nødvendigt

TILKØRSELSPERIODE

Tilkørselsperioden er defineret som de første 50 driftstimer. Jo bedre en ny motor behandles jo mere effektiv ydelse og længere levetid, vil motoren have. Udfør de følgende procedurer nøje:

Obs. Kør ikke for fuld gas eller ved høje hastigheder i længere perioder i tilkørselsperioden. Høj varme kan opbygge sig og forårsage skade til de tætsiddende dele i motoren.

1. Påfyld brændstof
2. Kontroller oliestanden ved hjælp af oliemålepinden og påfyld evt.
3. Start med at køre langsomt og vælg et område som er åbent og med plads nok til at lære køretøjet og dets funktioner og drift at kende.
4. Sørg for jævnlige kontroller af væskene niveauer, funktioner og alle andre vigtige dele på køretøjet, som beskrevet i afsnittet Dagligt eftersyn af køretøjet i Sikkerhedsmanualen.
5. Skift oliefilter efter 20 driftstimer eller 800 km.

UDSTØDNINGSSYSTEMET



PAS PÅ

Udstødningssystemets komponenter er meget varme under og efter anvendelse af UTVen.

- Rør ikke ved dem, man kan brænde sig alvorligt.
- Vær også meget agtpågivende, når der kører i højt græs, det kan antændes.



ADVARSEL

Udstødningen fra motoren indeholder kemikalier, der i visse mængder er kendt for at forårsage kræft, fosterskader eller andre reproduktionsskader.

ADVARSEL

Motorens omdrejningsbegrænser er indstillet til 3.220 rpm. Dette kan få overskydende brændstof til at samle sig i udstødningen og hvis dette antændes af katalysatoren i lyddæmperen, kan lyddæmperen overophede og der opstår brandfare. Sænk altid farten, når motoren når max. rpm og undgå, at motoren brager.

VEDLIGEHOELDELSE

INTRODUCTION



ADVARSEL

Vedligeholdelse må kun udføres af kvalificerede og kompetente personer.

Før vedligeholdelse udføres, sørg da for, at maskinen er sikker, og at den er parkeret korrekt på et plant underlag.

Fjern startnøglen for at forhindre, at nogen starter motoren.

Frakobl batteriet, når du ikke bruger strøm. Hvis disse forholdsregler ikke tages, kan det medføre alvorlig personskade eller død.

En dårligt vedligeholdt maskine er til fare for føreren og personer i nærheden. Sørg for, at de regelmæssige vedligeholdelses- og smøreopgaver, der er anført i serviceskemaerne, udføres for at holde maskinen i en sikker og effektiv arbejdstilstand.

Bortset fra de daglige opgaver er tidsplanerne baseret på maskinens driftstimer. Hold regelmæssigt øje med timetællerens aflæsninger for at kunne vurdere serviceintervallerne korrekt. Hvis der ikke er monteret en timetæller, brug da afstandsækvivalenterne til at bestemme serviceintervallerne. Brug ikke en maskine, der skal til service. Sørg for, at eventuelle fejl, der opdages under de regelmæssige vedligeholdelseskontroller, udbedres med det samme.

BEMÆRK:

Serviceintervallerne forkortes hvis maskinen f.eks. anvendes i meget støvede eller våde forhold, for at fjerne vand eller snavs fra fedtfittings og andre kritiske komponenter.

Efterse, rengør, smør, juster eller udskift dele efter behov.

Sådan bruger du serviceskemaerne

I det viste eksempel viser A alle servicekrav, der skal udføres hver 10. time, og B viser de krav, der skal udføres hver 500. time.

Vigtigt: Service skal udføres jf. timeinterval eller afstandsinterval, alt efter hvad der indtræffer først.

Vigtigt: De intervaller, der er angivet i skemaerne, må ikke overskrides.

Hvis maskinen bruges under vanskelige forhold (høj temperatur, støv, vand osv.), skal intervallerne afkortes.

	Operation	10	50	100	125	250	500	1000	2000
ELECTRICS									
Battery - Electrolyte Level (If Applicable)	- Check		<input type="checkbox"/>	<input type="checkbox"/>	<input type="checkbox"/>	<input type="checkbox"/>	<input type="checkbox"/>	<input type="checkbox"/>	<input type="checkbox"/>
Battery - Charge Condition	- Check			<input type="checkbox"/>	<input type="checkbox"/>	<input type="checkbox"/>	<input type="checkbox"/>	<input type="checkbox"/>	<input type="checkbox"/>
Battery Terminals - Condition/Tightness	- Check			<input type="checkbox"/>	<input type="checkbox"/>	<input type="checkbox"/>	<input type="checkbox"/>	<input type="checkbox"/>	<input type="checkbox"/>
Wiring for Chafing/Routing	- Check			<input type="checkbox"/>	<input type="checkbox"/>	<input type="checkbox"/>	<input type="checkbox"/>	<input type="checkbox"/>	<input type="checkbox"/>
TRANSMISSION, AXLES AND STEERING									
Steering System	- Check			<input type="checkbox"/>	<input type="checkbox"/>	<input type="checkbox"/>	<input type="checkbox"/>	<input type="checkbox"/>	<input type="checkbox"/>
Wheel Nut - Security	- Check	<input type="checkbox"/>	<input type="checkbox"/>	<input type="checkbox"/>	<input type="checkbox"/>	<input type="checkbox"/>	<input type="checkbox"/>	<input type="checkbox"/>	<input type="checkbox"/>
Hub Nut - Security	- Check	<input type="checkbox"/>	<input type="checkbox"/>	<input type="checkbox"/>	<input type="checkbox"/>	<input type="checkbox"/>	<input type="checkbox"/>	<input type="checkbox"/>	<input type="checkbox"/>
Wheel Bearings - Condition/Play	- Check			<input type="checkbox"/>	<input type="checkbox"/>	<input type="checkbox"/>	<input type="checkbox"/>	<input type="checkbox"/>	<input type="checkbox"/>

Time- og afstandsekvivalenter

- Hver 10. time eller dagligt
- De første 100 timer eller 1.600 kilometer
- Hver 125. time eller 2.000 kilometer
- Hver 250. time eller 4.000 kilometer
- Hver 500. time eller 8.000 kilometer
- Hver 1.000 timer eller 16.000 kilometer
- Hver 2.000 timer eller 32.000 kilometer

VEDLIGEHOLDELSSESKEMA

	Opgave	10	50	100	125	250	500	1.000	2.000
Elektriske forbindelser									
Batteri - opladningsniveau	Kontroller			<input type="checkbox"/>	<input type="checkbox"/>	<input type="checkbox"/>	<input type="checkbox"/>	<input type="checkbox"/>	<input type="checkbox"/>
Batteriterminaler - tilstand	Kontroller			<input type="checkbox"/>	<input type="checkbox"/>	<input type="checkbox"/>	<input type="checkbox"/>	<input type="checkbox"/>	<input type="checkbox"/>
Ledninger – føring	Kontroller			<input type="checkbox"/>	<input type="checkbox"/>	<input type="checkbox"/>	<input type="checkbox"/>	<input type="checkbox"/>	<input type="checkbox"/>
Transmission, aksler og styring									
Styresystem	Kontroller			<input type="checkbox"/>	<input type="checkbox"/>	<input type="checkbox"/>	<input type="checkbox"/>	<input type="checkbox"/>	<input type="checkbox"/>
Hjulbolte - fasthed	Kontroller	<input type="checkbox"/>	<input type="checkbox"/>	<input type="checkbox"/>	<input type="checkbox"/>	<input type="checkbox"/>	<input type="checkbox"/>	<input type="checkbox"/>	<input type="checkbox"/>
Navbolte - fasthed	Kontroller	<input type="checkbox"/>	<input type="checkbox"/>	<input type="checkbox"/>	<input type="checkbox"/>	<input type="checkbox"/>	<input type="checkbox"/>	<input type="checkbox"/>	<input type="checkbox"/>
Hjullejer – tilstand/slør	Kontroller			<input type="checkbox"/>	<input type="checkbox"/>	<input type="checkbox"/>	<input type="checkbox"/>	<input type="checkbox"/>	<input type="checkbox"/>
Dæk – tilstand og tryk (se specifikationer)	Kontroller	<input type="checkbox"/>	<input type="checkbox"/>	<input type="checkbox"/>	<input type="checkbox"/>	<input type="checkbox"/>	<input type="checkbox"/>	<input type="checkbox"/>	<input type="checkbox"/>
Gearolie	Kontroller			<input type="checkbox"/>	<input type="checkbox"/>	<input type="checkbox"/>	<input type="checkbox"/>	<input type="checkbox"/>	<input type="checkbox"/>
Gearolie	Skift			<input type="checkbox"/>	<input type="checkbox"/>	<input type="checkbox"/>	<input type="checkbox"/>	<input type="checkbox"/>	<input type="checkbox"/>
Gearkasse styrekabler og kobling	Kontroller/ juster / Smør			<input type="checkbox"/>	<input type="checkbox"/>	<input type="checkbox"/>	<input type="checkbox"/>	<input type="checkbox"/>	<input type="checkbox"/>
Kardanaksel – front og bag	Kontroller/ Smør		<input type="checkbox"/>	<input type="checkbox"/>	<input type="checkbox"/>	<input type="checkbox"/>	<input type="checkbox"/>	<input type="checkbox"/>	<input type="checkbox"/>
Differentiale olie, for og bag	Kontroller			<input type="checkbox"/>	<input type="checkbox"/>	<input type="checkbox"/>	<input type="checkbox"/>	<input type="checkbox"/>	<input type="checkbox"/>
Differentiale olie, for og bag olie	Skift			<input type="checkbox"/>	<input type="checkbox"/>	<input type="checkbox"/>	<input type="checkbox"/>	<input type="checkbox"/>	<input type="checkbox"/>
CVT rem - tilstand	Kontroller/ skift			<input type="checkbox"/>	<input type="checkbox"/>	<input type="checkbox"/>	<input type="checkbox"/>	<input type="checkbox"/>	<input type="checkbox"/>
CVT led (4WD)	Kontroller			<input type="checkbox"/>	<input type="checkbox"/>	<input type="checkbox"/>	<input type="checkbox"/>	<input type="checkbox"/>	<input type="checkbox"/>
Bremser									
Bremsevæske	Skift							<input type="checkbox"/>	<input type="checkbox"/>
Ophæng									
Front ophæng – tilstand og fasthed	Kontroller			<input type="checkbox"/>	<input type="checkbox"/>	<input type="checkbox"/>	<input type="checkbox"/>	<input type="checkbox"/>	<input type="checkbox"/>
Bagerste ophæng – tilstand og fasthed	Kontroller			<input type="checkbox"/>	<input type="checkbox"/>	<input type="checkbox"/>	<input type="checkbox"/>	<input type="checkbox"/>	<input type="checkbox"/>
Karosseri og førerhus									
Generelle skader	Kontroller	<input type="checkbox"/>	<input type="checkbox"/>	<input type="checkbox"/>	<input type="checkbox"/>	<input type="checkbox"/>	<input type="checkbox"/>	<input type="checkbox"/>	<input type="checkbox"/>
Spejle – tilstand og fasthed	Kontroller	<input type="checkbox"/>	<input type="checkbox"/>	<input type="checkbox"/>	<input type="checkbox"/>	<input type="checkbox"/>	<input type="checkbox"/>	<input type="checkbox"/>	<input type="checkbox"/>
Sikkerhedsstruktur (ROPS) – montering/fasthed	Kontroller	<input type="checkbox"/>	<input type="checkbox"/>	<input type="checkbox"/>	<input type="checkbox"/>	<input type="checkbox"/>	<input type="checkbox"/>	<input type="checkbox"/>	<input type="checkbox"/>
Sikkerhedsseler – tilstand og fasthed	Kontroller/ juster	<input type="checkbox"/>	<input type="checkbox"/>	<input type="checkbox"/>	<input type="checkbox"/>	<input type="checkbox"/>	<input type="checkbox"/>	<input type="checkbox"/>	<input type="checkbox"/>

SMØREANBEFALINGER

Komponent	Anbefalet produkt	Metode	Frekvens
Motorolie Se illustration 1	SAE 10W/40	Påfyldes til korrekt niveau jf. oliepinden	Dagligt
Bremsevæske	DOT3	Hold niveauet mellem markeringerne. Se vejledningen.	Ved behov. Skiftes hvert andet år eller efter 200 driftstimer.
Gearkasse Se illustration 3	SAE GL5 80W/90	Se vejledningen.	Skiftes ved behov eller efter 100 driftstimer.
Bagerste gearkasse Se illustration 4	SAE GL5 80W/90	Se vejledningen.	Skiftes ved behov eller efter 100 driftstimer.
Forreste gearkasse Se illustration 5	SAE GL5 80W/90	Se vejledningen	Skiftes ved behov eller efter 100 driftstimer.

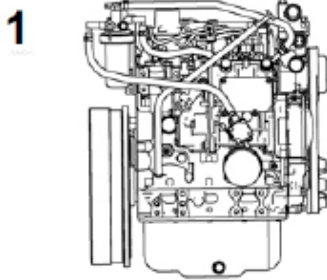

3

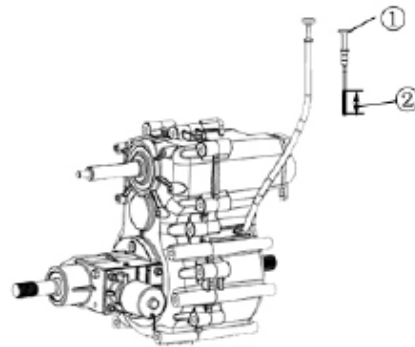

GL5 80W/90

GL5
80W/90

4

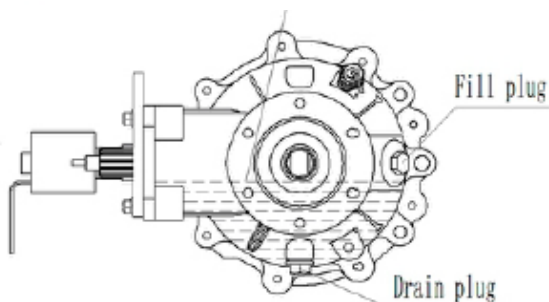

5

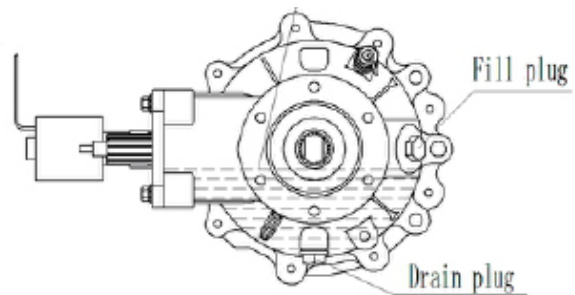

	Komponent	Anbefalet smøremiddel	Metode	Frekvens
•	Styresystem	Universalfedt	Smør de bevægelige dele.	Hver 3. måned eller 50 driftstimer.
•	Trækstang	Universalfedt	Smør.	Halvårligt.
•	Gearskifte	Universalfedt	Lokaliser samlinger og smør.	Halvårligt.
•	Kugleled	Universalfedt	Efterse, lokaliser samlinger og smør eller udskift ved behov.	Halvårligt.
•	Kardanaksel, akselmanchetter og samling	Universalfedt	Lokaliser samlinger og smør.	Halvårligt eller 50 timer.
•	A-arms drejaksel for og bag	Universalfedt	Lokaliser samlinger på drejekslen og smør med smørepistol.	Hver 3. måned eller 50 driftstimer.
•	Gaskabel	Universalfedt	Smør, efterse og udskift ved behov.	Halvårligt eller 50 timer.
•	Speeder og bremsepedaler	Universalfedt	Smør og efterse.	Halvårligt eller 50 timer.

HJUL

Hjilmøtrikker skal tilspændes til 95 Nm.

Bemærk at alle hjilmøtrikker er forsynet med split, som skal serviceres af fagmand.

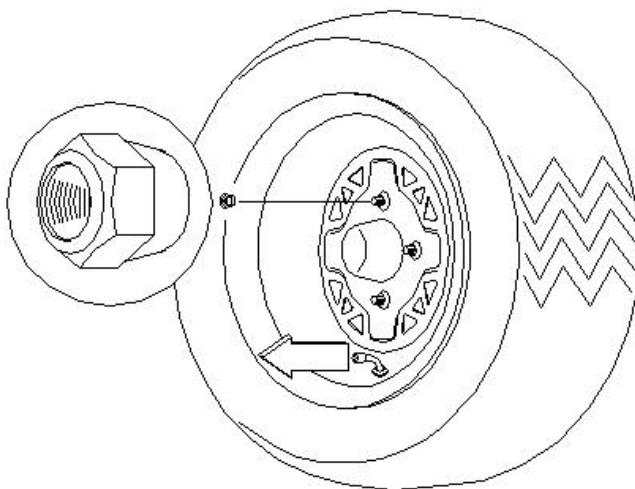

Koniske møtrikker skal installeres med den koniske side ind mod hjulet.

AKSELMANCHETTER

- Kardanakselmanchetter
- Frontakselmanchetter

Kontroller manchetterne for huller og revner. Konstateres der skader, skal de skiftes af fagmand.

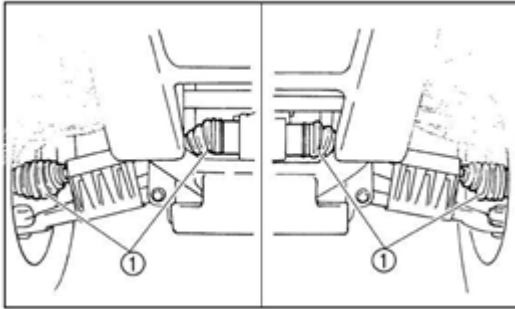

1. Frontakselmanchetter (2x hver side)

SERVICERING AF LUFTFILTER

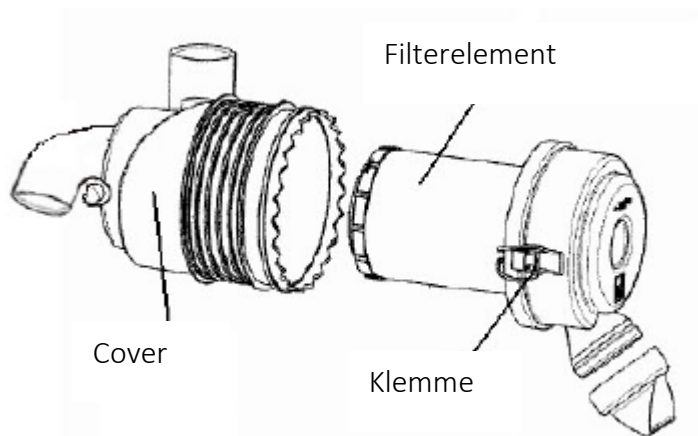

1. Løft klemmen og tag coveret af.
2. Fjern filterelementet og rengør det.
3. Sæt filterelementet i igen.
4. Sæt filterelementet fast med klemmen. Pas på med at overspænde klemmen, da den kan beskadige filteret.

STYRETØJ

Styretøjet bør efterses periodisk for løse bolte og møtrikker, slidte trækstangsender, slidte manchetter og skader. Kontroller kabelføringer, slanger og ledninger og kontroller at styringsmekanismen ikke blokeres. Konstaters der fejl, lad da fagmand reparere køretøjet, før det tages i brug.

Rattet skal også efterses periodisk for fri bevægelighed – rattet skal kunne drejes frit uden at binde. Parker på et fladt underlag og drej rattet til høre og venstre. Kontroller at der ikke er for meget frigang i rattet, unormal lyd eller hård følelse. Konstaters der fejl, lad da fagmand reparere køretøjet inden det tages i brug.

Smør de drejelige dele. Anbefalet smøremiddel er universalfedt.

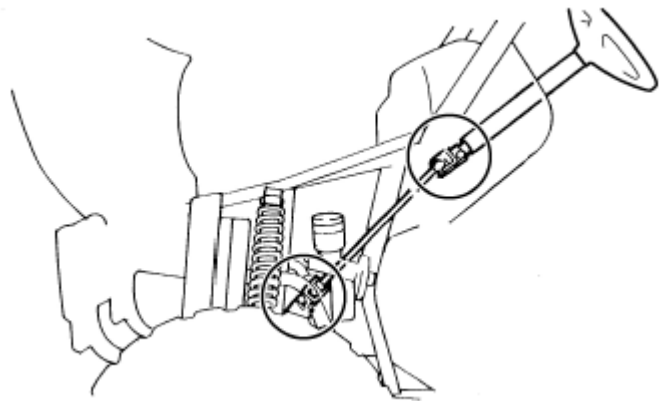

SPORING

BEMÆRK: Camber og caster Kan ikke justeres!

Toe justering



ADVARSEL

Forsøg ikke at justere toe via trækstangen. Man risikerer alvorlig ulykke eller død ved forkert justering. Opsøg altid fagmand. Han/hun har øvelsen og værktøjet til opgaven.

Det anbefales at have en toe-out på 3-6 mm udad.

1. Stil rattet i lige position og hold det her.
2. Mål A og B. A minus B bør være mellem 1,5 og 3 mm.
3. Er der brug for justering, kontakt da fagmand.

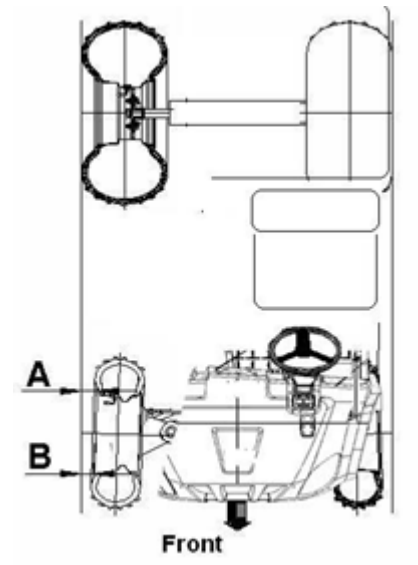

ADVARSEL

Hvis trækstangen placeres eller justeres forkert, kan den ikke dreje, kan knække eller falde af med alvorlig ulykke eller død til følge.

Trækstang

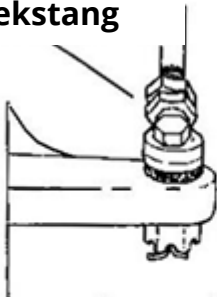

Korrekt spændt
kontramøtrik

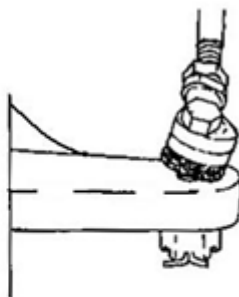

Forkert spændt
kontramøtrik

BREMSER



ADVARSEL

Når en beholder med bremsevæske er åbnet, brug da den nødvendige mængde og bortskaf resten. Opbevar ikke resten. Bremsevæske er hygroskopisk, hvilket betyder at den hurtigt optager væske fra luften. Dette får væskens kogepunkt til at falde, hvilket kan føre til hurtig slitage af bremserne hvilket kan føre til alvorlig tilskadekomst.

FRONTBREMSE

Frontbremsen er hydrauliske skivebremser, som aktiveres ved at trykke bremsepedalen ned. Disse bremser justerer sig selv og kræver ingen justering. De følgende kontrolprocedurer anbefales for at holde bremserne i god driftstilstand. Hvor ofte der skal kontrolleres, afhænger af kørselsforholdene.

- Kontroller bremsevæskenniveauet som beskrevet i afsnittet i denne brugsanvisning. Membranen trækker sig ind i beholderen når væskenniveauet falder. Hvis væskenniveauet er lavt og membranen ikke trækkes ind i beholderen, tyder det på en utæthed og membranen bør skiftes. Fyld altid beholderen som anbefalet når coveret løsnes eller fjernes for at sikre korrekt membran-funktion. Brug DOT 3 bremsevæske.
- Efterse bremsesystemet for lækager.
- Kontroller bremsepedalen for for lang vandring eller svampet fornemmelse.
- Efterse bremsebelægningerne for slid, skader eller løshed.
- Kontroller bremseskivens sikkerhed og overflade.
- Bremsebelægningen bør skiftes når de er slidt ned til 1mm (A).

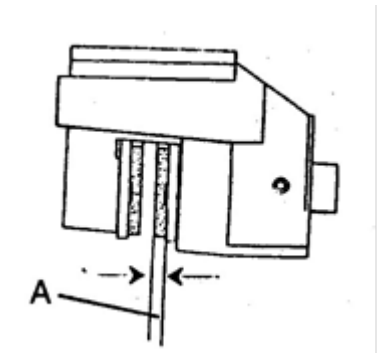

BAGBREMSE

- Bagbremsen er en hydraulisk skivebremse som aktiveres af den samme pedal, som aktiverer frontbremsen, den er selvjusterende og kræver ikke anden vedligeholdelse en periodisk eftersyn af bremsebelægninger.
- Bremsebelægninger bør skiftes når de er slidt ned til 1mm (A).
- Kontroller bremseskiven og bremsebelægningen for unormal slitage.

Kontrol af bremsevæske

Utilstrækkelig bremsevæske vil lade luft trænge ind i bremsesystemet og dermed gøre det ineffektivt. Kontroller bremsevæsken før køretøjet tages i brug og efterfyld ved behov. Svind i bremsevæsken kan indikere slidte bremsebelægninger og/eller en utæthed i systemet. Konstateres der lav bremsevæske, sørg da for at kontrollere bremsebelægningerne og evt. lækage. Bremsebeholderen sidder under motorhjelm.

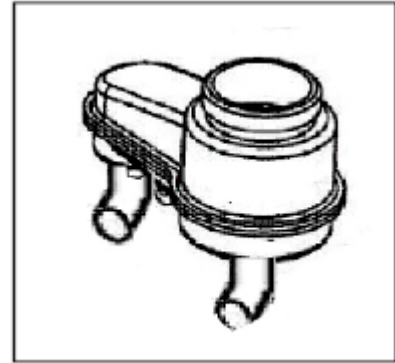

- Sørg for at bremsevæskebeholderen står lige, når bremsevæsken kontrolleres.
- Brug kun den anbefalede type bremsevæske (DOT 3). Eller kan gummiforseglinger nedbrydes og forårsage lækage og dårlige bremsefunktion.
- Påfyld altid den samme type bremsevæske. Blandes forskellige typer, kan det medføre en skadelig kemisk reaktion og føre til dårlige bremsefunktion.
- Vær meget omhyggelig med at der ikke trænger vand ind i bremsevæskebeholderen når der påfyldes bremsevæske. Vand vil nedsætte væskens kogepunkt betydeligt og kan forårsage luftlommer.
- Bremsevæske kan nedbryde malede overflade. Tør derfor straks op, hvis der spildes!
- Få altid bremsesystemet eftersat af fagmand hvis der konstateres fald i bremsevæskenniveauet.

SMØRING AF BREMSE- OG SPEEDERPEDAL

Smør de drejelige dele. Det anbefales at bruge universalfedt.

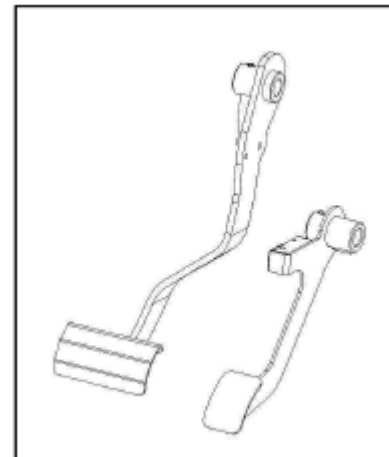

PARKERINGSBREMSE

Eftersyn

Selvom parkeringsbremsen er indstillet fra fabrikken, skal det kontrolleres for funktion. Den mekaniske bremse skal vedligeholdes for at fungere.

1. Med motoren slukket, aktiver da parkeringsbremsen og forsøg at flytte UTVen.
2. Hvis baghjulene er låst, er parkeringsbremsen korrekt justeret.
3. Hvis hjulene ikke er låst, skal parkeringsbremsen justeres.
4. Den maksimale frigang svarer til ét klik med håndtaget. Ved behov kan frigangen justeres som følger:

Justering

Bemærk – justering af bremsekaliper bruges, når bremseklødsen er slidt.

1. Med motoren slukket, løsnes justeringsskruen på håndtaget.
2. Løsn kontramøtrikken på justeringsskruen på håndtaget.
3. Drej justeringsskruen med uret med håndkraft indtil bremsebelægningen rører ved bremsekiven. Drej nu justeringsskruen mod uret, ca. ¼ omgang for at opnå 10-20 mm frigang for enden af håndtaget.
4. Spænd kontramøtrikkerne sikkert imod justeringsskruerne.
5. Kontroller at baghjulene kan rotere frit.
6. Drej på justeringsskruen (på håndtaget) og aktiver bremsen. Når der justeres, er det vigtigt at aktivere og deaktivere håndtaget nogle gange for at sikre drift, frigang og funktion.
7. Kontroller at baghjulene kan rotere frit og at bremsen fungerer.

Bemærk – Spænd ikke justeringsskruen for hårdt. Den maksimale frigang svarer til ét klik med parkeringsbremsen.

8. Test bremsens funktion – den skal kunne holde UTVen med last på en stigning på 18%.

Man kan også lave en midlertidig justering på bremsekablet ved at dreje direkte på justeringskablets møtrik. Justeringsområdet er dog begrænset, hvorfor det altid anbefales at gennemgå procedure 1-8.

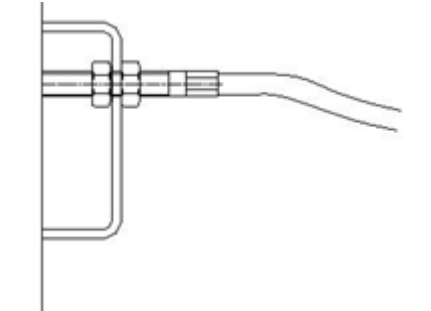
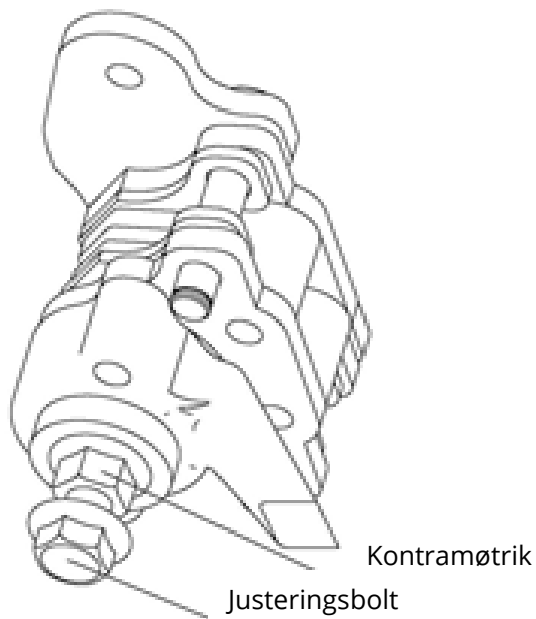

EFTERSYN AF FRIGANG I GASPEDAL

1. Aktiver parkeringsbremsen
2. Sæt køretøjet i frigear.
3. Start motoren og varm grundigt op.
4. Mål den afstand, som speederpedalen bevæger sig før motoren starter. Frigangen bør være 1,5-3 mm.

JUSTERING AF PARKERINGSBREMSEINDIKATOR (LYS)

Parkeringsindikatorkontakten, som aktiveres af parkeringshåndtaget, er korrekt justeret, når indikatorlyset tændes, lige før bremsningen træder i kraft. Hvis det er nødvendigt, skal du justere parkeringsindikatorkontakten som følgende.

1. Åbn motorhjelmen.
2. Drej justeringsmøtrikken ① ind eller ud for at få lyset til at lyse korrekt, og lås derefter låsemøtrikken ②. (universalfedt).

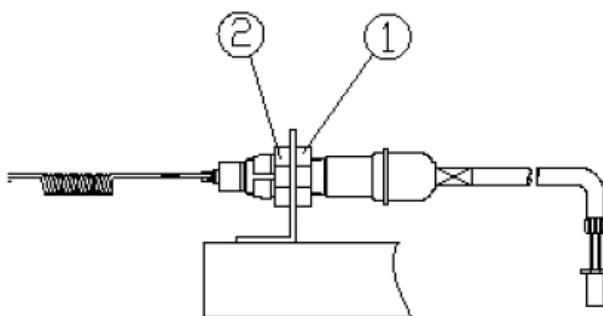

INSPEKTION AF GASPDALENS FRIGANG

1. Træk parkeringsbremsen.
2. Sæt gearet i neutral position.
3. Start motoren, og varm den grundigt op.

JUSTERING AF GASPDALENS FRIGANG

Gaskablets frigang justeres ved kablet under passagersædet.

- 1) Skub mufferne af. Løsn låsemøtrikken til justeringen.
- 2) Drej justeringen, indtil 1/16" til 1/8" (1,5 til 3 mm) frigang opnås ved gaspedalen.

BEMÆRK: Mens frigangen justeres, er det vigtigt, at gaspedalen bevæges frem og tilbage.

- 3) Stram låsemøtrikken, og skub mufferne over kabeljusteringen.

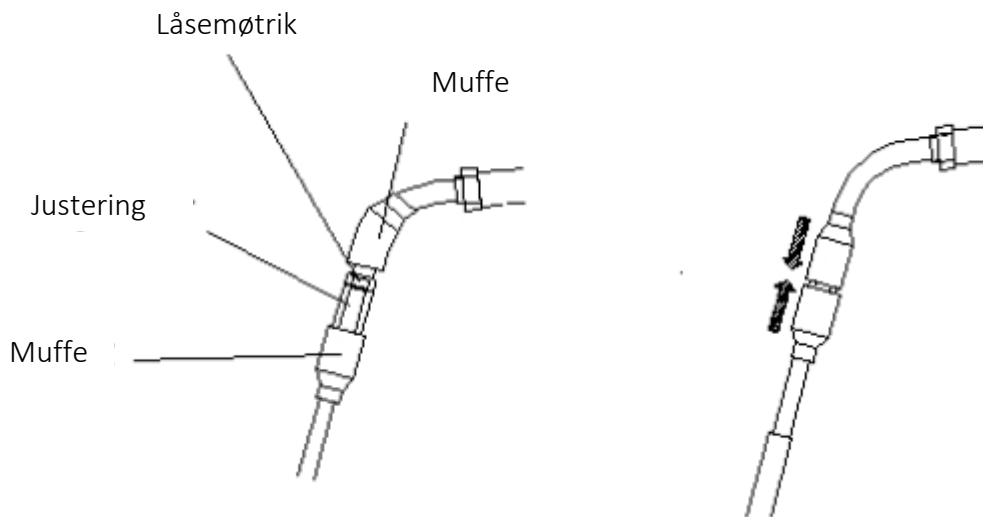

MOTOROLIE OG -FILTER



ADVARSEL

- Sørg for at stoppe motoren, før der kontrolleres og skiftes motorolie og oliefilterpatron.
- Rør ikke ved lyddæmperen eller udstødningsrørene, mens de er varme; det kan medføre alvorlige forbrændinger. Stop altid motoren, og lad den køle af, før der foretages eftersyn, vedligeholdelse eller rengøring.
- Kontakt med motorolie kan skade din hud. Tag handsker på, når der håndteres motorolie. Ved kontakt med motorolie, vask da straks området.

BEMÆRK - Sørg for at maskinen står på en plan overflade, når olieniveauet kontrolleres.

KONTROL AF MOTOROLIENIVEAU OG PÅFYLDNING

1. Kontrollér motorolieniveauet før start eller mere end 5 minutter efter, at motoren er standset.
2. Fjern oliepropen, tør den af, og sæt den på igen.
3. Tag oliepropen ud igen, og kontroller oliestanden.

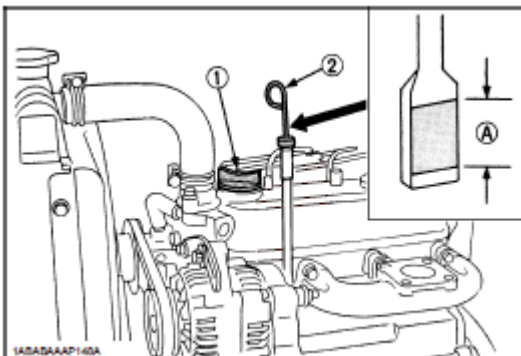

(1) Olieprop

(2) Oliepind

Nederste ende af olieprop

(A) Olien skal være inden for dette område.

4. Hvis olieniveauet er for lavt, fjernes oliepropen og der hældes ny olie på til krævet niveau.
5. Kontroller olieniveauet igen efter mindst 5 minutter – det tager lidt tid for olien at løbe ned i beholderen.

Brug kun motorolie af den anbefalede type. Bland aldrig forskellige mærker. Motoren kan tage alvorligt skade og al garanti kan bortfalde.

SKIFT AF MOTOROLIE



ADVARSEL

For at undgå personskade:

- Sørg for at standse motoren før olien drænes fra.
 - Placer en egnet beholder under motoren og bortskaf den brugte olie jf. gældende lokale retningslinjer.
 - Lad motoren køle ned før olien drænes ud.
1. Skift olie efter de første 50 timers drift og derefter for hver 200 timer.
 2. Fjern aftapningsproppen i bunden af motoren, og aftap al den gamle olie. Aftapningsolien løber lettere ud, når olien er varm.

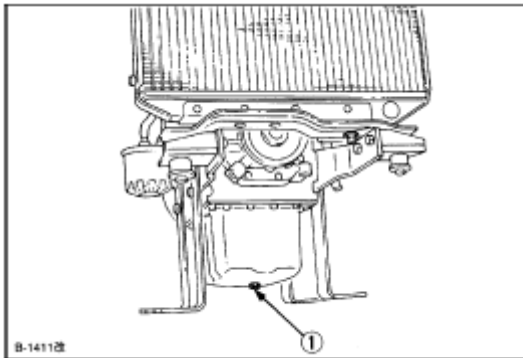

① Olieaftapningsprop

3. Fyld ny motorolie på op til den øverste grænse på oliestandsmåleren.

SKIFT AF OLIEFILTER



ADVARSEL

For at undgå personskade:

- Sørg for at standse motoren før oliefilteret skiftes.
 - Lad motoren køle ned før oliefilteret skiftes.
1. Udskift oliefilterpatronen efter de første 50 timers drift og derefter for hver 200 timer.
 2. Fjern det gamle oliefilter med en filternøgle.
 3. Påfør en film af olie på pakningen til den nye patron.
 4. Skru patronen i med hånden. Når pakningen kommer i kontakt med tætningsfladen, skal patronen spændes tilstrækkeligt med hånden. Brug af skruenøgle, vil den blive strammet for meget.

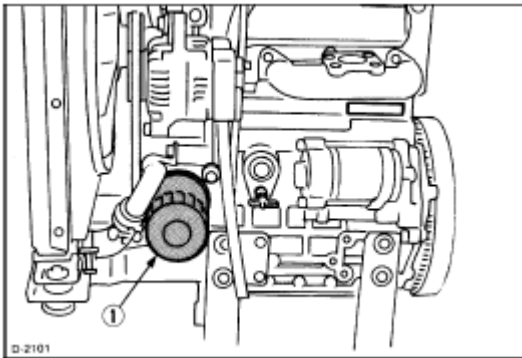

① Oliefilterpatron, fjernes med filternøgle, isættes med håndkraft.

5. Når den nye patron er blevet udskiftet, falder motoroliestanden normalt en smule. Lad derfor motoren køre et stykke tid, og kontroller, om der er olielækager gennem pakningen, før motorolieniveauet kontrolleres. Fyld olie på, hvis det er nødvendigt.

VIGTIGT – Aftør maskinen for olie!

SMØRING AF GEARKASSE

PAS PÅ – sørg for at sikre, at der ikke kommer fremmedlegemer ind i gearkassen.

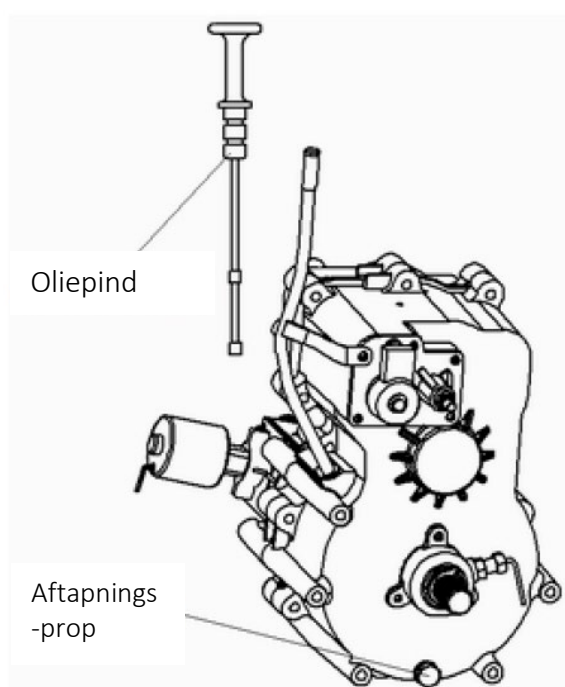

Gearkassens oliepinde er placeret på venstre side af maskinen.

Niveauet af smøremiddel i transmissionen bør kontrolleres hver måned eller efter 20 timer, alt efter hvad der kommer først.

Transmissionsolien skal skiftes årligt.

Placer UTVen på en plan overflade, fjern oliepåfyldningsproppen, tør den af og sæt den i igen og aflæs oliestanden på oliepinde. Oliestanden skal nå op til mellem min. og max. markeringen.

Det anbefales at anvende gearolie af typen SAE GL-4 80W/90.

Procedure for olieskift:

1. Fjern de fire skruer på fodpladen, og træk forsigtigt udad for at få adgang.
2. Fjern oliepinden.
3. Fjern aftapningsproppen nederst i venstre side, og aftap olien. Opsaml og bortskaf brugt olie korrekt.
4. Rengør og geninstaller aftapningsproppen, og spænd den til 20 Nm (14 ft.lbs.).
5. Tilsæt den korrekte mængde SAE GL-4 80W/90 smøremiddel, indtil olien når den øverste markering på oliepinden.
6. Tjek for lækager.
7. Genmonter fodpladen og skruerne, der blev fjernet i trin 1.

Smøring af bagtøj

PAS PÅ – sørg for at sikre, at der ikke kommer fremmedlegemer ind i gearkassen.

Placer UTVen på en plan overflade, fjern oliepåfyldningsproppen og kontroller oliestanden gennem påfyldningshullet. Olien bør nå op til lige under påfyldningshullet. Bemærk at der ikke skal olie på olieproppens gevind. Det anbefales at anvende gearolie af typen SAE GL-4 80W/90.

Procedure for olieskift:

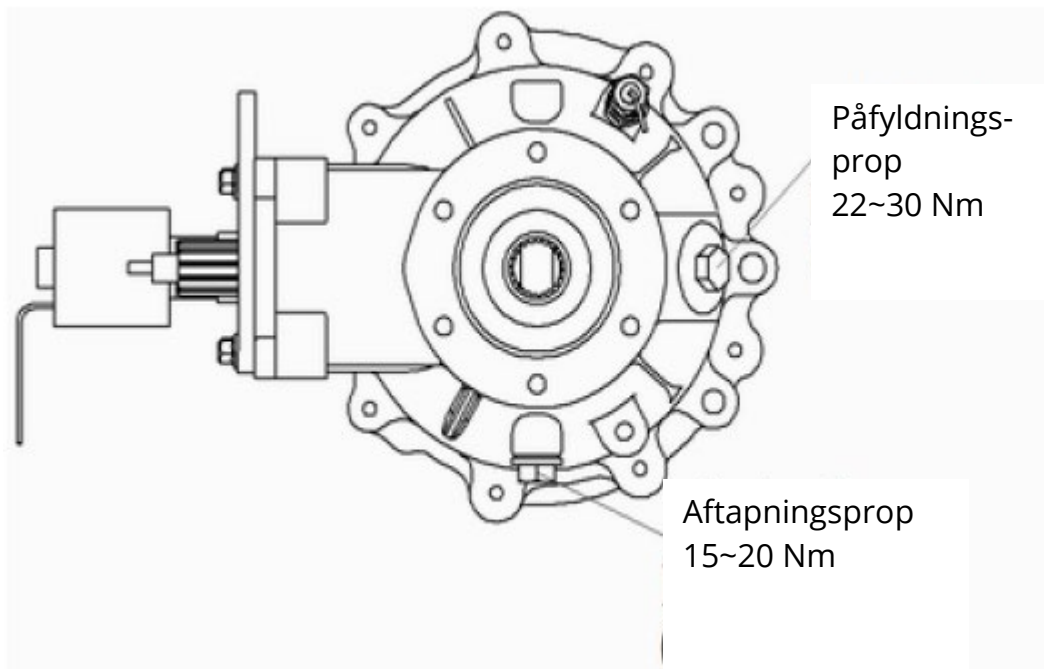

1. Fjern aftapningsproppen. Opfang olien i en egnet beholder og bortskaf jf. lokale retningslinjer.
2. Rengør og sæt proppen i igen sammen med en ny forsegling og spænd den godt til 15 ~ 20 Nm.
3. Tag påfyldningsproppen ud og tilsæt 650 ml SAE GL4 80W/90 gearolie og kontroller olieniveauet. Olien bør nå op til lige under påfyldningshullet.

4. Sæt påfyldningsproppen i igen og spænd den sikkert til 22 ~ 25 Nm.
5. Efterse for utætheder.

SMØRING AF FORRESTE GEARCASE

PAS PÅ – sørg for at sikre, at der ikke kommer fremmedlegemer ind i gearkassen.

Placer UTVen på en plan overflade, fjern oliepåfyldningsproppen og kontroller oliestanden gennem påfyldningshullet. Olien bør nå op til lige under påfyldningshullet. Bemærk at der ikke skal olie på olieproppens gevind. Det anbefales at anvende gearolie af typen SAE GL-4 80W/90.

Procedure for olieskift:

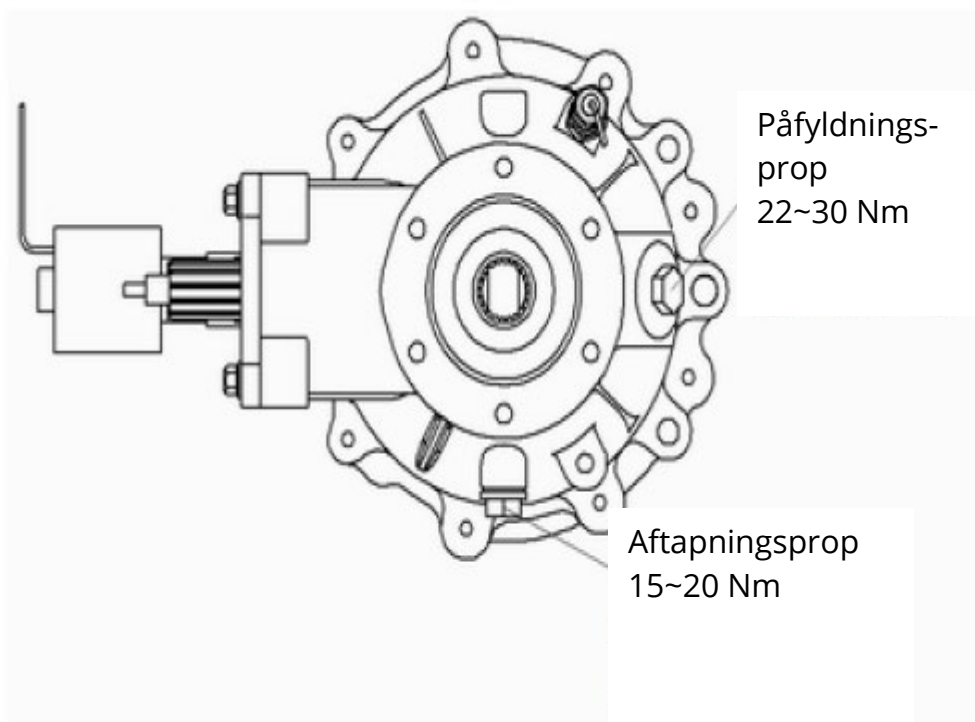

1. Fjern aftapningsproppen. Opfang olien i en egnet beholder og bortskaf jf. lokale retningslinjer.
2. Rengør og sæt proppen i igen sammen med en ny forsegling og spænd den godt til 15 ~ 20 Nm.
3. Tag påfyldningsproppen ud og tilsæt 650 ml SAE GL4 80W/90 gearolie og kontroller olieniveauet. Olien bør nå op til lige under påfyldningshullet.
4. Sæt påfyldningsproppen i igen og spænd den sikkert til 22 ~ 25 Nm.
5. Efterse for utætheder.

HJUL OG DÆK



ADVARSEL

Hvis UTVen anvendes med slidte dæk, forkert pumpede dæk, forkerte dæk eller forkert monterede dæk, kan det påvirke håndteringen, hvilket kan medføre alvorlig tilskadekomst eller død. Følg altid anbefalingerne:

Oprethold korrekt dæktryk i henhold til nedenstående tabeller. Forkert dæktryk kan påvirke UTV'ens manøvreedygtighed.

Brug ikke uegnede dæk. Brug af ikke-standard størrelse eller type dæk kan påvirke UTV'ens manøvreedygtighed.

Sørg for at installere hjulene korrekt – forkert installerede hjul kan påvirke håndteringen af køretøjet samt forårsage uheldsmæssig slidage på dækkene.

Dæktryk: 14 PSI

Dæktype: Se Tekniske Specifikationer.

Afmontering:

1. Stands motoren, sæt transmissionen i gear og aktiver parkeringsbremsen.
2. Løsn hjulmøtrikkerne en smule.
3. Løft køretøjets side ved at placere en egnet støtte/donkraft under fodhvileren/stellet.
4. Tag hjulmøtrikkerne og derefter hjulene af.

Påmontering:

1. Med transmissionen i gear og parkeringsbremsen aktiveret, placer da hjulet i korrekt position på hjulnarven. Sørg for at ventilen peger mod ydersiden og at rotationspilene på dækket peger i rotationsretningen.
2. Sæt hjulmøtrikkerne på og spænd dem med fingrene.
3. Sænk køretøjet til jorden.
4. Spænd hjulmøtrikkerne jf. anbefalingerne tidligere i denne manual.

Når der udskiftes et dæk, sørg da altid for at det er af den korrekte type og størrelse.

Dæk bør altid udskiftes når mønsteret er slidt ned til 3 mm eller mindre.

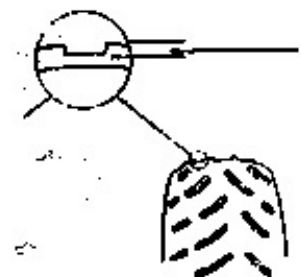

LYGTER



ADVARSEL

Hold altid for- og baglygter rene. Dårligt lys kan forårsage ulykke, der kan medføre alvorlig tilskadekomst eller død.



PAS PÅ

Servicer ikke lygter mens de stadig er varme. Man kan brænde sig meget alvorligt. Rør ikke ved halogenpærer med de bare hænder. Olie fra huden vil efterlade en hinde, som medfører en varm plet, som kan forkorte pærens levetid.

Udskiftning og justering af pærer

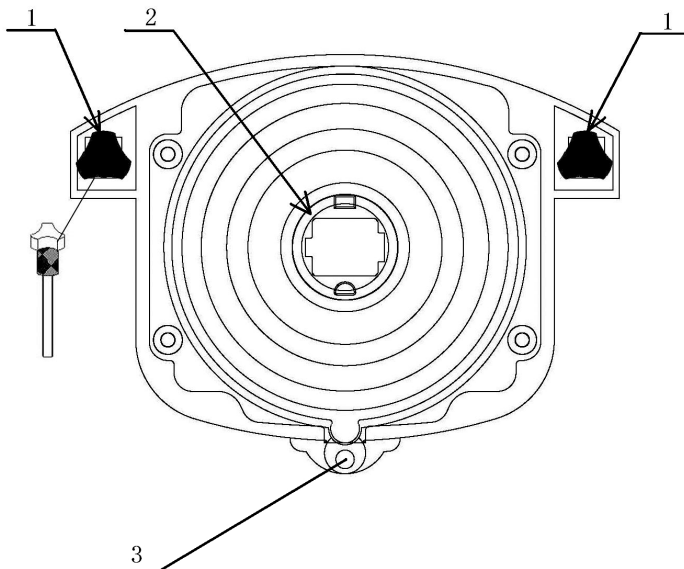

1. For at sænke frontlygtens lysstyrke, drej da justeringsbolten (1) mod uret. Og modsat for at øge lysstyrken.
2. Tag gummiafdækningen (2) ud af holderen. Fjern holdeklipsen for at tage den brugte pære ud af fatningen og sæt en ny i. Sæt holdeklipsen på igen.
3. Tag fatningen til positionslyset ud af top coveret. Tag den brugte pære ud ved at tage fat i den og trække. Isæt en ny pære i fatningen før fatningen sættes tilbage i monteringshullet.

Bag- og bremselygte, udskiftning

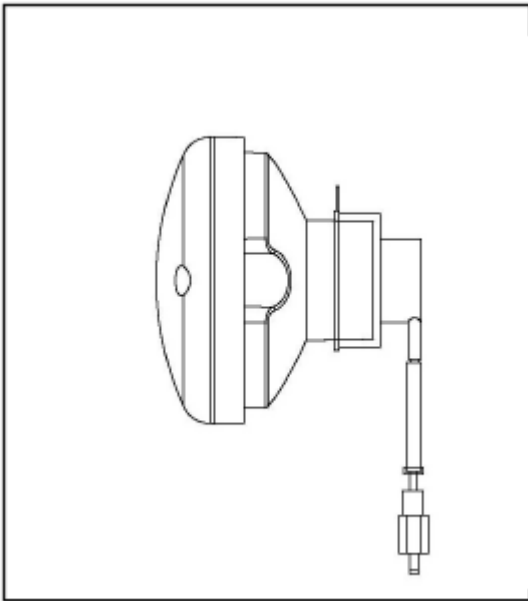

Fjern den ydre afskærmning

1. Fjern skruerne, der holder skærmen - drej skruerne mod uret med en stjerneskruetrækker.
2. Fjern skærmen.
3. Hold godt fast i holderen, og tag fat i pæren for at fjerne den ved at trykke den ned og dreje den mod uret.
4. Juster markeringerne på pæren med markeringerne i fatningen og pæren vil være låst efter at være blevet trykket ned og drejet med uret samtidigt.

Sæt skærmene på igen.

RENGØRING AF UTVEN

Man kan forlænge UTVens komponenters levetid ved at holde køretøjet rent.

Vask:

Brug aldrig højtryk bilvaske-systemer, da de kan beskadige hjullejer, transmissionsforseglinger, paneler, bremses og sikkerhedsmærkater. Desuden kan der trænge vand ind i motor og udstødning.

Den bedste og sikreste metode til at rengøre UTVen er med en haveslange og en spand med mildt sæbevand. Vask først den øverste og dernæst den nederste del af køretøjet. Skyl med vand, ofte, og tør efter med vaskeskind for at undgå vandpletter.

Bemærk at hvis sikkerhedsmærkaterne bliver beskadigede, kontakt da leverandøren for at bestille nye.

Voksbehandling

Køretøjet kan behandles med alle former for ikke-slibende autovoks.

Undgå at bruge rengøringsmidler, som kan ridse køretøjets lak.

PAS PÅ - Nogen produkter, som f.eks. insektspray og kemikalier, kan beskadige plastikoverflader. Vær meget forsigtig.

OPBEVARING

Køretøjet opbevares bedst under tag og ved en temperatur på mellem -20°C og $+54^{\circ}\text{C}$. Opbevares køretøjet udendørs, sørg da for at stille det et sted, hvor der ikke samler sig vand. Hvis køretøjet tages ud af drift for en længere periode, vil omhyggelig forberedelse og løbende pleje minimere risikoen for forringelse og skader under opbevaring.

Gør køretøjet klar til opbevaring:

1. Rengør maskinen for at fjerne alt uønsket materiale og ætsende produkter.
2. Tør maskinen for at fjerne opløsningsmidler og fugt.
3. Påfør fedt på de bevægelige dele. Se Smøreanbefalinger.
4. Undersøg maskinen for slidte eller beskadigede dele. Udskift om nødvendigt.
5. Fyld brændstoftanken for at forhindre, at der dannes kondens i tanken.
6. Undersøg kølervæskens tilstand. Udskift om nødvendigt.
7. Undersøg alle væskenniveauer. Fyld på, hvis det er nødvendigt.

Stil køretøjet til opbevaring:

1. Parker maskinen på et jævnt, fast underlag. Parker maskinen i en position hvor maskinen er let at trække (i tilfælde af at maskinen ikke starter i slutningen af opbevaringsperioden).
Placer egnede træstykker under maskinen for at undgå direkte kontakt med jorden.
2. Træk alle stempler tilbage, og sænk redskaberne ned på jorden, hvis det er relevant.
3. Fjern startnøglen.
4. Påfør et tyndt lag fedt eller vaseline på alle udsatte stempelstænger, hvis det er relevant.
5. Tag batteriet ud. Oplad batteriet. Opbevar batteriet under varme, tørre forhold. Oplad batteriet med jævne mellemrum.
6. Hvis maskinen opbevares udendørs, skal den dækkes til med presenninger.

Under opbevaring

Brug maskinens funktioner hver uge for at forhindre ophobning af rust i motoren.

1. Rengør maskinen for at fjerne alt uønsket materiale og ætsende stoffer. Fjern fedt eller vaseline fra stempelstængerne, hvis det er relevant.
2. Installer et opladet batteri.
3. Start motoren.
4. Gør maskinen klar til opbevaring som beskrevet i afsnittet Sæt køretøjet til opbevaring.

Efter opbevaring

1. Kontroller kølervæskens tilstand. Udskift om nødvendigt.
2. Kontroller alle væskenniveauer. Fyld op, hvis det er nødvendigt.
3. Rengør maskinen for at fjerne uønsket materiale og ætsende stoffer.
Fjern fedt eller vaseline fra stempelstængerne, hvis det er relevant.
4. Installer et opladet batteri.
5. Kontrollér spændingen i drivrem.
6. Start motoren.

PAS PÅ – start ikke motoren mens køretøjet står til opbevaring. Dette vil ødelægge den beskyttende film, som er dannet ved olietågespredning.

1. Rengør UTVen grundigt.
2. Dræn karburatoren helt fri for brændstof.
3. Skift motorolie og -filter.
4. Luftfilter/kasse efterses og rengøres hhv. udskiftes.
5. Kontroller gearoliestanden. Skift ved behov.
6. Kontroller bremsevæsken (husk den skal skiftes hvert 2. år eller ved behov, hvis den ser mørk eller forurennet ud).

7. Efterse og smør kabler.
8. Sørg for at indstille dæktryk.

TRANSPORT

Når UTVen skal transporteres, tages de følgende forholdsregler:

1. Sluk motoren og tag nøglen ud.
2. Kontroller at benzindæksel, olieprop og sædet er korrekt og sikkert sat fast.
3. Sørg altid for at fastgøre UTVens stel til transportkøretøjet ved at bruge egnet surring eller reb.
4. Sæt altid køretøjet i gear og træk håndbremsen.

LØFT AF KØRETØJET



ADVARSEL

Maskinen kan kun løftes sikkert, når der ikke er nogen last i ladet.

1. Fjern alt overskydende eller løst snavs fra maskinen. (Snavset kan bringe maskinen i ubalance, når den løftes).
2. Parker maskinen på et hårdt, jævnt underlag, og aktiver parkeringsbremsen. Stop motoren og fjern startnøglen.
3. Køretøjet må kun løftes på de angiven løftepunkter.



ADVARSEL

Sørg for at hold folk på afstand af arbejdsområdet. Køretøjet kan falde af gaflerne og medføre personskade.

4. Vær agtpågivende når køretøjet løftes og sørg for at gaflerne er placeret korrekt og ikke kan komme til at beskadige køretøjets komponenter.



ADVARSEL

Afstand mellem gafler

Lasten kan falde af gafler med forkert afstand. Placer altid gaflerne korrekt i forhold til lasten. Sørg for, at gaflerne er helt under lasten, før der løftes.

5. Sørg for, at maskinen står stabilt på gaflerne.
6. Brug stropper til at fastgøre maskinen til gaflerne.

Vigtigt: Sørg for, at løfteudstyret er beregnet til at løfte maskinens bruttovægt.

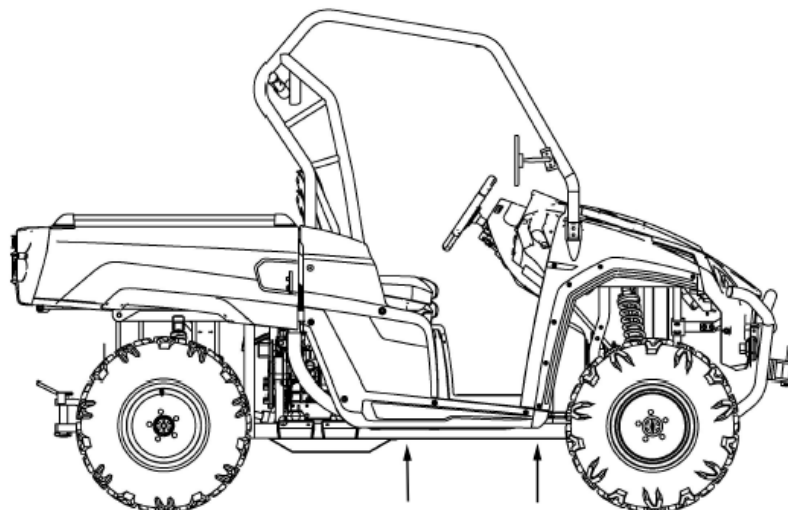

FEJLFINDING

Forkert betjening af kobling (CVT) – drivremmen "brænder"	
Mulige årsager	Mulig løsning
For højt gear ved læsning af UTV på trailer	Skift til lavt gear for at undgå at drivrem brænder
Start på stejl stigning	Brug lavt gear
Der køres med for lav RPM eller fart (5-12 km/t)	Kør hurtigere eller skift til lavt gear
UTVen er ikke varmet godt nok op i kolde omgivelsestemperaturer	Varm op i mindst 5 minutter i tomgang, giv forsigtigt gas til ca. 1/8 i korte intervaller, 5-7 gange. Drivremmen bliver mere fleksibel og vil ikke brænde af.
Langsom og let tilkobling	Hurtig og effektiv brug af gas for effektiv tilkobling
Træk/skub ved lave RPM/lav fart	Brug kun lavt gear
Fastkørsel i mudder/sne	Skift til lavt gear og giv hurtigt, aggressivt gas. Pas på, da der er risiko tab af kontrol over køretøjet og væltning
Kørsel over store forhindringer fra stoppet position	Skift til lavt gear ved at give gas i hurtige, korte stød. Pas på, da der er risiko for tab af kontrol og væltning

Afladende batteri	
Mulig årsag	Løsning
Langvarigt forsøg på at starte motoren	Se afsnittet Start af motoren og tjek brændstof/luft/tænding/kompressionssystemerne.
Hovedkontakten (nøglen) har været tændt mens ATVen har stået stille (parkeret)	Når motoren stoppes, sluk da hovedkontakten

Bemærk:

Det følgende afsnit om fejlfinding dækker ikke alle mulige årsager til problemer. Det skulle dog kunne fungere som vejledning. Der henvises til de respektive afsnit i manualen omhandlende inspektion, justering og udskiftning af delene. Justeringer og udskiftning skal foretages af forhandler.

Startvanskeligheder	
Brændstoftank	Tom Tilstoppet ånderør For gammel eller forurenede brændstof Tilstoppet brændstoffilter Forkert brændstoftryk
Gasreguleringssystem	Dårlig forbindelse
Luftfilter	Tilstoppet filter element
Kompressionssystemet	
Cylinder og cylinderhoved	Løst cylinderhoved Toppakning beskadiget Cylinderpakning beskadiget Slidt, beskadiget eller fastsiddende cylinder
Stempel og stempelring	Slidt stempel Slidt, træt eller beskadiget stempelring Fastsiddende stempelring Fastsiddende eller beskadiget stempel
Ventilsystemet	Forkert justeret ventilsplillerum Dårlig ventilforsegling Dårlig kontakt mellem ventil og ventilsæde Forkert ventilindstilling Beskadiget ventilmfjeder Fastsiddende ventil
Tændingssystemet	
Batteri	Opladning Defekt batteri
Sikring	Sprunget eller forkert tilsluttet
Tændingssystem	Defekt tændenhed Defekt fødespole Beskadiget magnetisk skivefjeder
Kontakt	Defekt hovedkontakt Defekt "Motor stop" kontakt Defekt bremse kontakt
Ledninger	Løse batteriterminaler Løs forbindelse Forkert jording Beskadiget ledningsnet
Dårlig tomgangsydelse	
Tændingssystem	Defekt højspændingsledning Defekt tændenhed Defekt fødespole Defekt tændspole
Luftfilter	Tilstoppet
Ventilsystem	Forkert justeret ventilsplillerum
Dårlig ydelse ved medium og høj fart	
Luftfilter	Tilstoppet luftfilter
Tændingssystem	Defekt tændenhed Defekt fødespole
Brændstofsysteem	Tilstoppet ånderør Tilstoppet luftfilter Tilstoppet brændstoffilter

	Forkert justeret brændstofniveau
Kompressionssystem	Slidt cylinder Slidt eller fastklemt stempelring Toppakning beskadiget Cylinder pakning beskadiget Sodaflejringer Dårlig kontakt mellem ventil og ventilsæde Forkert ventilindstilling
Motorolie	For meget eller for lidt olie
Ventilsystem	Forkert justeret ventilspillerum
Overophedning	
Kompressionssystemet	Sodaflejringer Forkert ventilindstilling Forkert indstillet ventilspillerum
Motorolie	For meget eller for lidt olie Forkert olie kvalitet (høj viskositet) For dårlig olie
Bremser	Bremserne trækker
Kølesystem	Defekt ventilator Defekt termostat Defekt termostatkontakt For lidt kølervæske Defekt køler (tilstoppet eller beskadiget) Defekt kølerdæksel Defekt vingehjulsaksel gear (bøjet stik, gear) Beskadiget vingehjulsaksel Frakoblet ventilatormotor
Defekt kobling	
Motor kører men UTVen kører ikke.	
Drivrem	Slidt, bøjet, skrider
Trykfjeder	Beskadiget
Dårlig hastighedsydelse	
Drivrem	Slidt, fedtet/olie
Koblingsslip	
Koblingsfjeder	Knækket
Koblingssko	Slidt/beskadiget
Primær glideskive	Sidder fast
Dårlig startydelse	
Drivrem	Skrider/olie
Primær glideskive	Fungerer ikke Beskadiget
Trykfjeder	Slidt eller løs
Sekundær glideskive	Fungerer ikke Slidt rille til styretap Slidt styretap
Koblingssko	Slidt/beskadiget
Defekt bremse	
Dårlig bremseeffekt	
<ul style="list-style-type: none"> • Slidt forreste navleje • Slidt bremsebelægning • Slidt bremseskive 	

- Luft i bremsevæsken
- Lækage af bremsevæske
- Defekt master cylinder sæt
- Defekt kaliber forseglingsæt
- Løs banjobolt
- Beskadiget bremseslange
- Fedtet bremsebelægning
- Fedtet bremsekive

LEDNINGSDIAGRAM

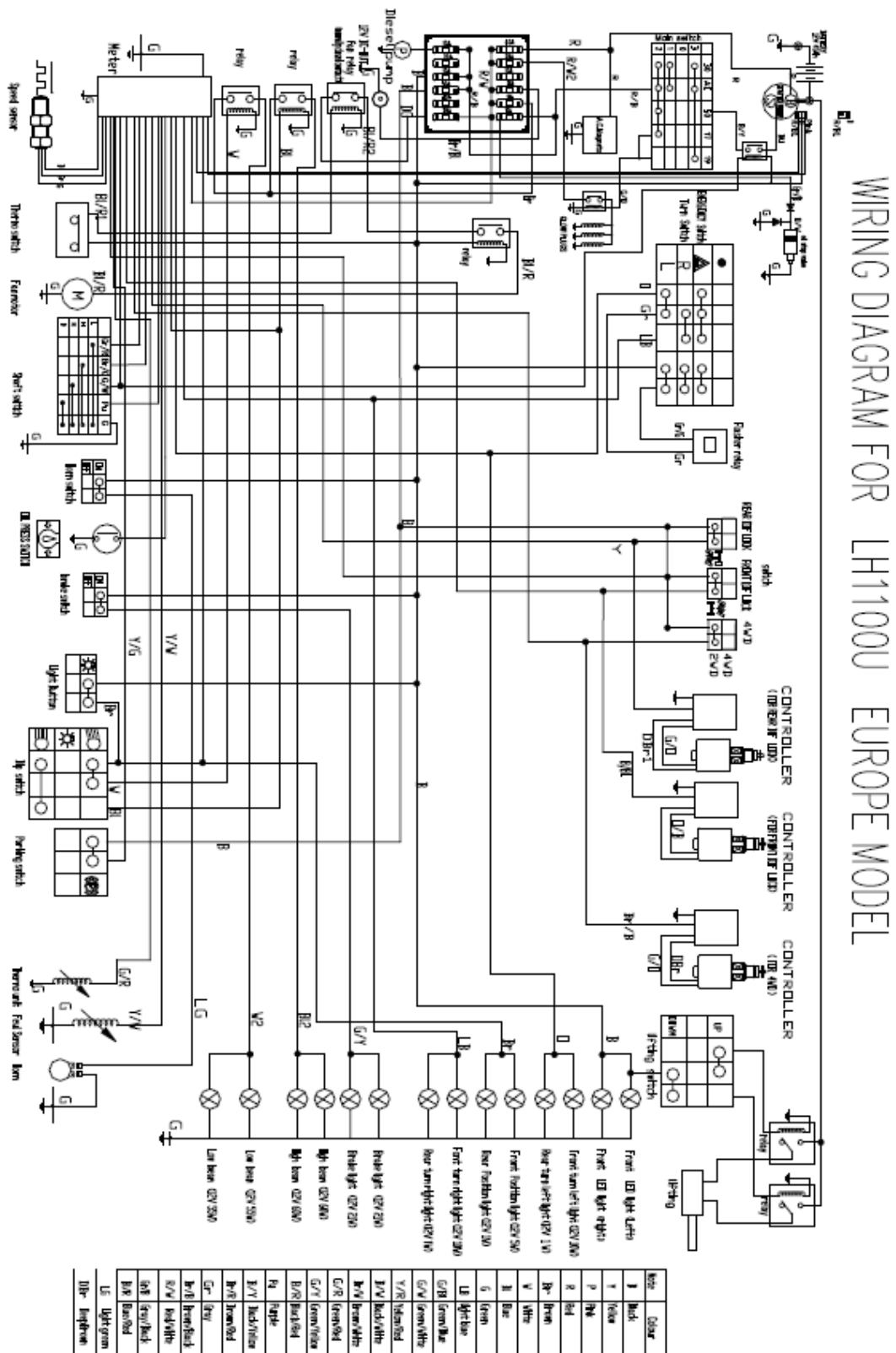

Vi forbeholder os ret til uden foregående varsel at ændre de tekniske parametre og specifikationer for dette produkt.