

BCH 250 - DSH 2500 (25,4 cm³)

FIN DRIFTS- OCH UNDERHÅLLSHANDBOK

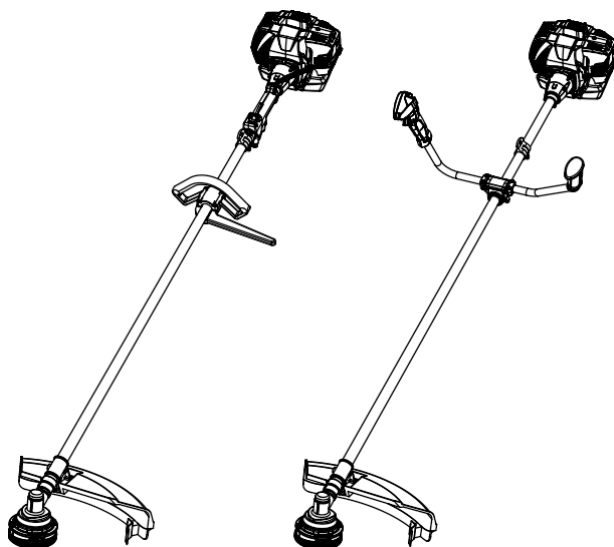

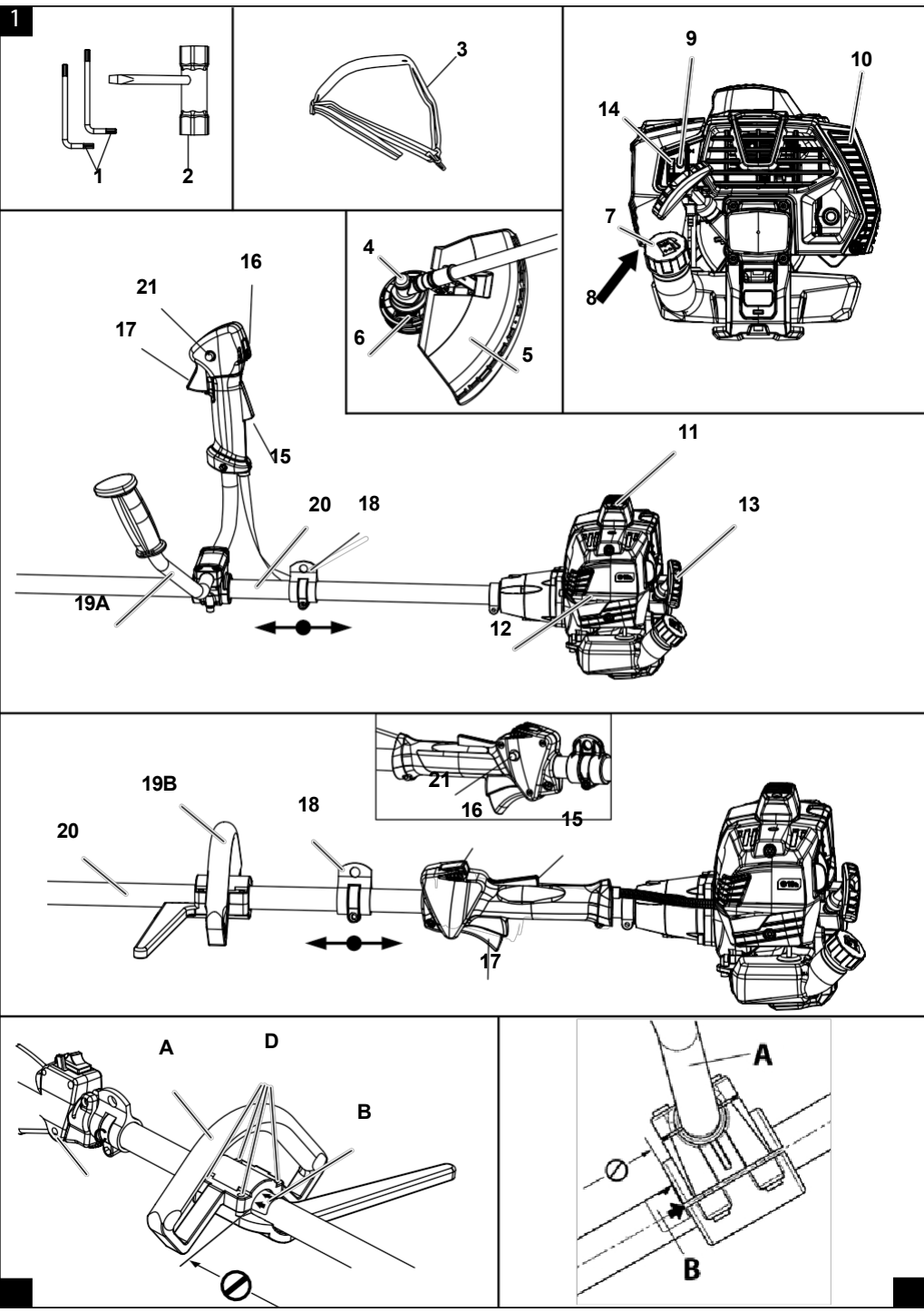

4

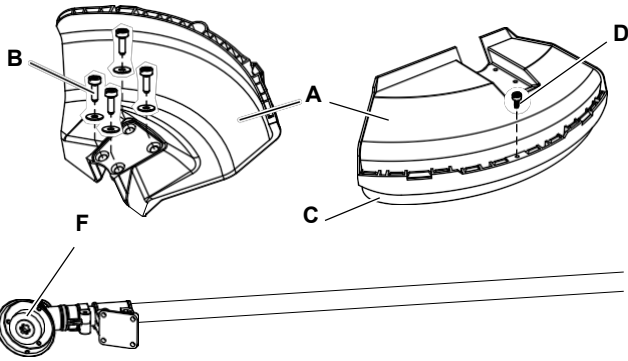

5A

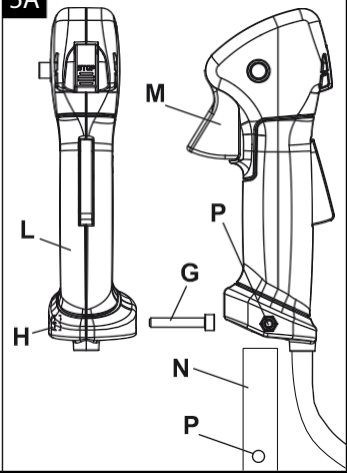

5B

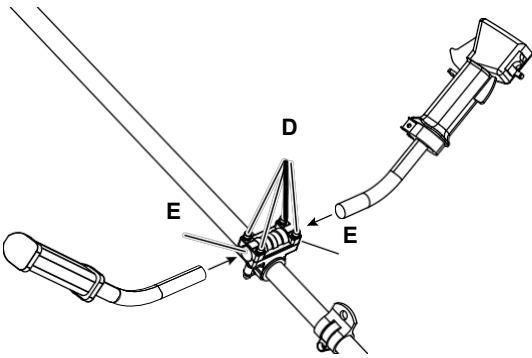

5C

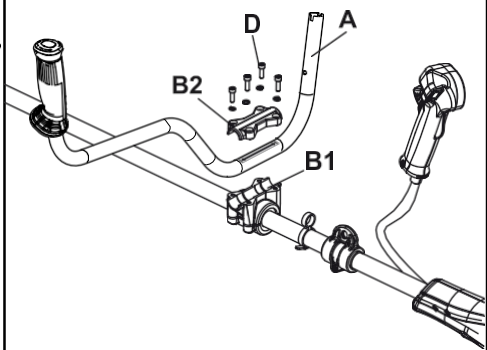

6

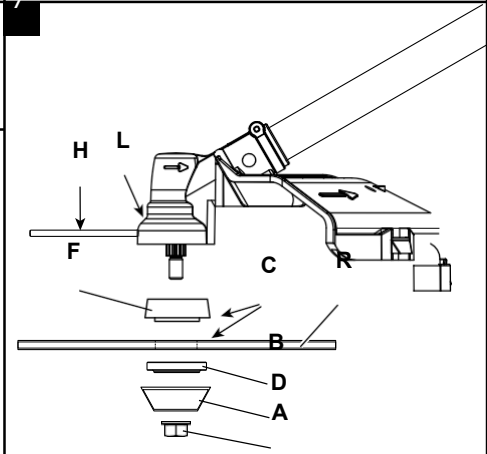
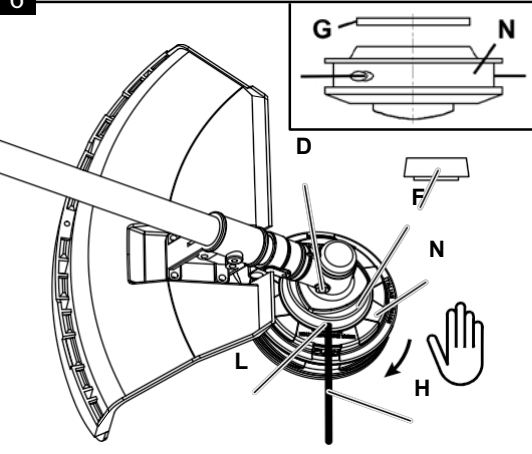

8

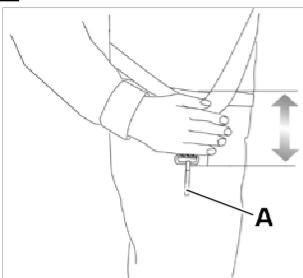

9

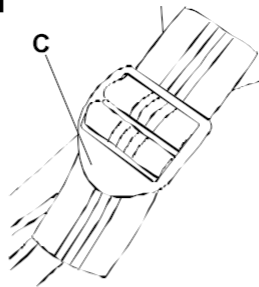

10

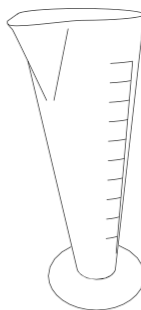

11

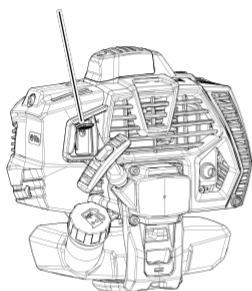
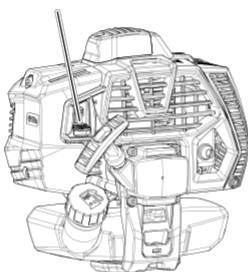
A
STÄNGB
ÖPPEN

12

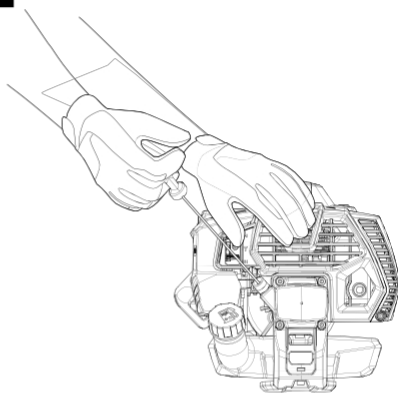

13

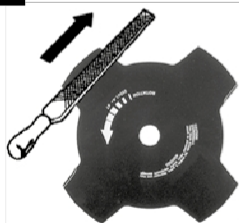

14

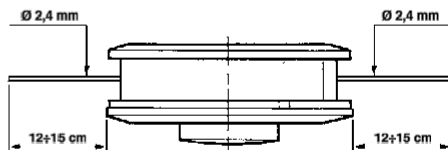

MAX

15

1

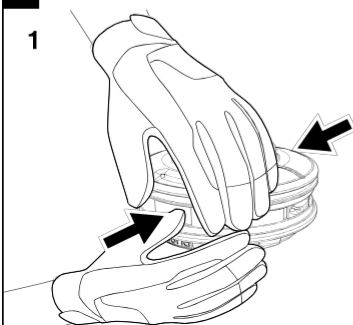

2

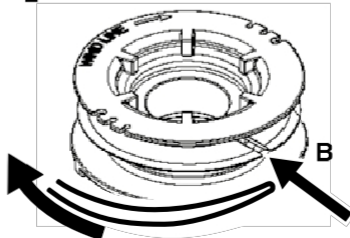

3

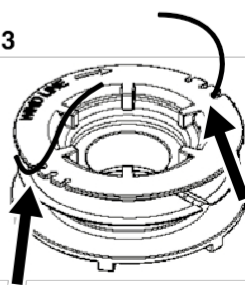

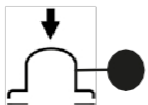
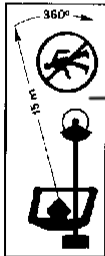
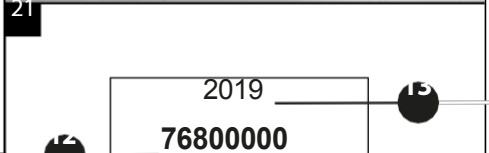
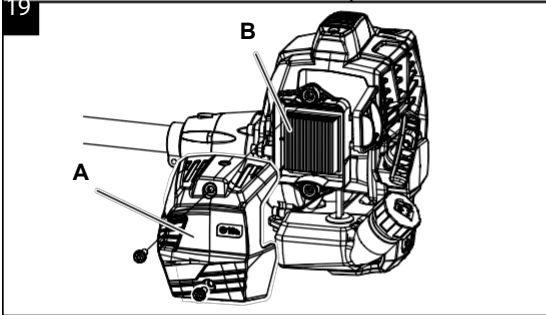
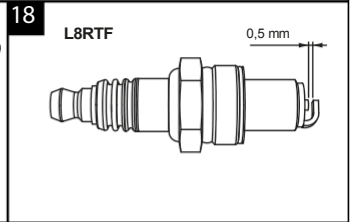
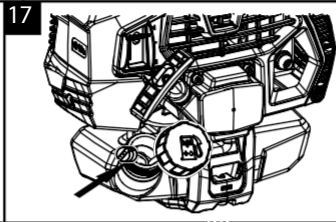
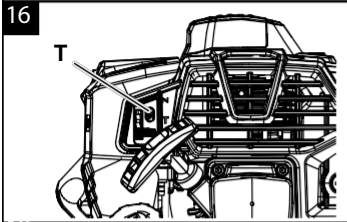
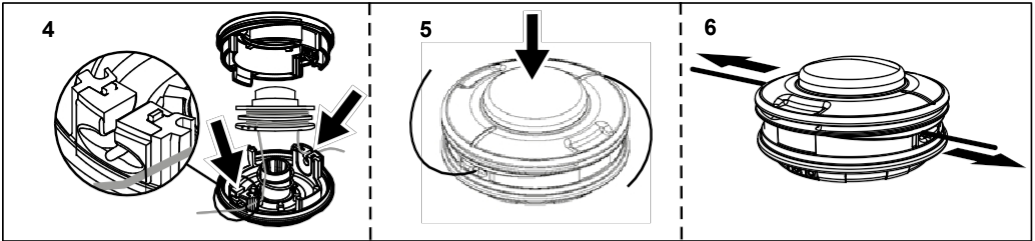

e1*2016/1628*2016/1628
SHA1/P*0195*00 BCAB0

42011 Bagnolo in Piano (RE) Italien

Emak
L'Esperto della Manutenzione

EAC **BRUSHCUTTER**

CE **114** ^{WA} dB

max
XXXX rpm

ÖVERSÄTTNING AV DEN ORIGINALA BRUKSANVISNINGEN

INLEDNING

För att säkerställa korrekt användning av maskinen och undvika olyckor, börja aldrig arbetet utan att först ha läst igenom denna bruksanvisning noggrant. Denna manual innehåller en beskrivning av funktionerna hos maskinens olika delar samt instruktioner för att utföra nödvändiga kontroller och underhållsprocedurer.

OBS! Förklaringarna och illustrationerna i denna bruksanvisning är inte strikt bindande. Tillverkaren förbehåller sig rätten att göra ändringar utan att åta sig att uppdatera denna bruksanvisning för varje ändring.

Förutom drifts- och underhållsinstruktioner innehåller denna manual avsnitt som kräver särskild uppmärksamhet. Dessa avsnitt är markerade med följande symboler:

WARNING: varnar för risk för personskador eller till och med dödsolyckor, eller allvarliga skador på egendom.

WARNING: varnar för risk för skador på maskinen eller dess komponenter.

VARNING RISK FÖR HÖRSLESKADOR

UNDER NORMALA DRIFTSFÖRHÅLLANDEN KAN DENNA MASKIN UTSÄTTA ANVÄNDAREN FÖR DAGLIGA LJUDNIVÅER SOM ÄR LIKA MED ELLER ÖVERSTIGER 85 dB(A).

INNEHÅLLSFÖRTECKNING

1. SÄKERHETSREGLER (maskin säker användning av maskinen)	7
2. VARNINGAR (maskinidentifiering och symbolernas betydelse)	9
3. GRUNDLEGANDE KOMPONENTER (placering av grundläggande maskinkomponenter)	9
4. ASSEMBLY (uppackning och installation av lösa delar)	9
5. START	10
6. STÄNGA AV MOTORN	13
7. ANVÄNDNING AV MASKINEN	13

8. TRANSPORT	16
9. UNDERHÅLL (instruktioner för maskinunderhåll)	17
10. FÖRVARING	20
11. MILJÖSKYDD (miljövänliga maskininstruktioner)	21
12. TECHNICAL INFORMATION (maskinens grundläggande funktioner)	22
13. ÖVERENSSTÄMMELSEDEKLARATION	25
14. GARANTI (garantivillkor)	25
15. FELSÖKNINGSANVISNINGAR (anvisningar för att lösa problem relaterade till användningen)	26

1. SÄKERHETSREGLER VARNING

- När den används korrekt är denna maskin ett snabbt och bekvämt och effektivt. Felaktig och vårdslös användning kan orsaka farliga situationer. Följ alltid säkerhetsanvisningarna nedan för att säkerställa bekväma och säkra arbetsförhållanden.
- Exponering för vibrationer från förbränningsmotordrivna maskiner under drift kan orsaka vasculära symtom eller nervskador på fingrar, händer och handleder hos personer som är känsliga för cirkulationsstörningar eller onormal svullnad. Långvarig användning vid låga temperaturer har visat sig orsaka vasculära symtom hos annars friska personer. Om en person upplever domningar, smärta, svaghet, missfärgning av huden eller domningar i fingrar, händer eller handleder, bör personen sluta använda enheten och konsultera en läkare.
- Enhetens startsystem genererar ett mycket svagt elektromagnetiskt fält. Detta fält kan störa vissa pacemakrar. För att undvika risk för allvarliga eller dödliga skador bör personer med pacemaker rådfråga sin läkare och pacemaker-tillverkaren innan de använder denna maskin.



VARNING! – Lokala bestämmelser kan begränsa användningen av maskinen.

- 1 - Använd inte maskinen förrän du har lärt dig hur den ska användas på rätt sätt. Alla som använder maskinen för första gången måste öva på att använda den i arbetsområdet.
- 2 - Endast vuxna som är i god fysisk kondition och som är bekanta med bruksanvisningen får använda maskinen.
- 3 - Använd inte trimmern om du är trött eller påverkad av alkohol, droger eller mediciner.
- 4 - Använd lämpliga kläder och säkerhetsutrustning, såsom stövlar, tjocka byxor, skyddshandskar och skyddsglasögon, hörselskydd och hjälm. Använd bekväma kläder som sitter bra.
- 5 - Låt inte barn använda trimmern.
- 6 - Låt ingen komma närmare än 15 meter från arbetsområdet medan trimmern är i bruk.
- 7 - Innan du använder trimmern, se till att bladets fästmutter är ordentligt åtdragen.
- 8 - Använd endast blad som rekommenderas av tillverkaren till trimmern (se sidan 23).
- 9 - Använd inte trimmern utan blad- eller linnskydd.
- 10 - Innan du startar motorn, kontrollera att bladet roterar fritt och inte kommer i kontakt med något.
- 11 - Kontrollera bladet ofta under drift. Detta ska göras med motorn avstängd. Byt ut bladet omedelbart om det visar tecken på sprickor eller splittring.
- 12 - Använd endast maskinen i ett välventilerat utrymme; använd den inte i en explosiv miljö eller i ett slutet utrymme.
- 13 - Rör inte bladet och utför inte underhåll medan motorn är igång.
- 14 - Det är förbjudet att ansluta annan utrustning än den som tillhandahålls av tillverkaren till maskinens kraftuttag.
- 15 - Använd inte en skadad, dåligt reparerad eller monterad maskin, eller en maskin som du själv har modifierat. Ta inte bort, skada eller inaktivera någon

säkerhetsanordningar. Använd endast de skärblad som anges i tabellen.

- 16 - Håll varnings- och säkerhetsetiketterna i gott skick. Om etiketterna är skadade, byt ut dem mot nya så snart som möjligt (se sidan 21).
- 17 - Använd inte enheten för andra ändamål än de som anges i denna bruksanvisning (se sidan 13).
- 18 - Lämna inte enheten utan uppsikt medan motorn är igång.
- 19 - Starta inte motorn om axeln inte är monterad.
- 20 - Kontrollera trimmern dagligen och se till att alla delar, oavsett om de är säkerhetsrelaterade eller inte, är i perfekt skick.
- 21 - Utför endast rutinunderhåll; utför aldrig andra ingrepp eller reparationer. Kontakta en auktoriserad verkstad.
- 22 - När maskinen behöver tas ur bruk, lämna den inte kvar i miljön utan lämna tillbaka den till din återförsäljare, som kommer att omhänderta den på rätt sätt.
- 23 - Låna endast ut röjsågar till kvalificerade personer som vet hur de fungerar och hur de ska användas på rätt sätt. Tillhandahåll även bruksanvisningen, som måste läsas innan maskinen används.
- 24 - Kontakta alltid din återförsäljare om du behöver ytterligare information eller reparationer.
- 25 - Förvara denna bruksanvisning på en säker plats och läs den varje gång innan du använder motorsågen.
- 26 - Kom ihåg att ägaren eller användaren är ansvarig för olyckor och skador på tredje part eller egendom.



VARNING

- **Använd aldrig en maskin med felaktiga säkerhetsfunktioner. Maskinens säkerhetsfunktioner måste kontrolleras och underhållas i enlighet med anvisningarna i detta avsnitt. Om några fel upptäcks under inspektionen, kontakta ett auktoriserat servicecenter för att få maskinen reparerad.**
- **All användning av maskinen som avviker från vad som uttryckligen anges i denna bruksanvisning betraktas som**

felaktig användning och utgör en risk för personskada och egendomsskada.

SÄKER KLÄDNAD OCH UTRUSTNING

 **Använd alltid godkänd skyddsutrustning när du arbetar med trimmern.** Skyddsutrustning förhindrar inte skador, men kan minska skadornas omfattning vid en olycka. Be din återförsäljare om råd när du väljer lämplig skyddsutrustning.

Skyddsutrustningen måste passa användaren och inte vara obekvämt att bära. Använd skyddskläder som sitter bra. **En jacka och byxor är idealiska för detta ändamål.** Bär inte kläder, halsdukar, slipsar eller halsband som kan fastna i träd eller grenar. Bind upp långt hår och skydda det med en huvudbonad (t.ex. halsduk, keps, hjälm etc.).

Bär skyddsskor med halkfria sulor och stålhätta.

Bär skyddsglasögon eller ansiktsskydd!

Använd hörselskydd, t.ex. hörselkåpor eller öronproppar. Att bära hörselskydd kräver mer uppmärksamhet, eftersom du inte hör varningssignaler (rop, larm etc.) lika bra.

Använd handskar som dämpar vibrationer.

2. BESKRIVNING AV SYMBOLER OCH VARNINGAR (Figur 21)

- 1 - Läs bruks- och underhållsmanualen innan du använder maskinen.
- 2 - Använd hjälm, skyddsglasögon och hörselskydd.
- 3 - Använd skyddsskor och handskar när du arbetar med metall- eller plastblad.
- 4 - Se upp för flygande föremål.
- 5 - Håll alla minst 15 meter bort.

- 6 - **VARNING!** - Ytorna kan vara heta!
- 7 - Trimmern får inte användas med ett röjblad.
- 8 - Ventilationsventil
- 9 - Maskintyp: **GRÄSTRIMMER**
- 10 - Garanti för ljudeffektnivå
- 11 - CE-märkning.
- 12 - Serienummer
- 13 - Tillverkningsår
- 14 - Drivaxelns maximala hastighet, varv per minut.

3. GRUNDKOMPONENTER (Fig. 1)

- 1+2 - Verkytgssats
- 3 - Sele
- 4 - Par koniska
- 5 - Böjt säkerhetsskydd
- 6 - Nylonlinjehuvud
- 7 - Bränsletanklock
- 8 - Luftventil
- 9 - Justeringsskruvar för förgasare
- 10 - Avgasrörsskydd
- 11 - Tändstift
- 12 - Luftfilter
- 13 - Starthandtag
- 14 - Choke
- 15 - Gasreglage
- 16 - Stoppknapp
- 17 - Gasreglage
- 18 - Selefäste
- 19 - Handtag
- 20 - Handtag
- 21 - Halvgasknapp

4. MONTERING

MONTERING AV SKYDDSGARDET (Figur 4)

Fäst skyddet (A) med skruvar (B) på armen i ett läge som garanterar säkert arbete. **OBS: Montera endast skyddet (C) när du använder nylonlinjehuvudet. Skyddet (D) fästs på skyddet (A) med en skruv (D).**

MONTERING AV NYLONLINJEKOPPEN (Figur 6)

Sätt på den övre flänsen (F). För in huvudets låspinne (L) i hålet och skruva fast huvudet (N) genom att vrida det moturs för hand.

OBS: Installera även plastdistansen (G, figur 6)

om en sådan medföljer.

BLADINSTALLATION (Figur 7)

Lossa bulten (A) genom att vrida den medurs, ta bort stödkoppen (D) och den nedre flänsen (E). Montera bladet (R) på den övre flänsen (F) och se till att rotationsriktningen är korrekt. Sätt tillbaka den nedre flänsen (E) och stödkoppen (D) och dra åt bulten (A) genom att vrida den moturs. Sätt in den medföljande stiftet i dess hål (L) för att låsa bladet och dra åt bulten (A) till **2,5 kgm (25 Nm)**.

 **OBSERVERA – Hylsan (se pilarna C, figur 7) måste placeras i bladets monteringshål.**

MONTERING AV HANDTAGET (Fig. 2)

Montera handtaget (A) på skaftet och fäst det med skruvarna (D). Handtagets position kan justeras efter användarens behov.

 **VARNING – Installera öglehandtaget (A, figur 2-3) mellan etikettpilarna (B) och det bakre handtaget (C).**

INSTALLATION AV HANDTAGET (Figur 5B)

- Lossa skruvarna (D) på kopplingsdelen.
- Sätt in handtagsdelarna i sina spår (E).
- Dra åt skruvarna (D).

MONTERING AV HANDTAGEN (Figur 5A)

- Lossa skruven (G). Muttern (H) sitter kvar inuti handtaget (L).
- Tryck ihop kontrollhandtaget (L) på kontrollstängens (N) (gasreglaget M måste vara vänd mot konväxeln) så att hålen (P) hamnar i linje.
- Sätt in skruven (G) i hålet och dra åt den ordentligt.

MONTERA STYRET (Figur 5C)

- Placera styret (A) i det nedre fästet (B1).
- Sätt på det övre fästet (B2) och dra åt de fyra skruvarna (D) till initial åtdragning.
- Placera styrstängens i vinkel mot transmissionsröret.
- Dra åt skruvarna (D) till slutligt åtdragningsmoment.

 **VARNING: Se till att all trimmer**

Kontrollera att alla delar sitter ordentligt på plats och att skruvarna är åtdragna.

FÖRBEREDELSE AV SELEN (3,

figur 1)

Korrekt justering av selen håller trimmern balanserad och på lämpligt avstånd från marken (figur 8).

- Använd en enkel dubbel sele.
- Fäst trimmern i selen med en karbinhake (A, figur 8).
- Placera kroken (18, figur 1) så att trimmern är balanserad.
- Placera spännet (C) så att trimmern befinner sig på lämpligt avstånd från marken (Figur 9).

5. START





BRÄNSLE

 **VARNING: Bensin är mycket brandfarligt. Var ytterst försiktig när du hanterar bensin eller bränsleblandningar. Rök inte och använd inte öppen eld i närheten av bränsle eller röjsågen.**

- **Hantera bränsle försiktigt för att undvika risk för brand och brännskador. Bränsle är mycket brandfarligt.**
- Skaka bränsleblandningen och håll den i en behållare som är godkänd för bränsle.
- Blanda bränsleblandningen utomhus, långt från gnistor eller öppen eld.
- Ställ maskinen på marken, stäng av motorn och låt den svalna innan du fyller på bränsle.
- Öppna bränsletankens lock försiktigt så att trycket släpps ut långsamt och undvik att spilla bränsle från tanken.
- Dra åt tanklocket ordentligt efter påfyllning. Vibrationer kan göra att locket lossnar och bränsle läcker ut.
- Torka bort eventuellt spillt bränsle från maskinen. Flytta maskinen tre meter från tankningsplatsen innan du startar motorn.

- Försök under inga omständigheter att bränna utspillt bränsle.
- Rök inte när du hanterar bränsle eller använder maskinen.
- Förvara bränsle på en ren, torr och väl ventilerad plats.
- Förvara inte bränsle på en plats där det finns torra löv, halm, papper etc.
- Förvara enheten och bränslet på en plats där bränsleångor inte kan komma i kontakt med gnistor eller öppen eld, värmeapparater, varmvattenberedare, elmotorer eller strömbrytare, ugnar etc.
- Ta inte bort tanklocket medan motorn är igång.
- Använd inte bränsle för rengöring.
- Var försiktig så att du inte spiller bränsle på dina kläder.

BENSIN		OLJA		A
				
I	I	(cm ³)		
1	0,02	(20)		
5	0	(100)		
10	0,20	(200)		
15	0,30	(300)		
20	0,40	(400)		
25	0,50	(500)		

Enheten drivs av en 2-taktsmotor som använder en blandning av bensin och 2-taktsmotorolja. Blanda blyfri bensin och 2-taktsmotorolja i en ren behållare som är godkänd för bensin.

REKOMMENDERAT BRÄNSLE: DENNA MOTOR KAN DRIVAS MED Blyfri bensin avsedd för fordon med ett oktantal på 89 $([R + M] / 2)$ eller högre.

Blanda 2-taktsmotorolja och bensin enligt anvisningarna på förpackningen.

Olje-/bensinblandningen kan beredas med rätt mängd olja per liter med hjälp av den medföljande mätanordningen (figur 10) och tabell A.

Vi rekommenderar att du använder **Efco - Oleo-Mac 2 % (1:50)** 2-taktsmotorolja, som är speciellt utvecklad för luftkylda 2-taktsmotorer. De korrekta mängderna olja och bensin som anges i tabellen (fig. A) gäller vid användning av **PROSINT 2-** och **EUROSINT 2-** motorolja eller motsvarande högkvalitativ olja (**standarder JASO FD eller**

ISO L-EGD).

 **VARNING: ANVÄND INTE OLJA AVSEDD FÖR FORDON ELLER 2-TAKTSMOTORER.**

 **VARNING:**

- **Köp endast den mängd bränsle som behövs för förbrukningen. Köp inte för mycket bränsle, eftersom det förfaller efter några månader.**
- **Förvara bensin i en tätt tillsluten behållare på en sval, torr plats.**

 **VARNING: Använd aldrig bränsle med en etanolhalt på mer än 10 % för att blanda bränsleblandningen. Du kan använda en blandning av bensin och etanol med en etanolhalt på högst 10 % eller E10-bränsle.**

OBSERVERA – Blanda endast den mängd bränsle som du behöver för omedelbar användning. Förvara inte blandningen i en behållare under längre tid. Vi rekommenderar att du använder **Emakis** bränslestabilisator **ADDITIX 2000**, kod 001000972, som håller blandningen stabil i 12 månader.

Alkylatbensin

 **VARNING** – Alkylatbensin har en annan densitet än vanlig bensin. Motorer som har justerats för vanlig bensin kan därför kräva en annan inställning av H-skraven. Denna justering måste utföras på en auktoriserad verkstad.

TILLSÄTTNING AV BRÄNSLE

Skaka bränslebehållaren innan du fyller på bränsle.

START

 **Innan du startar motorn, se till att bladhjulet är fritt och inte vidrör något.**

 **Bladet får inte röra sig när motorn går på lägsta varvtal. Om så inte är fallet, kontakta en auktoriserad serviceverkstad för att kontrollera och åtgärda problemet.**

⚠ VARNING: Håll fast röjsågen med båda händerna. Din kropp ska alltid befinna sig på vänster sida om ramröret. Använd aldrig ett korsgrepp. Vänsterhänta användare ska också följa dessa instruktioner.

Håll rätt skärposition.

⚠ Exponering för vibrationer kan orsaka skador hos personer med cirkulations- eller nervstörningar. Konsultera en läkare om du märker fysiska symtom som domningar, nedsatt känsel, normal kraftförlust eller hudförändringar. Dessa symtom uppträder vanligtvis i fingrar, händer och handleder.

Kontrollera att gasreglaget fungerar korrekt innan du startar motorn.

⚠ VARNING: Följ säkerhetsanvisningarna för hantering av bränsle. Stäng alltid av motorn innan du fyller på bränsle. Fyll aldrig på bränsle medan motorn är igång eller när motorn fortfarande är varm. Flytta maskinen minst tre meter från bränslepåfyllningspunkten innan du startar motorn. **RÖKNING FÖRBJUDEN!**

1. Rengör ytorna runt bränsletankens lock för att förhindra föroreningar.
2. Öppna bränsletankens lock försiktigt.
3. Håll försiktigt bränslet i tanken. Undvik spill.
4. Kontrollera tätningens skick och rengör den innan du sätter tillbaka locket.
5. Sätt tillbaka locket och dra åt det för hand omedelbart efter påfyllningen. Torka bort eventuellt spillt bränsle.

⚠ VARNING: Kontrollera om det finns bränsleläckage och reparera dem före användning. Kontakta vid behov ett auktoriserat servicecenter.

Motorn har fått för mycket bränsle

- Tryck lämpligt verktyg i tändstiftskåpan.
- Ta bort tändstiftskyddet genom att bända upp det med verktyget.
- Skruva loss tändstiftet och torka det.
- Öppna gasreglaget.
- Dra i startsnöret flera gånger för att rengöra förbränningskammaren.
- Skruva tillbaka tändstiftet och sätt tillbaka locket. Tryck locket ordentligt nedåt. Sätt tillbaka de andra delarna.
- Vrid chokespaken till läget **OPEN**, även om motorn är kall.
- Starta nu motorn.

START

- 1) Tryck långsamt på choken 4 gånger (8, figur 1).
- 2) Flytta startspaken (14, figur 1) till läget **STÄNG** (A, figur 11).
- 3) Dra i accelerationsspaken (17, figur 1) och lås den i halvgasläge genom att trycka på spaken (21) och sänk sedan spaken (17).
- 4) Placera grästrimmern stadigt på marken. Kontrollera att skärbladet är fritt. Håll grästrimmern med en hand (fig. 12) och dra i startsnöret (högst 3 gånger) tills motorn startar. En ny maskin kan kräva att startsnöret dras flera gånger.
- 5) Flytta startspaken (14, figur 1) till läget **ÖPPEN** (B, figur 11).
- 6) Starta motorn genom att dra i startsnöret (). När motorn har startat, låt den värmas upp i några sekunder utan att röra gasreglaget. Maskinen kan behöva längre uppvärmningstid vid kallt väder eller på hög höjd. Släpp slutligen halvgasreglaget genom att trycka på gasreglaget (17, figur 1).

⚠ VARNING:

- Vik aldrig startsnöret runt handen.
- Dra inte ut startlinan till dess fulla längd.

längd. Snöret kan skadas.

- Släpp inte plötsligt greppet om startsnöret. Håll fast i starthandtaget (13, figur 1) och låt snöret dras tillbaka långsamt.

 **WARNING:** Använd inte startmotorn när motorn är varm.

 **WARNING -** Använd endast halvgasreglaget under kallstartfasen av motorn.

INKÖRNING AV MOTORN

Motorn når sin maximala effekt efter 5–8 timmars drift. Under inkörningsperioden får motorn inte köras på maximal hastighet vid tomgång.

 **WARNING!** - Justera inte förgasaren under inkörningsperioden för att uppnå önskad effekt. Detta kan skada motorn.

OBS: En ny motor kan avge rök vid första användningen.

6. STÄNGA AV MOTORN

Flytta gasreglaget till lägsta läge (17, figur 1) och vänta några sekunder tills motorn har svalnat. Stäng av motorn genom att trycka på stoppknappen (16).

7. ANVÄNDNING AV MASKINEN

FÖRBJUDEN ANVÄNDNING

 **WARNING:** Undvik bakslag, som kan orsaka allvarliga skador. Bakslag avser en plötslig, våldsam rörelse åt sidan som uppstår när bladet kommer i kontakt med exempelvis en stock eller gren. Kontakt med främmande föremål kan också göra att du tappar kontrollen över röjsågen.

 **WARNING!** - Följ alltid säkerhetsanvisningarna.

Trimmern får endast användas för att klippa gräs eller små buskar. Klipp endast trä med ett lämpligt sågblad. Klipp inte metall, plast, betong eller andra byggmaterial som inte är trä. Det är förbjudet att klippa andra typer av material. Använd inte trimmern som hävstång för att lyfta, flytta eller hugga föremål, och fäst den inte i fasta stöd. Det är förbjudet att ansluta andra verktyg eller utrustning än de som anges av tillverkaren till trimmerns kraftuttag.

 **WARNING:** När du använder styva blad ska du undvika att klippa nära staket, byggnadsväggar, trädrötter, stenar eller andra föremål som kan orsaka bakslag eller skada bladet. Det rekommenderas att använda nylonsnöre för sådant arbete. Under dessa förhållanden finns det också risk för att snöret trasslar in sig.

 **WARNING:** Använd aldrig röjsågen med skärbladet vinkelrätt mot marken. Använd aldrig röjsågen som häcksax.

 **WARNING:** Om bladet lossnar efter att ha dragits åt ordentligt, avbryt arbetet omedelbart. Åtdragningsmuttern kan vara sliten eller skadad och måste bytas ut. Använd aldrig icke godkända reservdelar när du monterar bladet. Om bladet fortsätter att lossna, kontakta din återförsäljare. Använd aldrig röjsågen om bladet är löst.

Försiktighetsåtgärder avseende arbetsområdet

- Håll båda fötterna stadigt på marken när du klipper, så att du inte tappar balansen.
- Se till att du kan gå och stå säkert. Kontrollera att det inte finns några hinder (rötter, stenar, grenar, diken osv.) i området ifall du behöver röra dig plötsligt.

- Klipp inte över brösthöjd. Om röjsågen hålls högre upp är det svårt att kontrollera rekylkraften.
- Arbeta inte nära elkablar. Lämna denna typ av arbete till professionella.
- Klipp endast när sikten och belysningen är tillräcklig.
- **Klipp inte när du står på en stege. Detta är extremt farligt.**
- Stäng av röjsågen om bladet träffar ett främmande föremål. Kontrollera bladet och röjsågen; reparera eventuella skadade delar.
- Håll bladet fritt från smuts och sand. Även en liten mängd smuts gör bladet snabbt slött och ökar risken för bakslag.
- Stäng av motorn innan du sänker ner röjsågen till marken.
- Var särskilt försiktig och uppmärksam när du använder hörselskydd, eftersom de kan hindra dig från att höra varningssignaler (rop, signaler, varningar etc.).
- Var extremt försiktig när du arbetar på sluttande eller ojämn mark.

 **VARNING: Använd aldrig styva blad när du skär på stenig mark. Flygande föremål eller skadade blad kan orsaka allvarliga eller dödliga skador på användaren eller personer i närheten. Se upp för flygande föremål. Använd alltid godkända skyddsglasögon. Böj dig aldrig över skärbladets skydd. Stenar, skräp etc. kan flyga in i ögonen och orsaka blindhet eller allvarliga skador. Håll åskådare på säkert avstånd. Barn, djur, åskådare och assistenter måste hålla sig på ett säkert avstånd på 15 meter. Stäng av motorn omedelbart om någon kommer närmare. Vänd aldrig maskinen innan du har kontrollerat att ingen befinner sig i säkerhetszonen bakom dig.**

Arbetstekniker

Allmänna arbetsinstruktioner

 **VARNING: Detta avsnitt innehåller grundläggande säkerhetsinstruktioner för användning av röjsågar och trimmers. Om du är osäker på hur du ska gå tillväga i en viss situation, rådfråga en expert. Kontakta kontakt din återförsäljare eller servicecentret. Undvik all användning som du anser ligger utanför dina förmågor. Användaren måste förstå skillnaderna mellan röjning av buskar, röjning av gräs och trimning av gräs innan maskinen används.**

Grundläggande säkerhetsregler

1. Se dig omkring:
 - Se till att personer, djur eller andra föremål i närheten inte påverkar din förmåga att kontrollera maskinen.
 - Se till att människor, djur etc. inte rör skärbladet eller kommer i kontakt med föremål som kan slungas iväg av skärbladet.

 **VARNING: Använd inte enheten om du inte kan be om hjälp vid en olycka.**

2. Använd inte maskinen vid dåliga väderförhållanden, såsom tät dimma, kraftigt regn, stark vind, extremt kallt väder etc. Att arbeta vid dåliga väderförhållanden är mycket ansträngande och ökar risken för olyckor, till exempel på isig mark etc.
3. Se till att du kan gå och stå säkert. Kontrollera att det inte finns några hinder (rötter, stenar, grenar, diken osv.) i området ifall du behöver flytta dig plötsligt. Var extremt försiktig när du arbetar på sluttande mark.
4. Stäng av motorn innan du flyttar till en annan plats.
5. Ställ aldrig ner maskinen medan motorn är igång.

- Använd alltid rätt utrustning.
- Kontrollera att utrustningen är korrekt inställd.
- Planera ditt arbete noggrant.
- Använd alltid full gasreglaget när du börjar skära med bladet.
- Använd alltid vassa blad.

⚠ VARNING: Varken föraren eller någon annan person får försöka ta bort klipprester medan motorn är igång eller skärbladet roterar: risk för allvarliga skador. För att undvika olyckor, stäng av motorn och skärbladet innan du tar bort material som fastnat runt bladet. Kugghjulet kan bli varmt under användning och kan förbli varmt en stund efter användning. Kontakt kan orsaka brännskador.

⚠ VARNING: Grenar eller gräs kan ibland fastna mellan skyddet och skärbladet. Stäng alltid av motorn innan du tar bort fastnat material.

Kontroller före start

- Kontrollera att det inte finns några sprickor i bladet vid tändernas undersida eller runt mitt hålet. Kassera bladet om det är sprucket.
- Kontrollera att stödflänsen inte är sprucken på grund av metallutmattning eller överdriven åtdragning. Kassera stödflänsen om den är sprucken.
- Kontrollera att låsmuttern fortfarande sitter fast. Åtdragningsmomentet för låsmuttern måste vara **25 Nm**.
- Kontrollera att bladskyddet inte är skadat eller trasigt. Om bladskyddet är trasigt, byt ut det mot ett nytt.

⚠ VARNING: Använd aldrig maskinen utan skyddet eller om skyddet är skadat. Använd aldrig maskinen utan drivaxeln.

Röja buskar

- Innan du börjar röja, kontrollera arbetsområdet, terrängtypen och dess lutning.

och om det finns stenar, ojämnheter etc. i området.

- Börja på den enklare sidan av tomten och röj ett öppet område som är lätt att arbeta i.
- Arbeta systematiskt fram och tillbaka över tomten och klipp en bredd på cirka 4–5 meter med varje drag. Detta gör att maskinen kan arbeta med full räckvidd i båda riktningarna, och arbetsområdet blir bekvämt och varierat för användaren.
- Rensa en remsa som är cirka 75 meter lång. Flytta bränsletanken allteftersom du avancerar.
- Fortsätt längs slutningen på sluttande terräng. Det är betydligt lättare att arbeta längs slutningen än att gå upp och ner för den.
- Planera den remsa som ska röjas så att du kan undvika att korsa diken eller andra hinder i terrängen. När du planerar den remsa som ska röjas, ta också hänsyn till vindriktningen så att de avsågade stammarna faller i det redan röjda området.

Gräsröjning med gräsklippare

- Gräsblad och gräsknivar får inte användas för att klippa trädstammar.
- Gräsklippare används för att klippa alla typer av långt eller tjockt gräs.
- Gräs klipps med en sidorörelse, från höger till vänster för klipp Rörelsen och från vänster till höger för retur Rörelsen. Använd bladets vänstra sida (bladsektorn mellan klockan 8 och 12).
- Om bladet lutar något åt vänster vid röjningen kommer gräset att ligga kvar i en hög, vilket gör det lättare att samla upp, till exempel med en kratta.
- Försök att arbeta i jämn takt. Stå i en stabil ställning med benen isär. Efter retur Rörelsen, gå framåt och återgå till en stabil ställning.
- Låt stödkoppen luta lätt mot marken. Stödkoppen skyddar bladet från kontakt med marken.
- Du kan undvika att det klippta materialet samlas runt bladet genom att följa dessa instruktioner:
 1. Arbeta alltid med full gas.
 2. Undvik att köra över uppsamlat material under retur Rörelsen

- Stäng av motorn, ta av säkerhetsdelen och ställ maskinen på marken innan du börjar samla upp klipplet.

Klippa gräs med ett trimmerhuvud

⚠ VARNING: Använd inte skärlinan längre än tillåtet. När skyddet är korrekt monterat skär enhetens interna skärare automatiskt tråden till rätt längd. För långa trådar kan överbelasta motorn och orsaka skador på kopplingsmekanismen och närliggande delar.

Klippning

- Håll trimmerhuvudet något ovanför marken och luta det. Trådens ände skär gräset. Låt tråden arbeta i sin egen takt. Tryck aldrig tråden mot det område som ska klippas.
- Tråden gör det enkelt att klippa gräs och ogräs nära väggar, staket, träd och kanter, men den kan också skada barken på känsliga träd och buskar och lämna märken på staketstolpar.
- Du kan undvika att skada växter genom att förkorta tråden till 10–12 cm och minska motorhastigheten.

Skrapning

- Skrapmetoden tar bort all oönskad vegetation. Håll trimmerhuvudet något ovanför marken och luta det. Låt trådens ände slå i marken nära träd, stolpar, statyer och liknande föremål.

⚠ OBS: Skraptekniken sliter ut tråden snabbare.

- Tråden slits snabbare och måste matas fram oftare när du arbetar runt stenar, tegel, betong, metallstaket etc. än när du arbetar nära träd och trästaket.
- Vid trimning och skrapning, använd

mindre än full gas för att linan ska hålla längre och för att förhindra överdriven slitage på trimmerhuvudet.

Klippning

- Trimmerhuvudet är särskilt lämpligt för att klippa gräs på platser som är svåra att nå med en vanlig gräsklippare. Håll tråden parallell med marken under klippningen. Tryck inte trimmerhuvudet mot marken, eftersom detta kan skada gräsmattan och verktyget.
- Låt inte trimmerhuvudet komma i ständig kontakt med marken under normal klippning. Konstant kontakt kan orsaka skador och slitage på trimmerhuvudet.

Rengöring

- Den roterande trådens blåseffekt kan användas för snabb och enkel rengöring. Håll tråden parallellt med det område som ska rengöras och rör verktyget fram och tillbaka.
- Använd full gas under klippning och rengöring för bästa resultat.

⚠ VARNING: Klipp inte när sikten är dålig eller om vädet är mycket varmt eller kallt eller om temperaturen är under fryspunkten.

8. TRANSPOR

T TRANSPORT

Transportera trimmern med motorn avstängd och knivskyddet på plats skyddet på plats (figur 3).

⚠ VARNING: Om trimmern behöver transporteras eller förvaras, montera knivskyddet, kod 4196086, enligt figurerna 3.

⚠ VARNING – Om maskinen transporteras i ett fordon, se till att den är ordentligt fastspänd med remmar. Transportera maskinen i horisontellt läge med tom bränsletank och i enlighet med transportföreskrifterna för maskiner av denna typ

transportbestämmelser.

9. UNDERHÅLL

ÖVERENSSTÄMMELSE MED UTSLÄPPSFÖRESKRIFTER

Denna motor och dess avgasreningssystem måste drivas, användas och underhållas i enlighet med anvisningarna i bruksanvisningen för att uppfylla de utsläppsgränser som fastställts i lagstiftningen för mobila maskiner.

Motorns avgasreningssystem får inte manipuleras eller användas på felaktigt sätt.

Felaktig drift, användning eller underhåll av motorn eller maskinen kan orsaka fel i avgasreningssystemet, vilket kan leda till att gällande lagkrav inte uppfylls. I detta fall måste felet i systemet omedelbart åtgärdas för att kraven ska uppfyllas.

Några exempel på felaktig drift, användning och underhåll är:

- slarvig hantering eller skada på bränslemätare
- användning av bränsle och/eller motorolja som inte uppfyller specifikationerna i avsnittet START/BRÄNSLE
- användning av icke-originalreservdelar, t.ex. tändstift etc.
- Försummelse eller bristfällig underhåll av avgassystemet, inklusive felaktiga underhållsintervall för avgasröret, tändstift, luftfilter etc.

 **VARNING – Obehörig manipulation av denna motor ogiltigförklarar EU:s försäkran om överensstämmelse för utsläpp.**

CO₂-utsläppsnivån för denna motor anges i

Se Emaks (www.myemak.com) webbplats under "The Outdoor Power Equipment World".

Underhållsschema

Observera att följande underhållsintervall endast gäller normala arbetsförhållanden. Om utrustningen används dagligen under längre tid än normalt, eller om arbetsförhållandena är svåra, måste underhållsintervallen förkortas i enlighet därmed.

		Före varje användning	Månadsvis	Vid skador eller defekter	Efter behov	1 år eller 100 timmar
Hela enheten	Kontrollera (läckage, sprickor och slitage)	x				
	Rengör dagligen efter arbete	x				
Inspektioner (stoppknapp, choke, gasreglage, avtryckarlås)	Kontrollera funktionen	x				
Bränsletank	Kontrollera (läckor, sprickor och slitage)	x				
	Rengör					x
Bränslefilter och slangar	Kontrollera		x			
	Rengör, byt filterelement			x		x
Skärblad	Kontrollera (skador, skärpa och slitage)	x				
	Kontrollera spänningen	x				
	Slipa			x	x	
Kugghjul	Kontrollera (skador, slitage och smörjningsnivå)		x		x	
Skärbladsskydd	Kontrollera (skador och slitage)	x				
	Byt			x	x	
Alla synliga skruvar och muttrar (inte justeringskruvar)	Kontroll	x				
	Dra åt		x			
Luftfilter	Rengör	x			x	
	Byt			x		x
Cylinderribbor	Rengör		x			
Ventilationsöppningar i startsystemet	Rengör dagligen efter avslutat arbete	x				
Startrep	Kontrollera (för skador och slitage)		x			
	Byt ut			x		
Förgasare	Kontrollera tomgångsvarvtalet (skärbladet får inte rotera vid tomgångsvarvtal)	x				
Tändstift	Kontrollera elektrodavståndet.		x			
	Byt			x		x
Vibrationsplattformar	Kontrollera (skador och slitage)		x			
	Byt ut hos en återförsäljare			x	x	
Skärbladets muttrar och skruvar	Kontroll att skärbladets låsmutter är korrekt åtdragen	x				

SLIPNING AV GRÄSKLINGARNA (2-3-4 TÄNDER)

1. Gräsbladen är vändbara: när ena sidan inte längre är vass kan du vända bladet och använda den andra sidan (figur 13).
2. Gräsbladen kan slipas med en enkel fil (Fig. 13).
3. För att upprätthålla balansen måste slipningen göras jämnt på alla sidor.
4. Om knivarna inte slipas korrekt kan de orsaka onormala vibrationer i maskinen, vilket kan leda till att knivarna går sönder.

 **WARNING!** - Ett felaktigt skärblad eller ett felaktigt slipat blad ökar risken för bakslag. Kontrollera gräsbladen. Om de uppvisar sprickor eller andra skador ska du byta ut dem.

 **WARNING: Reparera aldrig skadade skärblad genom att svetsa, räta ut eller omforma dem. Detta kan leda till att skärverktygets delar lossnar och orsakar allvarliga personskador eller dödsfall.**

NYLONTRÅD

Använd alltid tråd med samma diameter som den ursprungliga tråden. Detta förhindrar att motorn överbelastas (Figur 14).

För att förlänga nylonlinan, knacka linans huvud mot marken medan du arbetar.

OBS: Slå inte linans ände mot cement eller kullerstenar, eftersom detta kan vara farligt.

Byta tråd på ett TAP&GO-nylontrådshuvud (Figur 15)

- 1 - Tryck på fliken (figur 1, 15), ta bort locket och spolen inuti.
- 2 - Vik linan på mitten så att den ena änden är cirka 14 cm längre än den andra. Fäst linan i skåran på spolen (figur 2, 15). Linda båda ändarna av linan jämnt på plats enligt pilen, utan att vrida dem runt varandra.
- 3 - När linan har rullats upp fäster du den i öppningarna enligt figur 3, 15. Sätt tillbaka fjädern på plats. Tryck in tråden genom öppningarna (4) (figur 15), placera locket (5) ovanpå skärhuvudet och dra slutligen ut tråden (6).

 **WARNING!** – Använd alltid skyddshandskar när du utför underhåll. Utför inte underhåll medan motorn är varm.

LUFTFILTER

Efter varje 8–10 timmars drift, ta bort locket (A, figur 19) och rengör filtret (B):

Blås med tryckluft inifrån och utåt på angivet avstånd.

Byt ut om det är smutsigt eller skadat. Ett igensatt filter gör att motorn går ojämnt, vilket ökar bränsleförbrukningen och minskar maskinens effekt.

BRÄNSLEFILTER

Kontrollera regelbundet bränslefiltrets skick. Ett smutsigt filter försvårar start och minskar motoreffekten. När filtret behöver rengöras, ta bort det från bränslepåfyllningsöppningen. Om det är mycket smutsigt, byt ut det (Figur 17).

MOTOR

Rengör cylinderflänsarna regelbundet med en borste eller tryckluft. Ansamling av föroreningar i cylindern kan orsaka överhettning, vilket försämrar motorns prestanda.

TÄNDSTIFT

Rengör tändstiftet regelbundet och kontrollera elektrodavståndet (Fig. 18). Använd ett TORCH L8RTF-tändstift eller ett annat märke med liknande värmeklass.

KONISK Kugghjulspår

Efter varje 30 timmars drift måste skruven till det koniska kugghjulspåret (D, figur 6) avlägsnas för att kontrollera smörjmedelsnivån. Tillsätt inte mer än 10 gram smörjmedel. Använd högkvalitativt molybdendisulfidsmörjmedel.

Använd inte bränsle för rengöring.

KRAFTÖVERFÖRING

Efter varje 30 timmars drift ska den styva röranslutningsspinnen (D, figur 20) smörjas med molybdendisulfidfett.

FÖRGAASNING (Figur 16)

Innan du justerar förgasaren ska du rengöra luftfiltret (B, figur 19) och värma upp motorn.

Denna motor har konstruerats och tillverkats i enlighet med Europaparlamentets och rådets förordningar (EU) 2016/1628, (EU) 2017/654 och (EU) 2017/656

Minimihastighetskruven T justeras så att det finns en lämplig säkerhetsmarginal mellan minimihastigheten och kopplingens ingreppshastighet.

 **WARNING: När motorn går på minimalt varvtal (3100 rpm) ska skivan inte rotera. Vi rekommenderar att alla justeringar av förgasaren utförs av din återförsäljare eller en auktoriserad reparatör.**

 **WARNING – Förändringar i klimat och höjd över havet kan påverka förgasarinställningarna.**

RENGÖRING

 **WARNING!** – Avgasröret är utrustat med en katalysator, som är nödvändig för att motorn ska uppfylla kraven på avgasutsläpp. Katalysatorn får inte modifieras eller tas bort. Underlåtenhet att följa detta innebär ett brott mot lagen.

 **WARNING!** – Katalytiska avgasrör blir mycket heta under användning och förblir heta länge efter att motorn stängts av. De blir också varma när motorn går på minimihastighet. Kontakt kan orsaka brännskador. Var medveten om brandrisken!

 **WARNING!** – Ett skadat avgasrör måste bytas ut. Ett ofta igensatt avgasrör kan vara ett tecken på dålig katalysatorprestanda.

 **WARNING:** Använd inte röjsågen om ljuddämparen är skadad, borttagen eller modifierad. En felaktigt

underhållet ljuddämpare ökar risken för brand och hörselskador.

SPECIALUNDERHÅLL

Vid slutet av säsongen, om maskinen har använts flitigt, och vartannat år vid normal användning, bör maskinen kontrolleras av en kvalificerad tekniker från vårt servicenätverk.

 **OBS: Alla underhållsåtgärder som inte nämns i denna manual måste utföras av en auktoriserad reparatör.** För att säkerställa kontinuerlig, regelbunden drift av trimmern, kom ihåg att endast **ORIGINALRESERVELAR** ska användas när delar behöver bytas ut.

 **Obehöriga modifieringar och/eller användning av icke-originalreservdelar kan leda till allvarliga skador eller dödsfall för användaren eller andra personer.**

10. FÖRVARING

När enheten inte används under en längre tid:

- Töm och rengör bränsletanken i ett välventilerat utrymme. Förgasaren töms genom att starta motorn och sedan vänta tills motorn stannar (om bränsleblandningen finns kvar i förgasaren kan membranen skadas).
- Efter vinterförvaring, utför samma startprocedurer som vid normal start av maskinen (sidan 12).
- Följ alla underhållsinstruktioner som beskrivs ovan.
- Rengör trimmern noggrant och smörj metalldelarna.
- Ta bort bladet, rengör det och smörj det för att förhindra rost.
- Ta bort bladets monteringsflänsar, rengör dem och smörj vinkelväxellådan.
- Töm bränsletanken och stäng locket.
- Rengör kylventilerna och luftfiltret (B, figur 19) noggrant.
- Förvara på en torr plats, om möjligt ovanför marken och långt från värmekällor.

11. MILJÖSKYDD

Hänsyn till miljön är en viktig faktor när du använder enheten för att säkerställa andras komfort och skydda miljön.

- Enheten får inte användas på ett sätt som stör grannarna.
- Följ noggrant lokala bestämmelser om avfallshantering av klipp.
- Följ noggrant lokala bestämmelser om avfallshantering av förpackningsmaterial, oljor, bensin, batterier, filter, begagnade delar eller andra produkter som är skadliga för miljön. Sådant avfall får inte kastas i vanliga sopcontainrar för blandat avfall, utan måste lämnas separat till lämpliga insamlings- och återvinningsstationer för specialavfall.

Avveckling och avfallshantering

När enheten slutligen tas ur bruk måste den lämnas till en lämplig insamlingsplats. De flesta av maskinens delar är återvinningsbara. Alla metaller (stål, aluminium, mässing) kan lämnas till en vanlig metallinsamlingsplats. Mer information finns att få från din lokala avfallsstation. Avfall som uppstår vid avveckling av maskinen måste bortskaffas på ett miljövänligt sätt, så att förorening av mark, luft och vatten undviks.







I alla fall måste lokal lagstiftning följas.

När maskinen demonteras måste CE-märkningen och denna bruksanvisning förstöras.

12. TEKNISKA DATA

		BCH 250 S - DSH 2500 S	BCH 250 T - DSH 2500 T
Deplacement	cm ³	25,4	
Motor		2 tvåtakts EMAK	
Effekt	kW	0	
ford/perc	min ⁻¹	3 100	
Maximal hastighet för utgående axel	min ⁻¹	8 100	
Motorhastighet vid maximal utgående axelhastighet	min ⁻¹	10 500	
Bränsletankens kapacitet 	cm ³	640 (0,64 l)	
Primerkarburator		Ja	
Startassistent 		Ja	
Skärbredd	cm	41	
Vikt utan skärblad och skydd	kg	5,8	6,4





A Rekommenderade skärblad

Modell	Pjovimo Skärblad			Skydd	
		Ø mm			
BCH 250 S – BCH 250 T		110	P.N. 61469100	P.N. 61450295AR	
DSH 2500 S - DSH 2500 T		110	P.N. 61469101		
BCH 250 - DSH 2500		200	P.N. 4095681BR	P.N. 61450295AR	*
		230	P.N. 4095637AR	P.N. 61450295AR	*
		255	P.N. 4095638AR		
		255	P.N. 4095673BR	P.N. 61450295AR	*
		305	P.N. 4095674AR		
		230	P.N. 4095568AR	P.N. 61450295AR	*
		255	P.N. 4095563AR		
		230	P.N. 4095565AR	P.N. 61450295AR	*

* Skyddsnummer (C, 4 sidor) krävs inte. Metallskärblad.

VARNING

Det finns stor risk för skador om fel typ av skärblad används! Använd endast rekommenderade skärblad och skydd och följ slipningsanvisningarna.

			BCH 250 S - DSH 2500 S		BCH 250 T - DSH 2500 T		
							
Akustiskt tryck	dB (A)	L_{PA} av EN 11806 EN 22868	98	94,8	98	94,8	*
Osäkerhet	dB (A)		2	2,0	2,0	2,0	
Uppmätt akustisk effektnivå	dB (A)	2000/14/EG EN 22868 EN ISO 3744	112,3	107,0	112,3	107,0	
Osäkerhet	dB (A)		2,1	2,3	2,1	2,3	
Garanterad akustisk effektnivå	dB (A)	^{LWA} 2000/14/ EG EN 22868 EN ISO 3744	114	110	114	110,0	
Vibrationsnivå	m/s²	EN 11806 EN 22867 EN 12096	5,3 (sx) 5,5 (dx)	5,5 (sx) 5,2 (dx)	3,5 (sx) 4,7 (dx)	2,9 (sx) 4,6 (dx)	*
Osäkerhet	m/s²	EN 12096	1,2 (sx) 1,2 (dx)	1,4 (sx) 1,5 (dx)	1,3 (sx) 1,4 (dx)	1,3 (sx) 1,4 (dx)	
* - Viktade medelvärden: 1/2 minsta, 1/2 full belastning (linjehuvud) eller 1/2 tomgång vid maximal hastighet (blad).							

13. FÖRSÄKRAN OM ÖVERENSSTÄMMELSE

Det undertecknade företaget, **Emak spa, via Fermi, 4 - 42011 Bagnolo in Piano (RE) ITALIEN**, förklarar på eget ansvar att maskinen:

1. Grupp: röjsåg/grästrimmer
2. Märke: Efco, typ: DSH 2500 S - DSH 2500 T. Märke: Oleo-Mac, typ: BCH 250 S - BCH 250 T
3. Serienummer: 768 XXX 0001 ÷ 768 XXX 9999 uppfyller bestämmelserna i direktiv/förordning: 2006/42/EG, 2000/14/EG, 2014/30/EU, (EU)2016/1628 2011/65/EU, uppfyller kraven i följande harmoniserade standarder: EN ISO 11806 - 1:2011 - EN 55012:2007 - EN 55012:2007/ A1:2009 - EN ISO 14982:2009

Förfarande för bedömning av överensstämmelse:

Bilaga V, 2000/14/EG
Uppmått ljudeffektnivå: 112,3 dB (A) Garanterad ljudeffektnivå: 114,0 dB (A)
Teknisk dokumentation arkiveras på företagets huvudkontor:
Teknisk manual

Plats Bagnolo in Piano (RE), Italien, via Fermi, 4

Datum: 01/12/2019



14. GARANTI

Denna maskin har konstruerats och tillverkats med moderna tillverkningsmetoder. Tillverkaren ger 24 månaders garanti på sina produkter från inköpsdatumet, förutsatt att produkten används för privata och fritidsändamål. Om produkten används för professionella ändamål gäller garantin i 12 månader.

Garantivillkor

- 1) Garantin börjar gälla från inköpsdatumet. Tillverkaren ersätter kostnadsfritt alla delar som visar sig ha material-, tillverknings- eller konstruktionsfel genom sitt försäljnings- och servicenätverk. Garantin påverkar inte köparens lagstadgade rättigheter avseende konsekvenserna av fel eller brister i den sålda produkten.
- 2) Vår tekniska personal kommer att agera så snabbt som möjligt inom den tid som krävs för arrangemangen.
- 3) **Vid begäran om garantireparation måste auktoriserad personal uppvisa garantibeviset, stämplat av återförsäljaren längst ner på sidan, med alla avsnitt ifyllda, samt en faktura eller ett kvitto som visar inköpsdatumet.**
- 4) Garantin gäller inte i följande fall:
 - Underhållet har uppenbarligen försumrats.
 - Enheten har använts felaktigt eller vårdslöst.

- Felaktiga smörjmedel eller bränslen har använts.
 - Icke-originalreservdelar eller -tillbehör har använts.
 - Obehörig personal har utfört reparationer.
- 5) Tillverkarens garanti täcker inte förbrukningsmaterial eller delar som utsätts för normalt slitage.
 - 6) Produktupptraderingar och förbättringar omfattas inte av garantin.
 - 7) Garantin täcker inte justeringar eller underhåll som utförts under garantiperioden.
 - 8) Eventuella skador som uppstått under transporten måste omedelbart anmälas till transportföretaget. I annat fall upphör garantin att gälla.
 - 9) Motorer av andra märken som är installerade i våra maskiner (Briggs & Stratton, Subaru, Honda, Kipor, Lombardini, Kohler, etc.) täcks av respektive motortillverkarens garanti.
 - 10) Garantin täcker inte personskadorna eller egendomsskadorna som direkt eller indirekt orsakats av skador på maskinen eller långvarig oförmåga att använda den.

MALL

DATUM

SERIENUMMER _____

SÄLJARENS NAMN _____

Skicka inte detta formulär. Bifoga det till eventuella tekniska garantianspråk.

ÅTERFÖRSÄLJARE _____



15. FELSÖKNINGSANVISNINGAR



VARNING: Stäng alltid av enheten och ta bort tändstiftet innan du utför testerna i tabellen nedan, såvida inte enheten måste vara igång.

Om alla möjliga orsaker har kontrollerats och problemet kvarstår, kontakta ett auktoriserat servicecenter. Om apparaten har ett annat problem än de som anges i tabellen, kontakta ett servicecenter.

PROBLEM	MÖJLIGA ORSAKER	LÖSNING
Motorn startar inte eller går bara i några sekunder.	<ol style="list-style-type: none"> 1. Ingen gnista 2. Motorn är våt 	<ol style="list-style-type: none"> 1. Kontrollera tändstiftet. Om tändstiftet inte ger någon gnista, upprepa testet med ett nytt tändstift (TORCH L8RTF). 2. Följ anvisningarna på sidan 12. Om motorn fortfarande inte startar, upprepa proceduren med en ny tändstift.
Motorn startar men accelererar inte ordentligt och går inte bra på hög varvtal.	Förgasaren måste justeras.	Kontakta en auktoriserad servicestation för att få förgasaren justerad.
Motorn når inte full hastighet och/eller avger mycket rök.	<ol style="list-style-type: none"> 1. Kontrollera olje- och bensenblandningen. 2. Luftfiltret är smutsigt. 3. Förgasaren behöver justeras. 	<ol style="list-style-type: none"> 1. Använd färsk bensin och olja avsedd för 2-taktsmotorer. 2. Rengör. Läs instruktionerna i avsnittet om underhåll av luftfilter. 3. Kontakta en auktoriserad verkstad för att få förgasaren justerad.
Motorn startar, går och accelererar, men går inte på tomgång.	Förgasaren behöver justeras.	Öka varvtalet genom att vrida tomgångsskruv T (fig. 16) medurs. Se avsnittet Underhåll av förgasaren.
Motorn startar och går, men skärbladet roterar inte	Koppling, vinkelväxelpar eller drivaxel skadad	Byt ut vid behov. Kontakta ett auktoriserat servicecenter.



VARNING **Gör**
inte
aldrig **rör**
bladet
medan motorn är
igång.



VARNING: Försök aldrig utföra några reparationer om du inte har nödvändig teknisk utrustning och kunskap. Felaktiga reparationer medför automatiskt att garantin upphör att gälla, och tillverkaren ansvarar inte för eventuella skador.



WARNING! - Denna bruksanvisning måste förvaras tillsammans med maskinen under hela dess livslängd.

