



Drift- och underhållshandbok



ATV-HM

SV översättning

Version: REV 01.01.2025

Detta dokument tillhör Geo Italy S.r.l. Reproduktion, även i delar, är strängt förbjudet utan föregående skriftligt tillstånd.

INDEX

1.	INLEDNING.....	4
2.	ALLMÄN INFORMATION.....	5
2.1.	INFORMATION OM MANUALEN.....	5
2.2.	INFORMATION OM MASKINEN.....	5
3.	IDENTIFIERING AV MASKINEN.....	6
3.1	MASKINMODELL.....	6
3.2	TILLVERKARENS TYP SKYLT.....	7
4.	SÄKERHET.....	8
4.1	BESKRIVNING AV SYMBOLERNA SOM ANVÄNDS I DOKUMENTET.....	8
4.2	SÄKERHETSÅTGÄRDER.....	9
4.2.1	FÖRSIKTIGHETSÅTGÄRDER.....	10
4.2.2	VID UNDERHÅLL.....	10
4.2.3	INNAN MASKINEN ANVÄNDS.....	11
4.2.4	UNDER ANVÄNDNING AV MASKINEN.....	11
4.2.5	FÖRSIKTIGHETSÅTGÄRDER VID MANÖVRER.....	12
4.2.6	FÖRSIKTIGHETSÅTGÄRDER VID KÖRNING.....	12
4.2.7	FÖRSIKTIGHETSÅTGÄRDER VID KÖRNING PÅ ALLMÄNNA VÄGAR.....	13
4.2.8	BRUTTOVIKT OCH AXELBELASTNING.....	14
4.2.9	FÖRSIKTIGHETSÅTGÄRDER VID ANSLUTNING.....	14
4.2.10	TA BORT REGLAGE.....	15
4.2.11	PIKTOGRAM.....	15
4.2.12	AVFALLSHANTERING.....	15
4.2.13	STENAR OCH FRÄMMANDE FÖREMÅL.....	15
4.2.14	ELEKTRISKA OCH ELEKTRONISKA SYSTEM.....	16
4.2.15	OPERATÖRSÄKERHET.....	16
4.3	PLACERING OCH BESKRIVNING AV PIKTOGRAM PÅ MASKINEN.....	21
4.3.1	PLACERING AV PIKTOGRAM PÅ MASKINEN.....	21
5	MASKINENS EGENSKAPER.....	24
5.1	BESKRIVNING OCH KORREKT ANVÄNDNING.....	24
5.2	ORDLISTA.....	25
6	INSTALLATION OCH ANVÄNDNING.....	26
6.1	FÖRBEREDELSE AV ATV-UTV.....	26
6.2	SÄKERHETSSTANDARDER FÖR ANSLUTNING OCH FRÄNKOPPLING AV ATV-UTV.....	26
6.2.1	ANSLUTNING TILL ATV-UTV.....	27
6.2.2	PRIMÄR TRANSMISSION.....	29
6.2.3	KOPPLA BORT MASKINEN.....	29
6.3	FLYTTNING OCH HANTERING.....	30

7	TRANSPORTER.....	30
8	REGLER FÖR ARBETE MED MASKINEN	31
8.1.1	FÖRBEREDA ARBETSOMRÅDET	31
8.1.2	DRIFTSJUSTERINGAR	31
8.1.3	ANVÄNDNINGSTEKNIKER	32
9	ANVÄNDNING AV MASKINEN	33
10	UNDERHÅLL OCH FÖRVARING.....	34
10.1.1	RENGÖRING.....	34
10.1.2	BYTE AV VERKTYG.....	34
10.1.3	ÅTDRAGNING AV ALLA FÄSTEN	35
10.1.4	FÖRVARING UNDER LÄNGRE TID	36
11	AVFALLSHANTERING OCH SKROTNING.....	36
12	FELSÖKNING	37
13	GARANTI.....	37
13.1	GILTIGHET	37
14	RESERVDELAR.....	37

1. INLEDNING

Denna bruks- och underhållsmanual, som tillhandahålls av GEO ITALY S.R.L., måste betraktas som en integrerad del av maskinen. Den innehåller all information som behövs för optimal prestanda under säkraste möjliga förhållanden.

GEO ITALY S.R.L rekommenderar att du läser den noggrant och följer alla instruktioner noggrant innan du använder, kontrollerar och utför procedurer med och på denna maskin.

Om denna manual inte levereras med maskinen, eller om den skulle gå förlorad, rekommenderar vi att du begär en kopia från GEO ITALY S.R.L, som så snabbt som möjligt kommer att skicka den till dig.

Om du har svårt att tolka eller förstå manualen, kontakta företaget för att få alla nödvändiga förtydliganden för korrekt användning och underhåll. Företaget står till fullständig förfogande för användarna och alla berörda parter för ömsesidigt samarbete för att säkerställa en så tydlig förståelse av manualen som möjligt.

Denna manual, tillsammans med intyget om överensstämmelse, måste alltid medfölja maskinen, även vid återförsäljning, fram till dess att den skrotas.

Delar som utsätts för slitage

De slitagedelar som är installerade på våra maskiner har testats i en rad olika situationer för att optimera deras livslängd. Deras hållbarhet beror dock i hög grad på de förhållanden under vilka maskinen används (produkter som bearbetas, terräng, väderförhållanden osv.).

Denna manual har skrivits i enlighet med de standarder som gällde vid tidpunkten för tryckningen.

Den är en integrerad del av maskinen och måste, liksom intyget om överensstämmelse, vid försäljning följa med maskinen fram till dess att den är helt demonterad.

Alla procedurer som inte uttryckligen behandlas i detta dokument ska betraktas som "undantagsprocedurer" och får endast utföras av personal som är auktoriserad av tillverkaren.

2. ALLMÄN INFORMATION

2.1. INFORMATION OM MANUALEN

Denna manual innehåller all information du behöver för användning och underhåll av maskinen. Tillfredsställande drift och hållbarhet beror på gott underhåll, användning av originalreservdelar och din omsorg under användning.

Vissa av illustrationerna i manualen kan visa delar eller tillbehör som skiljer sig från dem på din maskin; vissa delar kan ha tagits bort för att förbättra bildens tydlighet.

Handboken har skrivits i syfte att göra din användning och underhåll av maskinen enklare och säkrare. De ämnen som behandlas i denna handbok är de som uttryckligen krävs enligt "Direktiv 2006/42/EG".

Maskinen får endast användas, repareras och underhållas av kvalificerad personal som är medveten om dess tekniska egenskaper och säkerhetsrutiner.

Anvisningarna i denna handbok är avsedda för professionella användare som måste ha körkort och behörighet att använda den traktor, ATV eller UTV som maskinen är kopplad till.

Användaren av maskinen måste också vara auktoriserad, instruerad och lämpligt utbildad i de aktiviteter som beskrivs i bruks- och underhållsmanualen.

De tekniska uppgifterna i denna handbok tillhör GEO ITALY S.R.L. och måste betraktas som konfidentiella.

Vi rekommenderar att alltid använda originalreservdelar och originaltillbehör. Användning av icke-originaldelar ogiltigförklarar garantin och kan även vara farligt, förutom att det minskar maskinens hållbarhet och prestanda.

2.2. INFORMATION OM MASKINEN

Valet av material som används för konstruktionen av denna maskin görs utifrån det specifika användningsområde för vilket den är konstruerad och tillverkad: alla väsentligt avvikande användningsområden kan vara skadliga för personer och egendom och kan äventyra maskinens korrekta funktion.

Efterlevnad och strikt överensstämmelse med användnings-, reparations- och underhållsvillkoren som anges nedan i denna handbok är väsentliga aspekter för korrekt användning.

Alla godtyckliga ändringar som görs på denna maskin befriar GEO ITALY S.R.L. från allt ansvar för skador eller personskador, eventuellt allvariga, som kan uppstå för användare, tredje part eller egendom.

Korrekt användning av maskinen, strikt efterlevnad av de normer som anges här och fullständig tillämpning av alla försiktighetsåtgärder för att förhindra eventuella risksituationer bidrar till att förebygga olyckor eller skador och säkerställer att maskinen fungerar väl och under lång tid, vilket minimerar funktionsstörningar.

GEO ITALY S.R.L. kan inte ta hänsyn till alla möjliga omständigheter som kan medföra potentiella risker vid effektiv användning av maskinen. Av denna anledning kan varningarna som anges i manualen och på maskinen inte täcka alla möjliga farliga situationer. Informationen, specifikationerna och instruktionerna som publiceras i denna manual baseras på de uppgifter som vi hade tillgång till vid tidpunkten för skrivandet.

Tillverkaren accepterar inget objektiva eller subjektivt ansvar när de normer som anges i denna manual inte tillämpas och följs.

3. IDENTIFIERING AV MASKINEN

3.1 MASKINMODELL

FRAMVY



3.2 TILLVERKARENS TYP SKYLT

CE-märkningen och en skylt med de viktigaste uppgifterna om maskinen måste vara fäst på ramen på varje enhet.

Uppgifterna måste meddelas GEO ITALY S.R.L. när beställning av reservdelar eller vid reklamationer inom ramen för garantin.



Maskin

Modell:

.....

Serienummer:

.....

År:

.....



4. SÄKERHET

4.1 BESKRIVNING AV SYMBOLERNA SOM ANVÄNDS I DOKUMENTET

VARNING

Potentiellt farlig situation som, om den inte förhindras, kan leda till personskada.



ISTRUKTION

Instruktioner eller särskilda förfaranden som, om de inte följs noggrant, kan leda till materiella skador.



VIKTIG

Teknisk information av särskilt intresse.



4.2 SÄKERHETSÅTGÄRDER



AVVERTENZA

Säkerhetsrekommendationerna är avsedda att skydda din hälsa: av denna anledning bör de läsas noggrant, hållas i minnet och tillämpas vid alla tillfällen.

Använd maskinen, utför de periodiska inspektionerna och underhållet i enlighet med bestämmelserna i gällande säkerhetsföreskrifter.

Om du inte följer instruktionerna eller de grundläggande säkerhetsföreskrifterna kan det leda till olyckor med allvarliga konsekvenser under användning, underhåll och reparation av maskinen.

Varje användningssätt som avviker från det som maskinen är konstruerad för måste uttryckligen godkännas skriftligen av GEO ITALY S.R.L.

Alla ändringar av maskinen som görs utan föregående skriftligt godkännande från tillverkaren kommer att betraktas som manipulering och befriar företaget från allt ansvar.



ATTENZIONE

GEO ITALY S.R.L ansvarar inte för skador som orsakats av felaktig eller olämplig användning av maskinen.

Manipulera eller ta inte bort de skydd och säkerhetsanordningar som är installerade på maskinen för operatörens och andras säkerhet.

Maskinen får endast användas av personal som är behörig, utbildad, innehar körkort, är kvalificerad att använda den ATV-UTV som är ansluten till den och som är bekant med driften och farorna som anges i denna bruks- och underhållshandbok.

Om du har några frågor, vänligen kontakta direkt tillverkarnas experter.

ALLA INSTRUKTIONER SOM BESKRIVS NEDAN MÅSTE FÖLJAS NOGGRANT.

4.2.1 FÖRSIKTIGHETSÅTGÄRDER

Innan du utför något underhåll på utrustningen



Innan du utför något arbete på maskinen eller börjar använda den, stäng av ATV-UTV-motorn, ta bort tändningsnyckeln och förvara den på ett säkert ställe. Vänta tills alla rörliga delar har stannat helt och dra åt handbromsen.

4.2.2 UNDER UNDERHÅLL

Ställ maskinen på marken och låt den svalna.

Säkra de delar av maskinen som måste lyftas för underhålls- eller reparationsarbeten.

Innan du utför något arbete på den elektriska kretsen eller innan du svetsar på maskinen när anslutna, koppla bort de elektriska kablarna som kommer från ATV-UTV. Koppla bort kablarna från batteriet och generatoren.

Reparationer som har att göra med trycksatta delar (fjädrar, tryckackumulatörer etc.) måste utföras med stor försiktighet och med noggrann hänsyn till anvisningarna i denna handbok, eller av kvalificerad personal.

Använd lämplig personlig skyddsutrustning beroende på det arbete som ska utföras (handskar, arbetsstövlar, skyddsglasögon, hjälm, hörselskydd etc.).

Svetsa, löd eller använd inte blåslampor i närheten av vätskor under tryck eller brandfarliga produkter.

För din säkerhet och för att maskinen ska fungera optimalt ska du endast använda originalreservdelar.

Vi rekommenderar starkt att du vid slutet av varje säsong låter din återförsäljare eller auktoriserade handlare inspektera maskinen, särskilt verktygens och fästdonens skick.



4.2.3 INNAN DU ANVÄNDER MASKINEN

Innan du börjar använda maskinen bör du bekanta dig med alla dess anordningar, reglage och funktioner. Läs denna handbok noggrant.

Den arbetare som tilldelats maskinen får inte bära kläder som kan fastna i mekanismerna (lösa ärmar, bälten, halsdukar, halsband, armband, ringar).

Vid användning, underhåll, reparation, flyttning eller förvaring av maskinen ska arbetarna bära välsittande overaller, säkerhetskängor, robusta handskar och, om nödvändigt, dammskyddsmasker och skyddsglasögon.

Placera alla fjärrkontroller (rep, kablar, dragstänger etc.) så att de inte orsakar oavsiktliga rörelser som kan leda till skador eller skador.

Innan maskinen används ska du kontrollera att inga skruvar och muttrar sitter löst, särskilt de som fäster verktygen (tänder, Y-formade blad, blad, slagor etc.). Dra åt de som behöver det.

Kontrollera verktygens och fästdonens slitage enligt anvisningarna i handboken. Byt omedelbart ut alla skärverktyg eller fästdon som verkar slitna, skadade eller saknas. Använd endast originalreservdelar för din säkerhet.

Innan du använder maskinen ska du kontrollera att alla säkerhetsanordningar är på plats och i gott skick. Skadade skydd ska omedelbart bytas ut.

4.2.4 UNDER ANVÄNDNING AV MASKINEN

Kontrollera regelbundet skyddskjolarna/skyddskåporna. Byt omedelbart ut slitna, skadade eller saknade skyddskåpor. Se till att alla säkerhetsanordningar och skydd är på plats. Håll andra personer eller djur borta från farozonen runt maskinen.



ATTENZIONE

Klättra inte på eller åk på maskinen.

Håll avstånd från maskinen när knivarna är i rörelse och tills de har stannat helt.

Använd inte maskinen för att transportera/lyfta personer eller föremål.

Arbeta aldrig bakåt om det inte finns någon anordning för detta. Efter att strömkällan stängts av kan vissa delar av maskinen fortsätta att rotera en stund. Vänta tills de har stannat helt.

Vid kollision med ett hinder ska du koppla bort kraftuttaget, stänga av motorn på ATV-UTV, ta ut tändningsnyckeln och vänta tills alla rörliga delar har stannat helt.

Innan du återupptar arbetet, kontrollera maskinen för att upptäcka eventuella skador.

4.2.5 FÖRSIKTIGHETSÅTGÄRDER VID MANÖVRER

När maskinen flyttas från transportläge till arbetsläge och vice versa, se till att ingen befinner sig i maskinens manöverzon.

Håll dig borta från elkablar. Det finns risk för elchock och dödlig olycka.

4.2.6 FÖRSIKTIGHETSÅTGÄRDER VID KÖRNING



Vikten och de tekniska egenskaperna hos det monterade redskapet, ballasten på framaxeln och terrängens eller vägens beskaffenhet påverkar alla styrningens precision, ATV-UTV:ns väghållning, dess väghållningsförmåga och bromssystemets effektivitet.

Det är därför viktigt att i vissa situationer iaktta försiktighet.

Hastigheten och körstilen måste alltid anpassas till lösa jordförhållanden, asfalterade vägar och grusvägar.

Undvik plötsliga riktningförändringar under alla förhållanden. Var extra försiktig när du gör

svängar, för att ta hänsyn till utskjutande delar, storlek och

maskinens vikt.

Använd aldrig en ATV-UTV med smalt hjulavstånd i ojämn terräng eller i sluttningar. Lämna aldrig förarsätet medan ATV-UTV är i rörelse.

Transportera aldrig personer eller djur på ATV-UTV och på maskinen under arbete eller förflyttning. Arbeta aldrig med denna maskin om du är trött, sjuk eller påverkad av alkohol, droger eller mediciner.

Under användning måste föraren ha god sikt över arbetsområden som anses farliga. ATV-UTV måste vara utrustad med backspeglar på båda sidor och ett lämpligt system med fram- och bakljus för att säkerställa tillräcklig sikt bakåt.

4.2.7 FÖRSIKTIGHETSÅTGÄRDER VID KÖRNING PÅ ALLMÄNNA VÄGAR

Var noga med att inte smutsa ner vägen med lera eller annat, se alltid till att maskinen är ren innan du kör ut på vägen och om maskinen eller ATV-UTV är smutsig, rengör den först.

Mått

Beroende på maskinens mått, fråga de behöriga myndigheterna om maskinen får köras på allmän väg.

Om den överskrider de tillåtna maximala måtten, följ lagstiftningen om onormala laster.

Transportläge

Innan du kör ut på allmän väg ska du placera maskinen i rätt transportläge enligt anvisningarna i denna handbok.



Belysnings- och signaleringsanordningar

Innan du kör ut på allmän väg, se till att ATV-UTV är utrustad med belysning och signalanordningar i enlighet med lokal lagstiftning.

Se till att dessa är rena och fungerar korrekt. Byt ut eventuella saknade eller skadade delar.



ISTRUZIONI

Följ alltid gällande bestämmelser för körning på allmän väg.

Se till att du har nödvändiga tillstånd för att få köra.

Följ hastighetsbegränsningen när du kör på allmän väg med ATV-UTV och maskinen.

4.2.8 BRUTTOVIKT OCH AXELBELASTNING



ATTENZIONE

Kontrollera ATV-UTV:ns lyftkapacitet och stabilitet för att förhindra att den välter och/eller förlorar greppet på de styrda hjulen.

Kontrollera att alla villkor kan uppfyllas för att följa lagstiftningen i ditt land:

- Maskinens anslutning på fram- och/eller baksidan av ATV-UTV får inte överskrida den maximalt tillåtna vikten.









ISTRUZIONI

För ATV-UTV med behållare eller tankar:

Se till att den totala vikten för enheten inte överskrider den totala tillåtna vikten med ATV-UTV fullastad, enligt lagstiftningen i ditt land.

I alla fall, med undantag för ATV-UTV som uttryckligen är godkända för trafik med last, rekommenderar vi att man kör på allmän väg med tomma behållare, tankar, cisterner etc.

4.2.9 FÖRSIKTIGHETSÅTGÄRDER VID ANSLUTNING

 ATV klass	 Motorvolym (cc)	 Vikt	 Uppskattad lastkapacitet
 Sport	200 – 450 cc	160 – 275 kg (350 – 600 lb)	80 – 150 kg
 Utility Medium	450–650 cc	300–320 kg (650 – 700 lb)	120–200 kg
 Stort nyttfordon	650–1000+ cc	320–380 kg (700 – 840 lb)	150–250 kg

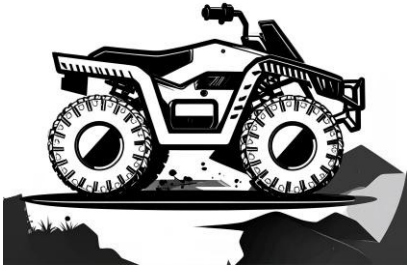

Innan du ansluter maskinen, se till att den inte kan röra sig plötsligt (sätt in kilar under hjulen, kontrollera stativfotens position osv.).

Maskinen får endast anslutas till de anslutningspunkter som är avsedda för detta ändamål.

Stå inte mellan ATV-UTV och maskinen under manövrering av den externa lyftkollen.

Stå inte mellan ATV-UTV och maskinen utan att först ha dragit åt ATV-UTV:s handbroms.

4.2.10 TA BORT STYRNINGAR

Maskinen kan ha områden där fjärrkontroller, t.ex. sådana som styrs av hydraulisk eller pneumatisk kraft, kan orsaka fysiska skador såsom krossning eller skärning. Håll avstånd från dessa farozoner.

4.2.11 PIKTOGRAM

Varningar som måste följas noggrant anges i form av piktogram på olika ställen på maskinen. Syftet med dessa är att varna dig för potentiella faror och ange vilken typ av åtgärd som krävs för att undvika olycksrisker.

Håll säkerhetspiktogrammen rena och läsbara och byt ut dem om de är slitna, skadade eller saknas.

4.2.12 AVFALLSHANTERING

Spill inte ut några produkter som kan förorena miljön (olja, fett, filter etc.) på marken, i avloppet eller någon annanstans. Kasta inte bort eller bränn inte utslitna däck.

Lämna allt avfall till specialiserade företag för bortskaffande och återvinning.

4.2.13 PROJEKTION AV STENAR OCH FRÄMMANDE FÖREMÅL

Håll terrängen som ska behandlas fri från främmande föremål. Försök att inte arbeta på stenig mark eller grus. Om detta inte är möjligt, vidta extra säkerhetsåtgärder, såsom:

- Öka draghöjden för att undvika kontakt med småsten eller stenar.

Även när maskinen används enligt rekommendationerna kan stenar slungas iväg. Stenar eller andra främmande föremål som slungas iväg av de rörliga delarna kan nå betydande avstånd.

Håll andra personer eller djur borta från farozonen runt maskinen.

Skyddskjolar och skyddskåpor bidrar till att minska risken för skador från utkastade föremål. Det är därför obligatoriskt att kontrollera att alla skyddsanordningar på maskinen fungerar och är i gott skick när den används.

Kontrollera regelbundet skyddskjolarna och skyddskåporna. Byt omedelbart ut slitna, skadade eller saknade skyddskåpor.



Starta aldrig maskinen när andra personer befinner sig i närheten.

Håll andra personer eller djur borta från farozonen runt maskinen.

4.2.14 ELEKTRISKA OCH ELEKTRONISKA SYSTEM



Kontrollera att kablarna inte är vikta eller skadade.

När du kopplar bort maskinen ska du placera elkablarna på det medföljande stödet.

Kontrollera att uttagen, kontakterna och kablarna är i gott skick före användning.

Se till att alla lampor fungerar korrekt, särskilt blinkers (bromsljus, pilar). Se till att reglagen är ergonomiskt placerade i hytten.

4.2.15 OPERATÖRSÄKERHET

RISKER FÖR OPERATÖREN	ORSAKER	ÅTGÄRDER
KLÄM Två delar som vidrör eller möter varandra SKÄRNING/KLÄMMA Saxeffekt när två trubbiga element passerar nära varandra	 Personer i farozonen	Var försiktig när du manövrerar maskinen.
		Stå inte mellan maskinen och ATV-UTV.
		Arbeta aldrig bakåt eller vid dålig sikt.
SKÄRNING ELLER AVSKÄRNING På vassa delar i rörelse eller stillastående	 Maskinens fall	Stöd maskinen på ett adekvat sätt när du arbetar under den. Placera maskinen på specialstöd av tillräcklig storlek och kapacitet.

		Använd det fästsystem som anges på maskinen vid hantering. Rep och säkerhetskrokar måste vara adekvata och i perfekt skick.
		Viktangivelsen för maskinen finns på den typskylt som är fäst på maskinen.
	 <p>Instabilitet hos maskinen, risk för välning</p>	Placera maskinen på fast, plan mark.
		<p>Använd stödbenen och svängbultarna om sådana medföljer.</p> <p>Se till att maskinen är korrekt ansluten till ATV-UTV innan du börjar använda den.</p>



<p>SKÄRNING ELLER AVSKÄRNING</p> <p>På vassa delar i rörelse eller stillastående</p>	 <p>Maskin i rörelse.</p> <p>NON RIPARARE O REGISTRARE DURANTE IL MOTO</p>	Rengör, smörj, reparera eller justera inte maskinen medan någon del av den är i rörelse.
		Innan du närmar dig maskinen, se till att strömanslutningen är urkopplad och att alla rörliga delar har stannat.
RISKER FÖR OPERATÖREN	ORSAKER	ÅTGÄRDER

<p>INTRASSEL</p>	 <p>Att närma sig maskinen när den är i rörelse eller när roterande delar är arbetar.</p>	Bär inte lösa kläder eller hängande föremål som kan fastna i reglagen eller andra delar av maskinen.
		Gå inte nära maskinens axel när den är i rörelse, se till att skyddskåporna och säkerhetskedjorna är på plats.

		Vid underhåll, vänta tills alla delar har stannat helt.
		Ta inte bort skyddshöljen innan du kopplat bort maskinen och väntat tills alla rörliga delar stannat helt.

BRÄNSKADOR	 <p>Kontakt med het olja eller heta ytor</p>	Avlasta trycket i alla hydraulikretsar innan du kopplar bort eller tar bort rör, kopplingar eller relaterade delar.
		Innan du utför något underhåll, se till att hydrauloljan inte är vid arbetstemperatur.
		Kontrollera alltid hydraulrör och slangar för slitage och skador och byt ut dem vid behov.
		Böj eller slå inte på högtrycksrören.
		Vid kontakt med gasolja, olja eller frostskyddsmedel, tvätta den skadade delen av kroppen noggrant med rikligt med vatten och tvål.
RISKER FÖR OPERATÖREN	ORSAKER	ÅTGÄRDER



BRANDER OCH EXPLOSIONER	 <p>Kontakt med heta ytor och delar</p>	Häll inte bränsle på heta ytor eller elektriska delar.
--------------------------------	--	--

	Gnistor orsakade av stötar eller friktion	Förvara bränslen och smörjmedel i tydligt märkta behållare långt från obehörig personal.
		Förvara oljiga trasor och annat brandfarligt material långt från värmekällor eller öppen eld.
	 <p>Förekomst av öppen eld</p>	Alla bränslen, de flesta smörjmedel och vissa kylvätskor är brandfarliga.
		Svetsa eller skär inte med gasbrännare på rör som innehåller hydraulolja eller brandfarliga vätskor. Rengör noggrant med icke-brandfarligt material före svetsning eller skärning med gasbrännare.
		Ta bort alla brandfarliga avlagringar av bränsle, olja eller annat från maskinen innan de ansamlas.
		Se till att hydraulrören och slangarna är intakta och i perfekt skick: läckor kan orsaka bränder. Reparera eller byt ut rör och slangar.
	Gnistor av elektriskt ursprung, elektrisk urladdning	Kontrollera ofta ledningarna för lösa eller slitna elkablar.
		Dra åt, reparera eller byt ut skadade elkablar innan du använder maskinen.
	 <p>Glödande partiklar</p>	Rök inte när du fyller bränsletankar och i områden som används för tankning.
		Rök inte i områden där brandfarliga material lagras.
RISKER FÖR FÖRAREN	ORSAKER	ÅTGÄRDER

KROPPSSKADOR orsakade av flygande föremål	 <p>Flygande föremål Brott eller lossnande av blad under arbetet</p>	<p>Stå aldrig framför eller bakom ATV-UTV:er/maskiner, eller i linje med möjliga banor.</p>
	<p>Flygande splitter och fäststift som slås ut med kraft</p>	<p>Innan du hamrar på något föremål, se till att säkerhetszonen är fri från utomstående personer.</p>

HÖRSELSKADOR	 <p>Höga ljudnivåer från ATV-UTV används</p>	<p>Rengöring, underhåll och smörjning av maskinen bidrar till att minska bullret.</p>
		<p>Använd en ATV-UTV utrustad med ljudisolerad hytt och bär hörselskydd.</p>

ELCHOCK	 <p>Elektrisk urladdning</p>	<p>Arbeta inte på någon del av det elektriska systemet utan att först koppla bort alla strömkällor.</p>
		<p>Gör dig noggrant bekant med maskinens mått när du arbetar och med det område där du arbetar, så att du undviker luftledning och underjordiska kraftledning.</p>

 ISTRUZIONI	 <p>När maskinen används eller underhålls och repareras måste förarna alltid bära säkerhetskängor, overaller, skyddshandskar, hörselskydd, dammskyddsmasker och skyddsglasögon för att skydda sig mot vardagliga risker.</p>
--	--

4.3 PLACERING OCH BESKRIVNING AV PIKTOGRAM PÅ MASKINEN

4.3.1 PLACERING AV PIKTOGRAM PÅ MASKINEN

Placeringen av typskylten och symbolerna visas i figuren nedan.



Se till att säkerhetspiktogrammen är läsbara. Rengör med en trasa, tvål och vatten.

Byt ut skadade etiketter och placera dem exakt enligt beskrivningen nedan.

Följande symboler i denna handbok tjänar till att uppmärksamma operatören på möjliga faror som finns eller kan uppstå och hur man ska agera på ett säkert sätt. Följande symboler på maskinen indikerar faror som operatören kan utsättas för och säkerhetsrutiner som ska följas.

GEO ITALY S.R.L har inget ansvar om säkerhetssymbolerna som medföljer maskinen saknas, är oläsliga eller har flyttats från sin ursprungliga position.

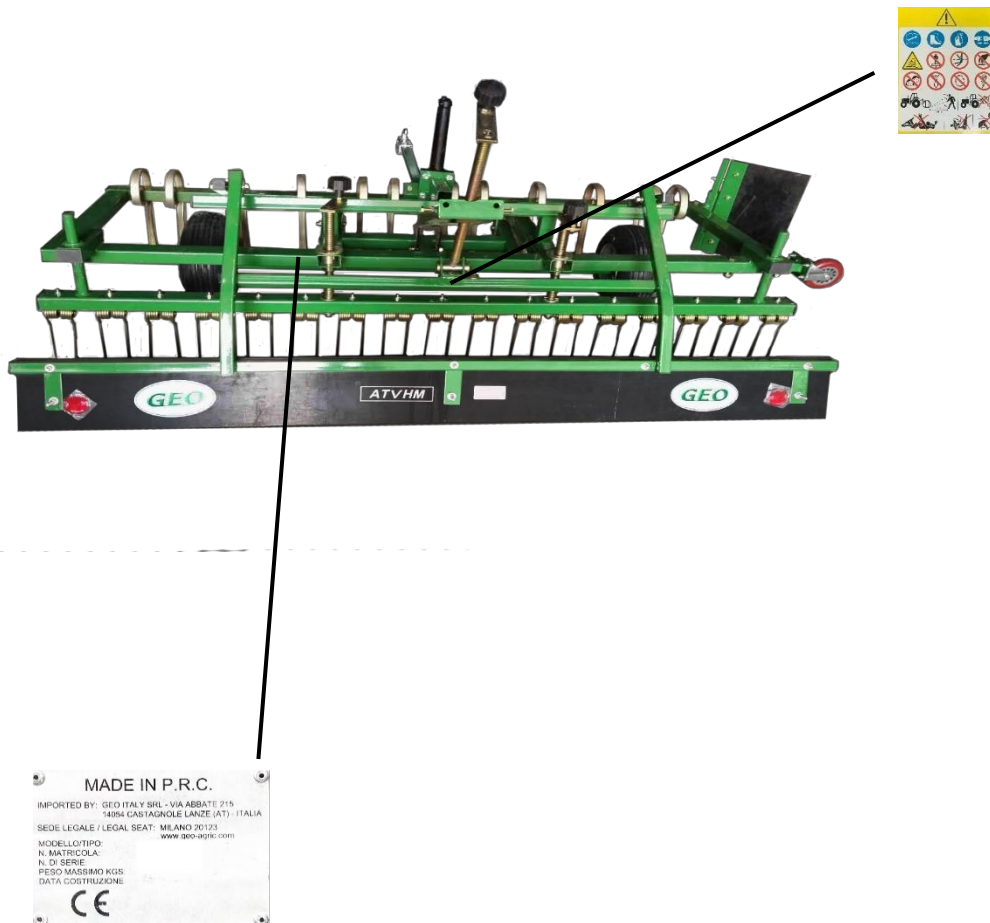



Justerings- och underhållsprocedurer ska endast utföras efter att bruks- och underhållsmanualen har lästs.

Innan du utför något arbete på maskinen ska du koppla bort kraftuttaget, stänga av ATV-UTV-motorn, ta bort tändningsnyckeln, vänta tills alla rörliga delar har stannat helt och dra åt handbromsen.



Fara vid kontakt med rörliga verktyg; håll dig på säkert avstånd.



Var uppmärksam på läckage av trycksatta vätskor. Följ anvisningarna i den tekniska handboken för underhåll och uppsök läkare vid skada.



Fara för flygande material. Stenar eller andra främmande föremål kan slungas iväg en betydande sträcka. Skyddskjolarna eller metallskydden måste alltid vara på plats och i gott skick.

Flytta dig 50 meter från maskinen.



Ta inte bort eller öppna skyddskåporna medan motorn är igång och innan remmarna har stannat helt.



Klättra inte på eller åk inte på maskinen.



Se till att rotoraxeln och andra delar av maskinen har stannat helt innan du närmar dig den.



Krokpunkt för lyft av maskinen.



Använd den rekommenderade personliga skyddsutrustningen.

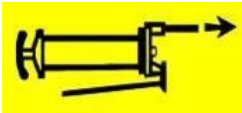

Smörjpunkter

5 MASKINENS EGENSKAPER

5.1 BESKRIVNING OCH RÄTT ANVÄNDNING

Nedan listas de olika användningsområdena för de modeller som beskrivs i denna manual.

HM ATV är en professionell 200 cm jämnare avsedd för fyrhjulingar och terrängfordon, idealisk för ridbanor, ridskolor och jordbruksmark. Utrustad med tre blad (två fram och ett bak) och vibrerande tänder, möjliggör den fullständig jordbearbetning – från att bryta upp ytan till finbearbetning. Funktioner inkluderar stötdämpande fjädrar, justerbar lutning (3° per sida), justerbar höjd, parkeringsstöd och ett sidohjul för ökad stabilitet och kantbearbetning.

All annan användning än jordbruksändamål anses vara olämplig.

Innan maskinen används ska man kontrollera att det inte finns stenar, block, metall, skräp eller andra hårda, kompakta material på marken (betongblock, tegelstenar, föremål av olika slag) och grenar med en diameter större än 25 cm.



Maskinerna är avsedda att användas av en enda förare som sitter i traktorns förarhytt.

All annan användning än den som anges här anses vara felaktig.

5.2 ORDLISTA

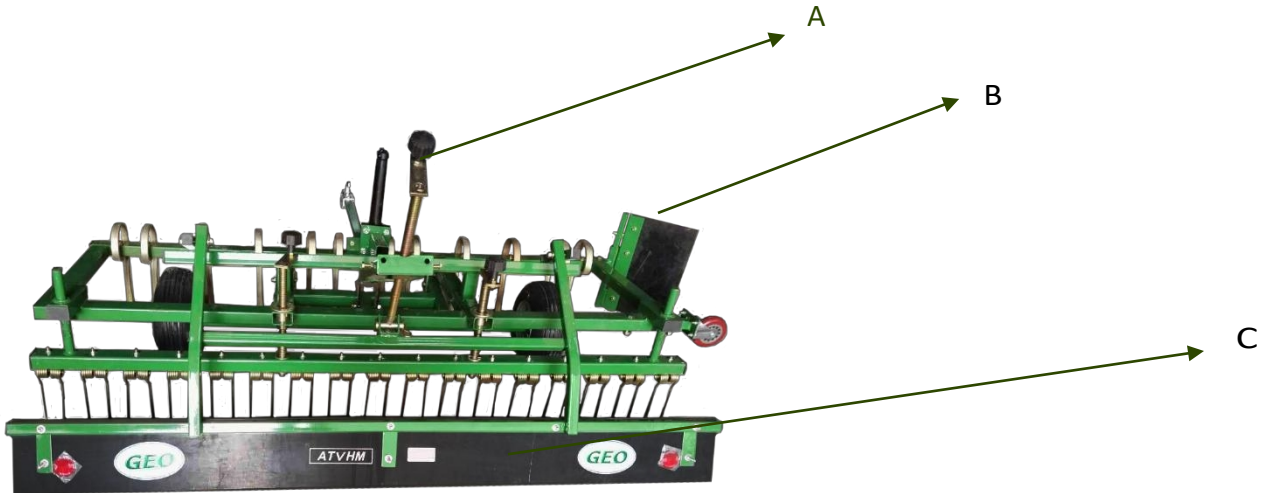

Bokstav	Komponent	Beskrivning
A	Höjdjustering	Gör det möjligt att ställa in nivelleringsmaskinens arbetsdjup exakt för olika ytor.
B	SidaPanel	Säkerställer rena kanter och stabilitet under användning, särskilt längs kanter.
C	BottenPanel	Stöder jordflödet och hjälper till att upprätthålla en jämn arbetsyta.



Rengöring, regelbundet underhåll och periodisk smörjning av gräsklipparen bidrar till att minska bullerutsläppen.

Med tanke på bullernivån är det nödvändigt att använda en traktor utrustad med ljudisolerad hytt eller att använda lämpliga hörselskydd.

6 INSTALLATION OCH ANVÄNDNING



Innan du påbörjar något arbete med maskinen ska du se till att du har nödvändig personlig skyddsutrustning.

6.1 FÖRBEREDELSE AV ATV-UTV

Följ de maximalt tillåtna viktgränserna för ATV-UTV och den maximalt tillåtna lasten per axel.

Se till att belastningen på framaxeln (1) under alla omständigheter aldrig understiger 20 % av ATV-UTV:ns tomvikt.

6.2 SÄKERHETSSTANDARDER FÖR ANSLUTNING OCH FRÅNKOPPLING AV ATV-UTV



Innan du stiger av ATV-UTV och innan du påbörjar något underhåll, dra åt handbromsen, stäng av motorn och ta bort tändningsnyckeln från instrumentbrädan.

De maskiner som anges i denna manual kan huvudsakligen kopplas till på baksidan av ATV-UTV tack vare dess trepunktslyft.

Kula-kopplingen på ATV-UTV måste stämma överens med maskinens. Om så inte är fallet, kontakta tillverkaren.

Risken för skärskador och krossning i närheten av kulkopplingen måste alltid beaktas: utför anslutnings- och frångkopplingsprocedurerna endast på kompakt, plan mark.

Använd, om sådan finns, den externa kontrollen för att lyfta maskinen med stor försiktighet och följ anvisningarna i bruks- och underhållsmanualen som medföljer den använda ATV-UTV:n.



Innan maskinen används ska låsstiften sättas in och låsas.

6.2.1 ANSLUTNING TILL ATV-UTV

Maskinen kan anslutas antingen via en "kulkoppling" eller via en främre universell monteringsplatta.

För anslutning till ATV-UTV, gör följande:

Se till att maskinen står stabilt och plant på marken.

För att ansluta maskinen till ATV-UTV, gör så här beroende på typ av anslutning:

Konventionell anslutning med "kulkoppling"



- Sänk ATV-UTV:ns lyftstänger.
 - Backa med ATV-UTV och placera dess nedre länkar så nära anslutningspunkterna på maskinen som möjligt.
 - Ta bort låsstiften från maskinen.
 - Placera de nedre länkarna så att hålen i maskinens låspinnar passar ihop med hålen i änden av de nedre länkarna.
 - Sätt i maskinens låspinnar.
- Sätt i greppkrammorna på varje stift tills de låses fast.
 - Gör på samma sätt med den tredje punkten, anslut den övre kopplingen på maskinen till den tredje punkten på ATV-UTV, sätt i tappen och lås fast skruvskyddet.
 - Lyft maskinen med hjälp av lyftstängerna på ATV-UTV. Blockera sidoskiftet för att förhindra överdriven svängning under användning och/eller transport.

FRONT-anslutning (om sådan finns)

- • Kör ATV-UTV framåt och placera den över kopplingen så nära maskinens fästpunkter som möjligt.
- • Ta bort plattans låspinnar.
- • Sätt i maskinens låspinnar.
- • Sätt in sprinten i varje stift tills de låses helt.
- • Sänk den främre vinschen och anslut den till maskinen.
- • Lyft maskinen med hjälp av ATV-UTV-vinschen och se till att den är minst 5 cm över marken.

6.2.2 PRIMÄR TRANSMISSION



Skadade skydd ska omedelbart bytas ut.

ATTENZIONE

GEO ITALY S.R.L ansvarar inte för skador som orsakats av felaktig montering.

6.2.3 KOPPLA BORT MASKINEN



Maskinen får endast kopplas bort om den är i arbetsläge med klippaggregatet vilande på marken.

Se till att det inte finns någon i närheten av maskinen. Koppla bort maskinen på en plan, helt horisontell yta.

ATTENZIONE

För att koppla bort maskinen, följ anvisningarna ovan i omvänd ordning.

Detta kan endast göras när maskinen står på fast, plan mark. Placera vid behov en bräda eller motsvarande under stödpunkterna för att förhindra att maskinen sjunker ner i marken, även om det bara är lite.



Släpp och sänk stöbbenet, sätt i och lås

Låsstiftet med greppklämman, sänk ATV-UTV:ns lyftstänger så att maskinen vilar på marken.



ATTENZIONE

Lyft- och flyttutrustning, säkerhetskrokar och rep måste vara i perfekt skick och helt överensstämna med gällande säkerhetsnormer, och deras kapacitet måste vara större än den last som ska flyttas. Kontrollera vikten som anges på maskinens typskylt.

Maskinen kräver ingen särskild förpackning. Den levereras normalt av GEO ITALY S.R.L. färdig att användas eller, i särskilda fall, kan den vara inslagen i krympfilm eller förpackad i en trälåda. Den kan transporteras på en släpvagn eller liknande transportmedel som är godkänt för trafik på allmän väg och lastas med hjälp av lyftanordningar med tillräcklig kapacitet. D

7 REGLER FÖR TRANSPORT



ATTENZIONE

Innan maskinen placeras i rätt transportläge:

- **Se till att det inte finns någon i närheten av maskinen.**
 - **Flytta bort all utomstående personal.**
-

Om maskinen täcker bakljusen på ATV-UTV, placera en ljusramp på baksidan och se till att den fungerar korrekt. Vid funktionsfel, byt ut den.

Var noga med att inte smutsa ner vägen med lera eller annat. Se alltid till att maskinen är ren innan du kör ut på vägen. Om maskinen eller ATV-UTV:n är smutsiga, rengör dem först.

8 REGLER FÖR ARBETE MED MASKINEN



Innan du placerar gräsklipparen i arbetsläge:

- Se till att det inte finns någon i närheten av gräsklipparen.
- Flytta bort all utomstående personal.

8.1.1 FÖRBEREDA ARBETSOMRÅDET

Innan du påbörjar planeringsarbetet, se till att området är fritt från hinder såsom stenar, grenar, skräp eller andra föremål som kan skada maskinen eller hindra arbetet. Kontrollera också att det inte finns människor eller djur i närheten för att säkerställa maximal säkerhet.

Montering och anslutningar. Kontrollera att redskapet är korrekt monterat och fastsatt på fordonet och att alla anslutningar är fasta och säkra. Se till att alla rörliga delar är fria från hinder och att säkerhetskedjorna är korrekt monterade.

8.1.2 DRIFTSJUSTERINGAR:

Justera verktygets sidoläge och lutning efter det område som ska planas ut.



Justera det centrala handtaget för att höja hjulen.



Sänk det bakre bladet till önskad höjd.



Sänk de bakre tänderna.

8.1.3 ANVÄNDNINGSTEKNIKER

Vid planering ska du röra dig långsamt och försiktigt för att undvika att skapa oönskade spår eller fördjupningar. På mycket ojämn eller hård mark kan det vara nödvändigt att göra flera passager för att uppnå en jämn, välplanerad yta. Överskrid aldrig halva bredden på verktyget nära staket eller hinder för att undvika skador.



Kontrollera gräsklipparens stabilitet innan du utför något underhålls-, reparations- eller justeringsarbete.

Använd lämplig personlig skyddsutrustning (arbetsstövlar, hörselskydd, skyddsglasögon, arbetshandskar och overall).

9 ANVÄNDNING AV MASKINEN



ISTRUZIONI

Vid körning av en traktor som inte är ljudisolerad eller trycksatt måste föraren använda lämplig personlig skyddsutrustning:

- **Hörselkåpor för att skydda mot buller om normala exponeringsnivåer överskrids.**
- **Dammskyddsmask vid mycket torra förhållanden eller när det uppstår stora mängder damm.**

När du använder gräsklipparen ska du göra följande:

- När du kommer fram till fältet, kör fram till arbetsområdet och sänk ner gräsklipparen till marken.
- Accelerera försiktigt traktorns/fyrhjulingens motor.
- Välj ett kort växel och börja arbeta, kör några meter som ett test.
- Om det behövs, ställ in höjden från marken genom att justera maskinen enligt beskrivningen i punkt 8.1.
- Om gräsklipparens arbete verkar tillfredsställande, välj den mest lämpliga växeln och börja arbeta. Rekommenderad hastighet: 3,5–4 km/h.



ISTRUZIONI

Om maskinen under arbetet avger ovanliga eller onormala vibrationer, stanna omedelbart och kontrollera maskinens skick.

Överdrivna vibrationer kan orsaka personskador.

Om inte annat uttryckligen anges, arbeta aldrig i backläge.

10 UNDERHÅLL OCH FÖRVARING



ATTENZIONE

Innan du kliver av traktorn och innan du utför något arbete på gräsklipparen ska du dra åt handbromsen, stänga av traktorns motor, ta ut tändningsnyckeln och vänta tills alla rörliga delar har stannat helt.

Utför underhåll på gräsklipparen endast när den står på en kompakt, plan yta. Alternativt kan du placera maskinen på ett specialstativ av tillräcklig storlek och kapacitet.

Vi kommer att illustrera de rekommenderade kriterierna för rutinunderhåll, baserat på tillverkarens erfarenhet och på de råd och förslag som vi vid olika tillfällen fått från våra kunder.

Dessa kriterier är inte uttömmande, men kan kompletteras, även med hjälp av våra kunder, som vi tackar i förväg.

Ett bra rutinunderhåll förbättrar inte bara säkerheten vid användning, utan minimerar också driftskostnaderna och säkerställer att maskinens potential utnyttjas optimalt.



ATTENZIONE



Innan du påbörjar något underhållsarbete på gräsklipparen ska du se till att du har den personliga skyddsutrustning som krävs.

10.1.1 RENGÖRING

Rengör rotorn och utrustningens innerväggar regelbundet.

10.1.2 BYTE AV VERKTYG

Vid byte av skärverktyg finns det några viktiga rekommendationer som ska följas för att skydda operatören och tredje part samt för att förhindra brott eller för tidigt slitage på gräsklipparens delar.

Vissa eller alla verktyg måste bytas ut när:

- De är slitna efter normal användning.
- De är trasiga eller skadade.
- Några av dem saknas.

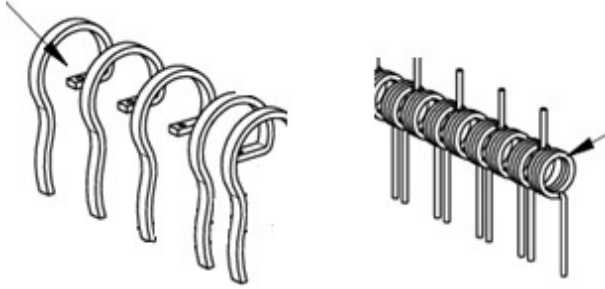

För bästa resultat bör du alltid byta ut verktyget som sitter mittemot det som behöver bytas ut. Detta är viktigt eftersom det nya verktyget kan ha en annan vikt än det gamla, som med tiden har slitits och förlorat en del av sitt material.

I alla fall är det en bra regel att byta ut hela uppsättningen skärverktyg för att säkerställa en mer enhetlig skärning och mindre belastning på utrustningen.

Gör så här för att byta ut verktygen på utrustningen:

- Placera utrustningen på lämpliga stöd och kontrollera utrustningens maximala kapacitet och stabilitet efter att den har placerats.
- Lossa låsmuttern och ta bort bulten från sitt säte, ta bort verktyget
- Sätt det nya verktyget i rätt läge.
- Sätt i bulten och dra åt ordentligt med muttern.
- Upprepa denna procedur för alla verktyg som behöver bytas ut.



ISTRUZIONI

Använd endast originalverktyg som levereras av Geo Italy S.r.l.

Använd inte gräsklipparen om skärverktygen är slitna eller skadade.

10.1.3 **ÅTDRA ALLA FÄSTEN**

Kontrollera regelbundet att alla bultar är ordentligt åtdragna, inklusive de som används för att låsa skärverktygen:

- var 8:e effektiva arbetstimme
- efter kollision med ett hinder;
- i början av varje säsong.

Byt ut fästskruvarna om du upptäcker synliga deformationer eller om gängorna är skadade eller slitna.

10.1.4 LAGRING UNDER LÄNGRE TID

I slutet av varje säsong

Om gräsklipparen inte används under en längre tid rekommenderar vi att du gör följande:

- Tvätta utrustningen noggrant.

11 KASSERING OCH SKROTNING

Om maskinen inte längre används ska alla delar som kan orsaka skador göras ofarliga.

De material som maskinen består av och som kan sorteras och återvinnas på särskilda återvinningsstationer är följande:

- stål
- förbrukat olja
- gummi
- plast
- elektriska ledningar och kablar

Demontering, sortering och slutlig avfallshantering måste alltid utföras i enlighet med gällande lagstiftning.

12 FELSÖKNING

PROBLEM	ORSAKER	ÅTGÄRDER
VIBRATION	Lösa fästelement.	Kontrollera och dra åt alla fästelement – Kontrollera noggrant alla fästelement noggrant och byt ut de som är skadade, böjda eller flisiga och dra åt de som bara har lossnat.

13 GARANTI

GEO ITALY S.R.L. Via Abbate 215, 14054 Castagnole delle Lanze (AT) intygar, med förbehåll för nedanstående undantag, att dess produkter är garanterade mot konstruktionsfel eller materialfel, under förutsättning att de används och hanteras i enlighet med anvisningarna i denna bruks- och underhållsmanual.

Vid leveransen ska du kontrollera att maskinen och eventuella lösa tillbehör inte har skadats under transport eller hantering.

Eventuella reklamationer måste göras skriftligen till *GEO ITALY S.R.L.* inom 8 (åtta) dagar från mottagandedatumet, tillsammans med en kopia av leveransdokumenten som kontrasignerats av den personal som ansvarar för transport eller hantering.

Köparen kan göra anspråk på de rättigheter som följer av garantin endast om följande villkor är uppfyllda:

- Klausulerna i leveransavtalet har följts.
- De allmänna garantivillkoren i broschyren "Allmänna garantivillkor" måste följas, och LEVERANSCERTIFIKATET måste vara fullständigt ifyllt och undertecknat.

13.1 GILTIGHET

Följande undantag medför att garantin upphör att gälla:

- felaktig användning är orsaken till felet
- rutinunderhåll har inte utförts, har utförts på ett otillräckligt sätt eller har utförts av personal som saknar nödvändiga kvalifikationer;
- maskinen har använts för andra ändamål än de för vilka den är avsedd;
- användning av icke-originalreservdelar eller delar som inte levererats eller godkänts av GEO ITALY S.R.L.
- underlåtenhet att följa anvisningarna i denna handbok;
- en eller flera delar av maskinen har tagits bort och/eller ändrats utan tillverkarens skriftliga tillstånd;
- underlåtenhet att tillämpa de säkerhetsåtgärder som avser maskinen och som anges i bruks- och underhållshandboken.

14 RESERVDELAR

För utbyte av maskindelar ska kunden endast använda originalreservdelar, som beställs direkt från GEO ITALY S.R.L. eller dess auktoriserade återförsäljare.

Endast en kvalificerad tekniker får utföra reparationer på maskinen.



ISTRUZIONI

Vissa delar av maskinen och dess tillbehör, som utsätts för särskilda mekaniska påfrestningar, har konstruerats och tillverkats enligt specifika metoder. Om de byts ut mot icke-originalreservdelar kan deras funktion verka likartad, men det kommer att orsaka gradvis och progressiv försämring som även kan påverka delar som inte bytts ut, vilket minskar maskinens totala säkerhet.

För att underlätta sökandet efter och leveransen av de reservdelar du behöver, ange alltid:

- Modell, serienummer, tillverkningsår för maskinen och numret på ramen.
- Antalet delar du behöver.
- Positionsnummer och ritnings-/tabellnummer.
- Beställningskod och artikelnamn.
- Exakt adress och företagsnamn för leverans av beställningen. Önskat transportmedel. (Om detta inte anges förbehåller sig tillverkaren rätten att använda det mest lämpliga tillgängliga transportmedlet).

Om beställningen görs skriftligen är det mycket viktigt att alla uppgifter skrivs tydligt (helst med tryckbokstäver) för att undvika eventuella missförstånd.

GEO ITALY S.R.L. garanterar tillgången på reservdelar under minst **5 år efter att produktionen av modellen har upphört.**