



# Drifts- og vedligeholdelsesmanual DA oversættelse



# TR600

# EN

Dette dokument tilhører Geo Italy S.r.l. Reproduktion, selv delvis, er strengt forbudt uden forudgående skriftlig tilladelse.

# INDEKS

1	INTRO .....	4
2	GENEREL INFORMATION .....	5
2.1	INFORMATION OM MANUALEN .....	5
2.2	INFORMATION OM MASKINEN .....	5
3	IDENTIFIKATION AF MASKINEN .....	6
3.1	MASKIN .....	6
3.2	PRODUCENTENS TYPESKILT .....	7
4	SIKKERHED .....	8
4.1	BESKRIVELSE AF DE SYMBOLER, DER BRUGES I DOKUMENTET .....	8
4.2	SIKKERHEDSFORANSTALTNINGER .....	9
4.2.1	FORHOLDSREGLER .....	10
4.2.2	VED BRUG AF MASKINEN .....	11
4.2.3	FORHOLDSREGLER, DER SKAL OVERHOLDES UNDER MANØVRER .....	11
4.2.4	FORHOLDSREGLER VED KØRSEL .....	12
4.2.5	FORHOLDSREGLER VED KØRSEL PÅ OFFENTLIGE VEJE .....	12
4.2.6	HYDRAULISK KREDSLØB .....	14
4.2.7	FJERNBETJENING .....	15
4.2.8	PIKTOGRAMMER .....	15
4.2.9	AFFALDSBORTSKAFFELSE .....	15
4.2.10	FREMSPRINGENDE STEN OG FREMMEDE GENSTANDE .....	15
4.2.11	ELEKTRISKE OG ELEKTRONISKE SYSTEMER .....	15
4.2.12	OPERATØRSIKKERHED .....	16
4.3	PLACERING OG BESKRIVELSE AF PIKTOGRAMMER PÅ MASKINEN .....	20
4.3.1	PLACERING AF PIKTOGRAMMER PÅ MASKINEN .....	20
5	MASKINENS EGENSKABER .....	22
6	INSTALLATION OG BRUG .....	22
6.1	FORBEREDELSE AF TRAKTOREN .....	22
6.2	SIKKERHEDSSTANDARDE FOR TILSLUTNING TIL OG FRAKOBLING FRA TRAKTOREN .....	23
6.2.2	HYDRAULISK TILSLUTNING .....	24
6.2.3	FRAKOPLING AF MASKINEN .....	24
6.3	FLYTNING OG HÅNDTERING .....	25
7	REGEL FOR TRANSPORT .....	25
8	REGLER FOR ARBEJDE MED MASKINEN .....	26
9	BRUG AF MASKINEN .....	29
10	VEDLIGEHODELSE OG OPBEVARING .....	30
11	FEJLFINDING .....	34
12	BORTSKAFFELSE OG SKROTNING .....	34
13	GARANTI .....	35

14 RESERVEDELE .....36

## 1 INTRODUKTION

Denne brugs- og vedligeholdelsesvejledning, leveret af GEO ITALY S.R.L., skal betragtes som en integreret del af maskinen. Den indeholder alle de oplysninger, der er nødvendige for at opnå optimal ydeevne under de sikreste forhold.

GEO ITALY S.R.L anbefaler, at du læser den omhyggeligt og nøje overholder alle de givne instruktioner, inden du bruger, kontrollerer og udfører procedurer med og på denne maskine.

Hvis denne manual ikke leveres sammen med maskinen, eller hvis den går tabt, anbefaler vi, at du anmoder om en kopi fra GEO ITALY S.R.L, som vil sende den til dig så hurtigt som muligt.

Hvis du har problemer med at fortolke eller forstå manualen, bedes du kontakte virksomheden for at få alle de nødvendige oplysninger om korrekt brug og vedligeholdelse. Virksomheden står til fuld rådighed for brugerne og alle involverede interessenter med henblik på gensidigt samarbejde for at sikre den klareste forståelse af manualen.

Denne manual skal sammen med overensstemmelsescertifikatet altid følge med maskinen, også i tilfælde af videresalg, indtil den skrottes.

### **Sliddele**

De sliddele, der er monteret på vores maskiner, er blevet testet i en lang række situationer for at optimere deres levetid. Deres holdbarhed afhænger dog i høj grad af de forhold, under hvilke maskinen anvendes (forarbejdede produkter, terræn, vejrforhold osv.).

**Denne manual er udarbejdet i overensstemmelse med de gældende standarder på tidspunktet for trykningen.**

**Den er en integreret del af maskinen og skal ledsage den, ligesom overensstemmelsescertifikatet, i tilfælde af salg, indtil den er fuldstændig nedlagt.**

**Alle procedurer, der ikke udtrykkeligt er beskrevet i dette dokument, betragtes som "ekstraordinære procedurer" og må kun udføres af personale, der er godkendt af producenten.**

## 2 GENEREL INFORMATION

### 2.1 INFORMATION OM MANUALEN

Denne manual indeholder alle de oplysninger, du har brug for til brug og vedligeholdelse af maskinen. Tilfredsstillende drift og holdbarhed afhænger af god vedligeholdelse, brug af originale reservedele og din omhu under brug.

Nogle af illustrationerne i manualen kan vise dele eller tilbehør, der adskiller sig fra dem på din maskine; nogle dele kan være fjernet for at gøre billedet mere overskueligt.

Manualen er skrevet med henblik på at gøre din brug og vedligeholdelse af maskinen nemmere og sikrere. De emner, der behandles i denne manual, er dem, der udtrykkeligt kræves i "Direktiv 2006/42/EF".

Maskinen må kun bruges, repareres og vedligeholdes af kvalificeret personale, der er bekendt med dens tekniske egenskaber og sikkerhedsprocedurer.

Instruktionerne i denne manual er beregnet til professionelle brugere, som skal være i besiddelse af kørekort og kvalifikationer til at betjene den traktor, ATV eller UTV, som maskinen er tilsluttet.

Brugeren af maskinen skal også være autoriseret, instrueret og passende uddannet i de aktiviteter, der er beskrevet i brugs- og vedligeholdelsesvejledningen.

De tekniske data i denne manual tilhører GEO ITALY S.R.L. og skal betragtes som fortrolige.

**Vi anbefaler altid at bruge originale reservedele og tilbehør. Brug af dele, der ikke er originale, vil gøre garantien ugyldig og kan også være farligt, ud over at det reducerer maskinens holdbarhed og ydeevne.**

### 2.2 INFORMATION OM MASKINEN

Valget af materialer, der anvendes til konstruktionen af denne maskine, er baseret på den specifikke anvendelse, som den er designet og fremstillet til: enhver væsentlig afvigelse fra denne anvendelse kan være skadelig for personer og ejendom og kan bringe maskinens korrekte funktion i fare.

Overholdelse og streng overensstemmelse med betingelserne for brug, reparation og vedligeholdelse, som er angivet nedenfor i denne manual, er væsentlige aspekter af korrekt brug.

Enhver vilkårlig ændring af denne maskine fritager GEO ITALY S.R.L. for ethvert ansvar for skader eller personskader, der kan være alvorlige, som kan opstå for brugerne, tredjeparter eller ejendom.

Korrekt brug af maskinen, streng overholdelse af de her anførte normer og fuldstændig anvendelse af alle forholdsregler for at forhindre mulige risikosituationer vil bidrage til at forhindre ulykker eller skader og sikre, at maskinen fungerer godt og i lang tid, hvilket reducerer funktionsfejl til et minimum.

GEO ITALY S.R.L. kan ikke tage højde for alle mulige omstændigheder, der kan medføre potentielle risici i forbindelse med maskinens faktiske brugsbetingelser. Af denne grund dækker advarslerne i manualen og på maskinen muligvis ikke alle mulige farlige situationer. Oplysningerne, specifikationerne og instruktionerne i denne manual er baseret på de data, vi havde til rådighed på tidspunktet for udarbejdelsen.

**Producenten påtager sig intet objektivt eller subjektivt ansvar, hvis de normer, der er angivet i denne manual, ikke overholdes og efterleves.**

## 3 IDENTIFIKATION AF MASKINEN

### 3.1 MASKINE

FORSIDE



### 3.2 PRODUCENTENS DATA SPLADE

CE-mærkningen og en plade med de vigtigste oplysninger om maskinen skal være fastgjort til rammen på hver enhed.

Dataene skal meddeles GEO ITALY S.R.L., når der bestilles reservedele eller fremsættes krav i henhold til garantien.



## Maskine

**Model:**

.....

**S e r i e n u m m e r:**

.....

**År:**

.....



## 4 SIKKERHED

### 4.1 BESKRIVELSE AF DE SYMBOLER, DER BRUGES I DOKUMENTET " "

#### **FORSIGTIG**

Potentiel fare, der, hvis den ikke forebygges, kan føre til personskade.



**ATTENZIONE**

#### **ISTRUKTION**

Instruktioner eller særlige procedurer, der, hvis de ikke følges nøje, kan føre til materielle skader.



**ISTRUZIONI**

#### **VIGTIG**

Teknisk information af særlig interesse.



**AVVERTENZA**

## 4.2 SIKKERHEDS SBESTEMMELSER

---



**Sikkerhedsanbefalingerne har til formål at beskytte dit velbefindende: af denne grund skal de læses omhyggeligt, huskes og følges til enhver tid.**

---

### AVVERTENZA

Brug maskinen, udfør de periodiske eftersyn og vedligeholdelse i overensstemmelse med bestemmelserne i de gældende sikkerhedsforskrifter.

Manglende overholdelse af instruktionerne eller de grundlæggende sikkerhedsforholdsregler kan føre til ulykker med mulige alvorlige konsekvenser under brug, vedligeholdelse og reparation af maskinen.

Enhver anvendelse, der afviger fra den, som maskinen er konstrueret til, skal udtrykkeligt godkendes skriftligt af GEO ITALY.

Enhver ændring af maskinen, der foretages uden forudgående skriftlig godkendelse fra producenten, betragtes som manipulation og fritager virksomheden for ethvert ansvar.

---



**GEO ITALY er ikke ansvarlig for skader forårsaget af forkert eller utilstrækkelig brug af maskinen.**

**Manipuler ikke med eller fjern ikke de skærme og sikkerhedsanordninger, der er monteret på maskinen for at sikre operatørens og andres sikkerhed.**

---

Maskinen må kun betjenes af personale, der er autoriseret, uddannet, i besiddelse af kørekort, kvalificeret til at betjene den tilkoblede traktor og som er fortrolig med betjeningen og farerne, der er anført i denne brugs- og vedligeholdelsesvejledning.

Hvis du har spørgsmål, bedes du kontakte producentens eksperter direkte.

**ALLE INSTRUKTIONERNE NEDENFOR SKAL FØLGES NØJE.**

#### 4.2.1 Forholdsregler, der skal tages i forbindelse m

- Før du udfører arbejde på maskinen



**ATTENZIONE**

Inden du udfører arbejde på maskinen eller begynder at bruge den, skal du slukke traktormotoren, fjerne tændingsnøglen og opbevare den sikkert.

Vent, indtil alle bevægelige dele er standset fuldstændigt, og træk håndbremsen.

#### Under udførelse af vedligeholdelse

Sæt maskinen på jorden, afbryd det hydrauliske kredsløb og lad maskinen køle af.

Sikr de dele af maskinen, der skal løftes for at udføre vedligeholdelse eller reparationer.

Før du udfører arbejde på det elektriske kredsløb eller før du udfører svejsning på maskinen, når den er tilkoblet, skal du frakoble de elektriske ledninger, der kommer fra traktoren. Frakobl ledningerne fra batteriet og generatoren.

Reparationer, der har med trykdelene at gøre (fjedre, trykkakumulatorer osv.), skal udføres med stor omhu og under nøje overholdelse af instruktionerne i denne manual eller af kvalificeret personale.

Brug passende personlige værnemidler afhængigt af det arbejde, der skal udføres (handsker, arbejdsstøvler, beskyttelsesbriller, hjelm, høreværn osv.).

Svejse, lodde eller brug ikke blæselamper i nærheden af væsker under tryk eller brandfarlige produkter.

**Af hensyn til din sikkerhed og for at sikre, at maskinen fungerer optimalt, skal du kun bruge originale reservedele.**

Vi anbefaler på det kraftigste, at du ved afslutningen af hver sæson får din forhandler eller autoriserede forhandler til at inspicere maskinen, især værktøjets tilstand og fastgørelseselementerne.



## Før du bruger maskinen

Inden du begynder at bruge maskinen, skal du gøre dig bekendt med alle dens enheder, betjeningselementer og funktioner. Læs denne vejledning omhyggeligt.

Den medarbejder, der er tildelt maskinen, må ikke bære beklædningsgenstande, der kan sidde fast i mekanismerne (løse ærmer, bæltter, tørklæder, halskæder, armbånd, ringe).

Ved brug, vedligeholdelse, reparation, flytning eller opbevaring af maskinen skal medarbejderne bære tætsiddende overalls, sikkerhedsstøvler, solide handsker og, hvis nødvendigt, støvmaske og sikkerhedsbriller.

Placer eventuelle fjernbetjeninger (reb, kabler, forbindelsesstænger osv.) således, at de ikke forårsager utilsigtede bevægelser, der kan medføre risiko for personskade eller materiel skade.

Før maskinen tages i brug, skal du kontrollere, om der er løse skruer og møtrikker, især dem, der fastgør værktøjet (tænder, Y-formede knive, knive, slagler osv.). Stram dem, der har behov for det.

Kontroller værktøjets og fastgørelseselementernes slitage i henhold til instruktionerne i manualen. Udskift straks ethvert skæreværktøj eller fastgørelseselement, der virker slidt, beskadiget eller mangler. Af hensyn til din sikkerhed skal du kun bruge originale reservedele.

Før hver brug af maskinen skal du sikre dig, at alle sikkerhedsanordninger er på plads og i god stand. Beskadigede skærme skal straks udskiftes.



### 4.2.2 Under brug af maskinen

Kontroller regelmæssigt beskyttelseskærterne/afskærmningerne. Udskift straks slidte, beskadigede eller manglende beskyttelsesafskærmninger. Før du tilslutter kraftudtaget, skal du placere maskinen sikkert på jorden. Sørg for, at alle sikkerhedsanordninger og skærme er på plads. Hold andre personer eller dyr væk fra farezonen omkring maskinen.



**Kravt ikke op på maskinen og kørt ikke på den.**

I tilfælde af kollision med en forhindring skal du stoppe traktormotoren og fjerne tændingsnøglen. Før du genoptager arbejdet, skal du kontrollere maskinen for eventuelle skader.

### 4.2.3 Forholdsregler, der skal tages under manøvrer fr

Når maskinen flyttes fra transportposition til arbejdsposition og omvendt, skal du sikre dig, at der ikke er nogen i nærheden af maskinens manøvreringszone.

Hold dig væk fra elektriske ledninger. Der er risiko for elektrisk stød og elektrisk død.

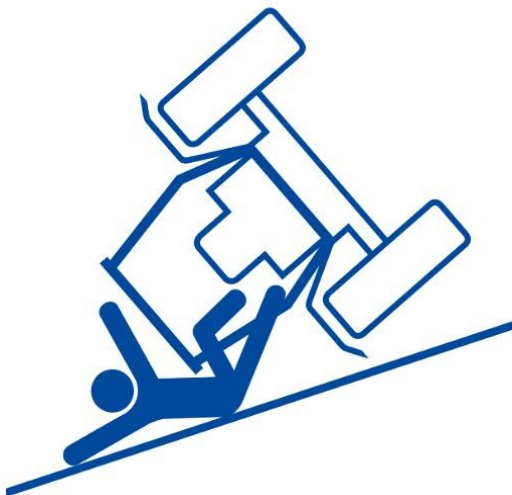

#### 4.2.4 Forholdsregler, der skal tages under kørsel i

Vægten og de tekniske egenskaber ved det påmonterede redskab, ballasten på forakslen og terrænets eller vejens tilstand påvirker alle styringens præcision, traktorens vejgreb, dens køreegenskaber og bremsesystemets effektivitet.

Det er derfor vigtigt at udvise forsigtighed i visse situationer.

Hastighed og kørestil skal altid tilpasses til løs jord, asfalterede veje og grusveje. Undgå pludselige retningskift under alle omstændigheder. Vær ekstra forsigtig, når du drejer, og tag højde for maskinens fremspringende dele, størrelse og vægt.

Brug aldrig en traktor med smal akselafstand på ujævnt terræn eller på skrånninger.

Forlad aldrig førersædet, mens traktoren er i bevægelse.

medbring aldrig personer eller dyr på traktoren og på maskinen, mens du arbejder eller kører fra sted til sted. Arbejd aldrig med denne maskine, hvis du er træt, syg eller påvirket af alkohol, stoffer eller medicin.

Under brug skal føreren have godt udsyn til arbejdsområder, der betragtes som farlige. Traktoren skal være udstyret med bakspejle på begge sider og et passende for- og baglygtesystem for at sikre tilstrækkeligt udsyn bagud.

#### 4.2.5 Forholdsregler, der skal tages ved kørsel på offentlige veje i

Pas på ikke at tilsmudse vejen med mudder eller andet. Sørg altid for, at maskinen er ren, inden du kører ud på vejen, og hvis maskinen eller traktoren er snavset, skal du først rengøre dem.

##### Dimensioner

Afhængigt af maskinens dimensioner skal du forhøre dig hos de relevante myndigheder, om maskinen må køre på offentlige veje. Hvis den overskrider de tilladte maksimale dimensioner, skal du overholde lovgivningen om unormale laster.

##### Transportposition

Inden du kører på offentlig vej, skal du placere maskinen i den korrekte transportposition i overensstemmelse med instruktionerne i denne manual.

Hold altid maskinen løftet fra jorden, og sørg for, at traktorens løftbom er låst i hævet position. Fjern sideskiftet helt ved at justere traktorens underarme.

Bloker sidestrammerne på løftesystemet på traktoren.



### Belysnings- og signaludstyr

Før du kører ud på offentlig vej, skal du sikre dig, at traktoren er udstyret med lys og signalanordninger i overensstemmelse med den lokale lovgivning.

Sørg for, at disse er rene og fungerer korrekt. Udskift manglende eller beskadigede dele.



**ISTRUZIONI**

**Overhold altid de gældende regler for kørsel på offentlig vej.**

**Sørg for, at du har de nødvendige tilladelser til at køre.**

**Overhold den maksimale hastighedsgrænse, når du kører på offentlige veje med traktoren og maskinen.**

---

## Forholdsregler, der skal tages ved tilslutning



Før maskinen tilsluttes, skal du sikre dig, at den ikke kan bevæge sig pludseligt (indsæt kiler under hjulene, kontroller stillingen af støttefoden osv.).

Maskinen må kun tilkobles på de tilkoblingspunkter, der er beregnet til dette formål.

Stå ikke mellem traktoren og maskinen under manøvrering af den eksterne løftebetjening.

Stå ikke mellem traktoren og maskinen uden først at have trukket traktorens håndbremse.

### 4.2.6 Hydraulik skredsløb



Forsigtig! Det hydrauliske kredsløb er under tryk.

Det maksimale driftstryk svarer til det tal, der er angivet i traktorens brugs- og vedligeholdelsesmanual.

Før du tilslutter en slange til traktorens hydraulik, skal du sikre dig, at traktorens hydraulik ikke er under tryk. Før du frakobler en slange, skal du aflaste hydraulikken.

For at undgå fejl ved tilslutningen skal du markere de hydrauliske samlinger og de tilhørende slanger med farvede mærker. Omvendt funktion (f.eks. løft/sænk) kan medføre risiko for personskade.

Kontroller de hydrauliske slanger regelmæssigt. Uanset deres tilstand skal de udskiftes hvert 5. år. Beskadigede eller slidte slanger skal udskiftes straks. Brug kun slanger med egenskaber og kvaliteter, der anbefales af maskinens producent.

Brug passende midler til at kontrollere for lækager. Beskyt hænder og krop mod væsker under tryk.

Væske, der slipper ud under tryk, selvom det kun er en lille dråbe, kan trænge ind i huden og forårsage alvorlige skader. Hvis væsken ved et uheld sprøjtes ind under huden, skal den straks fjernes af en læge, der har erfaring med denne type skader.

Inden der udføres arbejde på det hydrauliske kredsløb, skal maskinen placeres på jorden, trykket i kredsløbet skal fjernes, motoren skal slukkes, tændingsnøglen skal fjernes, og alle bevægelige dele skal være kommet helt til standsning.



**ISTRUZIONI**

**Når maskinen ikke er fastgjort til kraftenheden, skal de hydrauliske rør placeres på specielle understøtninger.**

#### 4.2.7 Fjernbetjening

Maskinen kan have områder, hvor fjernbetjening, f.eks. dem, der styres af hydraulisk eller pneumatisk kraft, kan forårsage fysiske skader såsom klemning eller skæring. Hold afstand til disse farezoner.

#### 4.2.8 Piktogrammer

Advarsler, der skal følges nøje, er angivet i form af piktogrammer forskellige steder på maskinen. Deres formål er at advare dig om potentielle farer og angive, hvilken type handling der er nødvendig for at undgå risiko for ulykker.

Hold sikkerhedspiktogrammerne rene og læselige til enhver tid, og udskift dem, hvis de er slidte, beskadigede eller mangler.

#### 4.2.9 Bortskaffelse af affald

Spild ikke produkter, der kan forurene miljøet (olie, fedt, filtre osv.), på jorden, i kloakken eller andre steder. Bortskaf eller brænd ikke slidte dæk.

Afløber alt affald til specialiserede virksomheder til bortskaffelse og genvinding.

#### 4.2.10 Sten og fremmedlegemer, der kan blive slynget ud

For at øge førerens sikkerhed skal du altid bruge en traktor med førerhus.

Hold det område, der skal behandles, fri for fremmedlegemer. Undgå at arbejde på stenet jord eller grus. Hvis dette ikke er muligt, skal du træffe ekstra sikkerhedsforanstaltninger, f.eks.

- Udstyr kabinens bagvægge og sider med paneler af polycarbonat, eller beklæd dem udvendigt med trådnet.
- Forøg klippehøjden for at undgå kontakt med småsten eller sten.

Selv når maskinen bruges i overensstemmelse med anbefalingerne, kan der forekomme udkast af sten. Sten eller andre fremmedlegemer, der udkastes af de bevægelige dele, kan nå betydelige afstande.

Hold andre personer eller dyr væk fra farezonen omkring maskinen.

Beskyttelseskørter og -afdækninger bidrager til at reducere risikoen for personskader som følge af udkast. Det er derfor obligatorisk at kontrollere, at alle beskyttelsesanordninger på maskinen fungerer og er i god stand, når den er i brug.

Kontroller regelmæssigt beskyttelseskørter og -afdækningers tilstand. Udskift straks slidte, beskadigede eller manglende afdækninger.



**ATTENZIONE**

**Start aldrig maskinen, når andre personer befinder sig i nærheden.**

**Hold andre personer eller dyr væk fra farezonen omkring maskinen.**

#### 4.2.11 Elektriske og elektroniske systemer





Kontroller, at kablerne ikke er knækkede eller beskadigede.

Når maskinen frakobles, skal de elektriske kabler placeres på den medfølgende holder.

Kontroller, at stikkontakter, stik og kabler er i god stand, inden de tages i brug.

Sørg for, at alle lys fungerer korrekt, især blinklysene (bremselygter, pile). Sørg for, at betjeningselementerne er placeret ergonomisk i kabinen.



#### 4.2.12 Sikkerhed ved betjening











FARER FOR FØREREN	ÅRSAGER	AFHJÆLPENDE FORANSTALTNINGER	
<p><b>KNUSNING</b> To dele, der rører hinanden eller mødes</p> <p><b>KLIPNING/FANGST</b> Sakseffekt, når to sløve elementer passerer tæt forbi hinanden</p> <p><b>SKÆRING ELLER AFSKÆRING</b> På skarpe dele i bevægelse eller i stilstand</p>	 <p>Personer i farezon</p>	<p>Vær opmærksom, når du manøvrerer med maskinen.</p> <p>Stå ikke mellem maskinen og traktoren.</p> <p>Arbejd aldrig i bakgear eller med dårlig sigt.</p> <p>Hold alt uautoriseret personale mindst 50 m væk.</p>	
	 <p>Fald fra maskinen</p>	<p>Støt maskinen tilstrækkeligt, når du arbejder under den. Placer maskinen på specielle understøtninger af passende størrelse og kapacitet</p> <p>Brug det fastgørelsessystem, der er angivet på maskinen, ved håndtering. Reb og sikkerhedskroge skal være passende og i perfekt stand.</p> <p>Find maskinens vægt på identifikationspladen, der er fastgjort til den</p>	
	 <p>Maskinens ustabilitet, risiko for væltning</p>	<p>Placer maskinen på fast, fladt underlag.</p> <p>Brug støttebenene og drejetapperne, hvis de er medfølgende.</p> <p>Sørg for, at maskinen er korrekt tilsluttet traktoren, inden du begynder at bruge den.</p>	
	<p><b>SKÆRING ELLER AFSKÆRING</b> På skarpe dele i bevægelse eller i stilstand</p>	 <p>Maskinen er i bevægelse</p>	<p>Rengør, smør, reparer eller juster ikke maskinen, mens nogen af dens dele er i bevægelse.</p>

FARER FOR BETJENEREN	ÅRSAGER	AFHJÆLPENDE FORANSTALTNINGER
----------------------	---------	------------------------------

<p><b>FANGEN</b></p>	 <p>At komme tæt på maskinen, når den er i bevægelse, eller når roterende dele er i funktion.</p>	<p>Bær ikke løst tøj eller hængende genstande, der kan vikles ind i betjeningsknapperne eller andre dele af maskinen.</p>
		<p>Fjern ikke beskyttelsesafskærmningerne, før maskinen er frakoblet, og alle bevægelige dele er standset fuldstændigt.</p>

<p><b>FORBRÆNDINGER</b></p>	 <p>Kontakt med varm olie eller varme overflader</p>	<p>Aflast trykket i alle hydraulikkredsløb, før du frakobler eller fjerner rør, koblinger eller tilhørende dele.</p>
		<p>Før du udfører vedligeholdelse, skal du sikre dig, at hydraulikolien ikke er på arbejdstemperatur.</p>
		<p>Kontroller altid hydraulikrør og -slinger for slitage og beskadigelse, og udskift dem om nødvendigt.</p>
		<p>Bøj eller slå ikke på højtryksrørene.</p>
		<p>Ved kontakt med dieselolie, olie eller frostvæske skal det berørte kropsområde vaskes grundigt med rigeligt vand og sæbe.</p>

FARER FOR BETJENEREN	ÅRSAGER	AFHJÆLPENDE FORANSTALTNINGER
<b>BRANDE OG EKSPLOSIONER</b>	 <p>Kontakt med varme overflader og dele</p>	<p>Hæld ikke brændstof på varme overflader eller elektriske dele.</p>
	<p>Gnister forårsaget af stød eller friktion</p>	<p>Opbevar brændstoffer og smøremidler i behørigt mærkede beholdere langt væk fra uautoriseret personale.</p> <p>Hold olieklude og andet brandfarligt materiale væk fra varmekilder eller åben ild.</p>
	 <p>Tilstedeværelse af åben ild</p>	<p>Alle brændstoffer, de fleste smøremidler og nogle kølemidler er brandfarlige.</p> <p>Svejse eller skær ikke rør, der indeholder hydraulikolie eller brandfarlige væsker; rengør grundigt med ikke-brandfarligt materiale inden svejsning eller skæring.</p> <p>Fjern alle brandfarlige aflejringer af brændstof, olie eller andet fra maskinen, inden de hober sig op.</p> <p>Sørg for, at hydraulikrør og -slanger er intakte og i perfekt stand: lækager kan forårsage brand. Reparér eller udskift rør og slanger.</p>
	<p>Gnister af elektrisk oprindelse, elektrisk udladning</p>	<p>Kontroller ofte ledningsføringen for løse eller flossede elektriske kabler.</p> <p>Stram, reparer eller udskift beskadigede elektriske kabler, inden maskinen tages i brug.</p>
	 <p>Glødende partikler</p>	<p>Ryg ikke, når du fylder brændstoftanke og i områder, der bruges til tankning.</p> <p>Ryg ikke i områder, hvor der opbevares brandfarlige materialer.</p>

FARER FOR OPERATØREN	ÅRSAGER	AFHJÆLPENDE FORANSTALTNINGER
<b>KROPSLIGE SKADER forårsaget af flyvende genstande</b>	 <p>Flyvende genstande Brude eller løsrivning af knive under arbejdet</p>	<p>Stå aldrig foran eller bag traktorer/maskiner eller i forlængelse af mulige baner.</p>
	<p>Flyvende splinter og fastgørelsesstifter, der rammer med stor kraft</p>	<p>Før du hamrer på noget, skal du sikre dig, at sikkerhedszonen er fri for uvedkommende personer.</p>
<b>HØRELSE</b>	 <p>Høje støjniveauer fra den anvendte traktor</p>	<p>Rengøring, vedligeholdelse og smøring af maskinen bidrager til at reducere støj.</p> <p>Brug en traktor, der er udstyret med en lydisoleret kabine, og bær høreværn.</p>
<b>ELEKTRISK STØD</b>	 <p>Elektrisk udladning</p>	<p>Arbejd ikke på nogen del af det elektriske system uden først at have afbrudt alle strømkilder.</p> <p>Gør dig grundigt bekendt med maskinens dimensioner, når du arbejder, og det område, hvor du arbejder, for at undgå luftledninger og underjordiske strømledninger.</p>
 <b>ISTRUZIONI</b>	<div style="display: flex; justify-content: space-around; align-items: center;">       </div> <p>Når maskinen bruges eller vedligeholdes og repareres, skal operatører altid bære sikkerhedsstøvler, overalls, sikkerhedshandsker, høreværn, støvmasker og sikkerhedsbriller for at beskytte sig mod hverdagens risici.</p>	

### 4.3 PLACERING OG BESKRIVELSE AF PIKTOGRAMMER PÅ MASKINEN

#### 4.3.1 Placering af piktogrammer på -maskinen

Placeringen af identifikationspladen og piktogrammerne er vist på figuren nedenfor.



**Sørg for, at sikkerhedspiktogrammerne er læselige. Rengør med en klud, sæbe og vand.**

**Udskift beskadigede mærkater, og placér dem nøjagtigt som beskrevet nedenfor.**

Følgende symboler i denne manual tjener til at gøre operatøren opmærksom på mulige farer, der er til stede eller kan opstå, og hvordan man skal handle sikkert. Følgende symboler på maskinen angiver farer, som operatøren kan blive udsat for, og sikkerhedsprocedurer, der skal følges.

GEO ITALY påtager sig intet ansvar, hvis de sikkerhedspiktogrammer, der følger med maskinen, mangler, er ulæselige eller flyttet fra deres oprindelige placering.



Justerings- og vedligeholdelsesprocedurer må kun udføres efter at have læst brugs- og vedligeholdelsesvejledningen.

Inden der udføres arbejde på maskinen, skal kraftudtaget frakobles, traktormotoren standses, tændingsnøglen fjernes, alle bevægelige dele skal være standset fuldstændigt, og håndbremsen skal være trukket.



Fare for kontakt med bevægelige redskaber; hold sikker afstand.



Vær opmærksom på lækager af væsker under tryk. Følg instruktionerne i den tekniske manual for vedligeholdelse, og søg læge i tilfælde af skade.



Fare for flyvende materialer. Sten eller andre fremmedlegemer kan blive slynget ud over en betydelig afstand. Beskyttelsesskørterne eller metalafskærmningerne skal altid være på plads og i god stand.

Flyt dig 50 meter væk fra maskinen.



Fjern eller åbn ikke beskyttelsesdækslerne, mens motoren kører, og før remmene er standset helt.



Kravl ikke op på maskinen og køр ikke på den.



Sørg for, at rotorakslen og andre dele af maskinen er helt standset, før du nærmer dig den.



Stå ikke mellem traktoren og maskinen, da der er fare for at blive klemt og viklet ind.



Brug den Personlig udstyr udstyr.

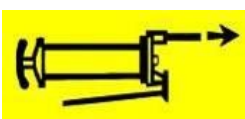

Smørepunkter



Krog til løft af maskinen.

## 5 MASKINENS EGENSKABER



Rengøring, regelmæssig vedligeholdelse og periodisk smøring af slåmaskinen bidrager til at reducere støjemissionerne.

I betragtning af støjniveauet er det nødvendigt at bruge en traktor, der er udstyret med en lydisoleret kabine, eller at bære passende høreværn.

## 6 INSTALLATION OG BRUG



Inden du påbegynder arbejdet med maskinen, skal du sørge for at have det nødvendige personlige beskyttelsesudstyr.

### 6.1 FORBEREDELSE AF -TRAKTOREN

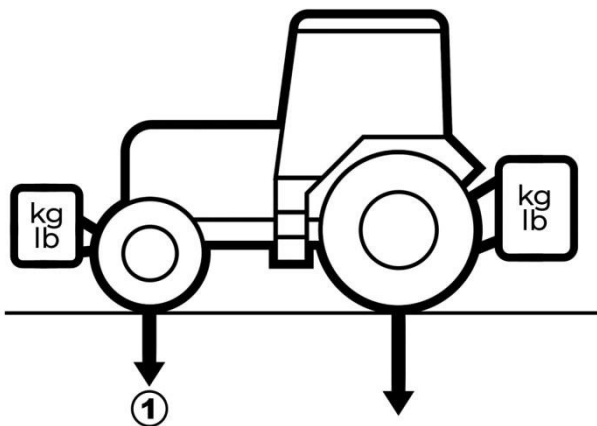

Overhold de maksimalt tilladte vægtgrænser for traktoren og den maksimalt tilladte belastning pr. aksel.

Sørg for, at belastningen på forakslen (1) under alle omstændigheder aldrig er mindre end 20 % af traktorens egenvægt.

Placer ekstra vægte foran eller bagpå for at opretholde bremse- og styreegenskabernes effektivitet.



**ISTRUZIONI**

Traktoren skal være udstyret med forbindelsesstænger, der udligner sideskiftet af løftebøjlerne.

## 6.2 SIKKERHEDSSTANDARDER FOR TILSLUTNING TIL OG FRAKOBBLING FRA TRACTOR

---



**ATTENZIONE**

**Inden du stiger af traktoren og inden du påbegynder vedligeholdelse, skal du trække håndbremsen, slukke motoren og fjerne tændingsnøglen fra instrumentbrættet.**

Traktorens trepunktsophæng skal passe sammen med maskinens. Hvis dette ikke er tilfældet, skal du kontakte producenten.

Risikoen for skæring og klemning i nærheden af trepunktsophænget skal altid tages i betragtning: Udfør tilslutnings- og frakoblingsprocedurerne kun på kompakt, flad jord.

Brug om muligt den eksterne betjening til at løfte maskinen med stor forsigtighed, og se brugs- og vedligeholdelsesvejledningen, der følger med den anvendte traktor.

Bloker sidekoblingens holder for at forhindre farlige sideforskydninger af maskinen.



**ATTENZIONE**

**Indsæt og blokér låsepindene, inden maskinen tages i brug. Blokér det tredje punkts skruesikring. Kontroller, at kardanakslen og de hydrauliske koblinger er korrekt indsat, hver gang du tilslutter maskinen, og inden hver brug.**

### 6.2.1 Tilslutning til traktoren

For tilslutning til traktoren skal du gøre følgende:

Sørg for, at maskinen står stabilt og vandret på jorden.

For at tilslutte maskinen til traktoren skal du gøre følgende, afhængigt af tilslutningstypen:

#### Konventionel tilslutning

- Sænk traktorens løftearme.
- Bak med traktoren og placér dens nedre led så tæt som muligt på forbindelsespunkterne på maskinen.
- Fjern låsepindene fra maskinen.
- Placer de nederste led, så hullerne i maskinens låsepinde passer med hullerne i enden af de nederste led.
- Indsæt maskinens låsepinde.
- Indsæt grebsklemmerne på hver tap, indtil de blokeres.
- Fortsæt på samme måde med det tredje punkt, tilslut den øverste kobling på maskinen til det tredje punkt på traktoren, indsæt boltene og blokér skruesikringen.
- Løft maskinen ved hjælp af traktorens løftebjælker. Blokér sideskiftet for at forhindre overdreven svingning under brug og/eller transport.

#### Hurtig tilslutning

- Fjern de tre låsepinde fra maskinen, og placér de tilhørende trækbolte, så hullerne i maskinens pinde passer med hullerne i boltene.
- Indsæt grebsklemmerne på hver tap, indtil de er blokeret.
- Sænk traktorens løftearme.
- Bak med traktoren og placér dens nedre led, så koblingskuglerne passer ind i de nedre led's hurtigudløserkroge.
- Løft systemets nedre led let, så de fastgøres til kuglerne på maskinen.
- Kontroller omhyggeligt, at kroge er korrekt fastgjort, ved at henvise til oplysningerne i brugs- og vedligeholdelsesmanualen, der følger med den anvendte traktor.
- Løft maskinen ved hjælp af traktorens løftearme. Blokér sideskiftet for at forhindre overdreven svingning under brug og/eller transport.

## 6.2.2 Hydraulisk -tilslutning



Fjern alt tryk i traktorens hydrauliksystem ved at trykke gentagne gange på betjeningshåndtaget med motoren slukket, og tilslut de hydrauliske slanger. Overhold altid farvekodningen – forkert tilslutning kan medføre, at maskinen bevæger sig på en måde, der er i modstrid med betjeningselementerne.

Vær opmærksom på farvekodningen for at undgå forkert tilslutning af de hydrauliske slanger.



**Beskadigede skærmer skal straks udskiftes.**

GEO ITALY er ikke ansvarlig for skader forårsaget af forkert montering eller tilpasning af kardanakslen.

## 6.2.3 Frakobling af -maskinen



**Maskinen kan kun frakobles, hvis den er i arbejdsposition med klippeaggregatet hvilende på jorden. Sørg for, at der ikke er nogen i nærheden af maskinen. Frakobl maskinen på en plan, perfekt vandret overflade.**

For at frakoble maskinen skal du følge ovenstående trin i omvendt rækkefølge.

Dette kan kun gøres, hvis maskinen står på fast, fladt underlag. Hvis det er nødvendigt, skal du placere en plade eller lignende under støttepunkterne for at forhindre, at maskinen synker ned i jorden, selv ikke en smule.

### 6.3 FLYTNING OG HÅNTERING AF



**Løfte- og flytteudstyr, sikkerhedskroge og reb skal være i perfekt stand og i fuld overensstemmelse med gældende sikkerhedsstandarder, og deres kapacitet skal være større end den last, der skal flyttes. Kontroller vægten angivet på maskinens identifikationsplade.**

Maskinen kræver ingen særlig emballering. Den leveres normalt af GEO ITALY S.r.l. klar til brug eller kan i særlige tilfælde være indpakket i krympefolie eller pakket i en trækasse.

Når maskinen parkeres på terræn, skal du sikre dig, at den er placeret på en stabil og sikker måde.

## 7 REGEL FOR TRANSPORT



**Inden maskinen placeres i den korrekte transportposition:**

- Sørg for, at der ikke er nogen i nærheden af maskinen.
- Fjern alt uvedkommende personale.

Ved kørsel på vejen skal du nøje overholde gældende færdselsregler, og især:

- Hold altid maskinen løftet fra jorden, og sørg for, at traktorens løftestang er låst i hævet position.
- Fjern sideskiftet helt ved at justere traktorens underarme.



**Før du kører ud på offentlig vej, skal du sikre dig, at traktoren og maskinen er i en tilstand, der overholder gældende færdselsregler.**

**Udskift slidte eller beskadigede paneler og køretøjsmærkninger.**

Hvis maskinen dækker traktorens baglygter, skal du placere en lysbjælke bagpå og sikre dig, at den fungerer korrekt. Udskift den i tilfælde af funktionsfejl.

Pas på ikke at tilsmudse vejen med mudder eller andet. Sørg altid for, at maskinen er ren, inden du kører ud på vejen, og hvis maskinen eller traktoren er snavset, skal du først rengøre dem.

## 8 REGLER FOR ARBEJDE MED MASKINEN



Inden plæneklipperen sættes i arbejdsposition:

- Sørg for, at der ikke er nogen i nærheden af plæneklipperen
- Fjern alt uvedkommende personale.



Inden du samler eller adskiller traileren, skal du trække ATV'ens parkeringsbremse, slukke motoren, fjerne tændingsnøglen og vente, indtil alle bevægelige dele er kommet helt til standsning.

Udfør kun vedligeholdelse på plæneklipperen, når den står på en kompakt, plan overflade. Alternativt kan maskinen placeres på et specialstativ af passende størrelse og kapacitet.

### 8.1 MONTERING



Det dobbeltvirkende kraftaggregat fungerer med ISO 68-olie, som er en almindelig olie til hydrauliske kredsløb.

Tankens kapacitet er 7 l, og niveauet skal være over 5 l for at fungere korrekt.

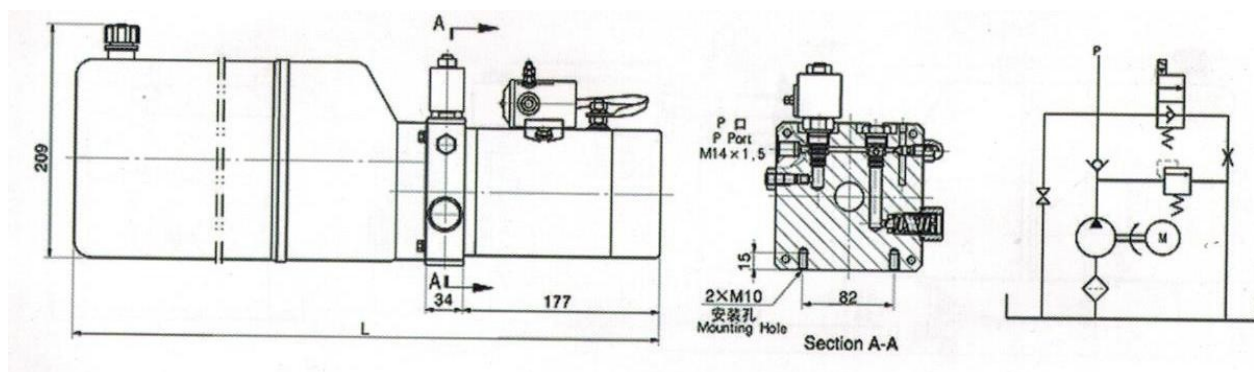

**FORSIGTIG:** Ved montering af kraftpakken: De dobbelte huller i kraftpakken's hus forhindrer, at de hydrauliske slanger kommer i berøring med kraftpakken.

Vær opmærksom på monteringen.



ISTRUZIONI

Traileren skal samles af en kvalificeret operatør. Producenten påtager sig intet ansvar for skader på bladet eller forkert betjening, hvis det ikke er monteret af en kvalificeret operatør.

## 8.2 Balanceret belastning

1. Sørg for, at lasten er **korrekt afbalanceret**.
  - Den statiske belastning på trækbolten **må ikke overskride de grænser, der er angivet på koblingen og trailerpladen.**
  - En for langt fremskudt last kan beskadige koblingen eller forringe kørestabiliteten.
2. Kontroller at alle **platform låsekroge** er **sikkert lukket**.

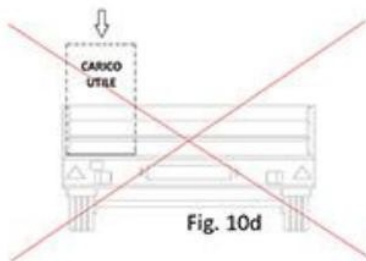
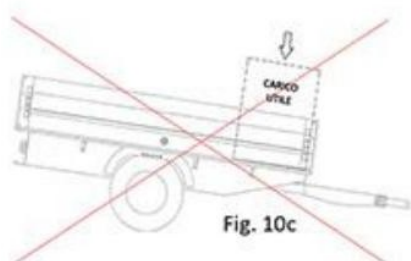

## 8.3 HJUL OG LEJER

## DÆK

- De skal vise:
  - Hastigheds- og belastningsindeks
  - Maksimalt tryk
- Før brug:
  - Kontroller trykket i henhold til tabellen
  - Kontroller for revner eller slid

## LEJER

- De skal kunne dreje frit **uden friktion eller unormale lyde**.
- På bådtrailere skal de vaskes umiddelbart efter brug i saltvand for at undgå oxidation.
- Et slidt leje kan føre til, **at hjulet skrider på vejen**.

### 8.4 På- og aflæsning af traileren

Når traileren læsses, er det vigtigt aldrig at overskride den lastekapacitet, der er angivet på producentens typeskilt. Lasten skal fordeles jævnt, med tyngdepunktet så lavt som muligt og med det meste af vægten tæt på akslen, helst lidt forskudt mod fronten. Det er vigtigt at undgå at koncentrere lasten helt foran eller bagpå for at forhindre ubalance og sikre en jævn vægtfordeling.



**ATTENZIONE**

**Kontroller plæneklipperens stabilitet, inden du udfører vedligeholdelses-, reparations- eller justeringsarbejde.**

**Brug passende personlige værnemidler (arbejdssko, høreværn, sikkerhedsbriller, arbejdshandsker og overalls).**

### 8.5 Hydrauliske tipvogne



I hydrauliske tipvogne lettes betjeningen af hydrauliske cylindre, der kan være enkelt- eller dobbeltvirkende. Også her er lastbalancen afgørende for sikkerheden.

Når du tipper, skal du sikre dig, at den bageste stang udøver et let tryk på jorden for at stabilisere ladet under læsning.

For at genoprette transportpositionen skal ventilen åbnes langsomt, hvis cylinderen er enkeltvirkende, så platformen automatisk kan vende tilbage til lukket position. Hvis dette ikke sker, betyder det, at belastningen ikke er fordelt korrekt. I tilfælde af en dobbeltvirkende cylinder åbnes ventilen, og

pumpes, indtil platformen er helt lukket.

Under aflæsning lukker du ventilen og pumpen efter at have åbnet låsekroge for at vippe platformen og aflæsse køretøjet eller materialet.

### 8.6 Åbning og lukning af sidebrædder



Trailerens sideplader kan alle åbnes, og for at åbne dem skal du bruge håndtagene i enderne og trække dem forsigtigt udad for at undgå skader. Sidepladerne åbnes nedad ved forsigtigt at følge dem, mens lukningsproceduren er omvendt.

## 8.7 På- og aflæsning af traileren

Når traileren læsses, er det vigtigt aldrig at overskride den lastekapacitet, der er angivet på producentens plade. Lasten skal fordeles jævnt, med tyngdepunktet så lavt som muligt og med det meste af vægten tæt på akslen, helst lidt forskudt mod fronten. Det er vigtigt at undgå at koncentrere lasten helt foran eller bagpå for at forhindre ubalance og sikre sikker kørsel.

Model	Dimensioner (cm eller mm)	Maksimum (kg)	belas tning (kg)	Vægt (kg)	Hjul
ATV TR 350	120 × 85 × 30 (cm)	350		85	18x7-7
ATV TR 400	120 × 85 × 30 (cm)	400		115	18x7-7
RM 15	2100 × 1400 × 400 (mm)	1500		300	185
RM 25	2100 × 1400 × 400 (mm)	2500		320	210
ATV TX 500	270 × 110 × 90 (cm)	500		106	22*11-8
ATV TX 600	270 × 110 × 120 (cm)	600		122	22*11-8
UC4W	1550 × 950 × 350 (mm)	500		90	16x6,50 8
TRMD TRAILER	110 × 80 × 25 (cm)	450		60	16x4,00 8
ATV-TRANSPORT	120 × 85 × 30 (cm)	350		60	18x7-7
ATV TR 600	200 × 100 × 37 (cm)	600		230	22x11- 10

## 9 BRUG AF MASKINEN



ISTRUZIONI

Når man kører en traktor, der ikke er lydisoleret eller trykreguleret, skal føreren bære passende personlige værnemidler:

- Ørepropper til beskyttelse mod støj, hvis normale eksponeringsniveauer overskrides.
- Støvmaske ved meget tørre forhold eller når der opstår store mængder støv.

Når du bruger plæneklipperen, skal du gøre følgende:

- Når du når frem til marken, kører du hen til arbejdsområdet og sænker plæneklipperen ned på jorden.
- Accelerer forsigtigt traktoren/quadcykelens motor.
- Vælg et kort gear og begynd at arbejde, kør et par meter som en test.
- Indstil om nødvendigt højden fra jorden ved at justere maskinen som beskrevet i afsnit 8.1.
- Hvis plæneklipperens arbejde ser tilfredsstillende ud, skal du vælge det mest passende gear og begynde at arbejde. Anbefalet hastighed: 3,5 - 4 km/t.



ISTRUZIONI

Hvis maskinen under arbejdet afgiver usædvanlige eller unormale vibrationer, skal du straks stoppe og kontrollere maskinens tilstand.

Overdrevne vibrationer kan forårsage personskade.

Medmindre det udtrykkeligt er angivet, må du aldrig arbejde i bakgear.

## 10 VEDLIGEHOLDELSE OG OPBEVARING



ATTENZIONE

Inden du stiger af traktoren og inden du udfører arbejde på plæneklipperen, skal du trække håndbremsen, slukke for traktormotoren, fjerne tændingsnøglen og vente, indtil alle bevægelige dele er standset fuldstændigt.

Udfør kun vedligeholdelse på plæneklipperen, når den står på en kompakt, plan overflade. Alternativt kan maskinen placeres på et specialstativ af passende størrelse og kapacitet.

Vi vil illustrere de anbefalede kriterier for rutinemæssig vedligeholdelse baseret på producentens erfaringer og på de råd og forslag, vi har modtaget fra vores kunder på forskellige tidspunkter.

Disse kriterier er ikke udtømmende, men kan udvides, også i samarbejde med vores kunder, som vi på forhånd takker.

God rutinemæssig vedligeholdelse forbedrer ikke kun din sikkerhed under brug, men minimerer også driftsomkostningerne og sikrer samtidig optimal udnyttelse af maskinens potentiale.



**ATTENZIONE**



Inden du påbegynder vedligeholdelse af plæneklipperen, skal du sørge for at have det nødvendige personlige beskyttelsesudstyr.

---

## 10.1 HYDRAULISK kredsløb



Advarsel! Det hydrauliske kredsløb er under tryk.

Det maksimale driftstryk svarer til det, der er angivet i betjenings- og vedligeholdelsesmanualen til den betjenende maskine.

Før du tilslutter en slange til maskinens hydraulik, skal du sikre dig, at kredsløbet på maskinens side ikke er under tryk. Før du afmonterer en slange, skal du aflaste hydraulik.

For at undgå tilslutningsfejl skal du placere et farvet identifikationsmærke på de hydrauliske koblinger og tilhørende slanger. Omvendte funktioner (f.eks. løft/sænkning) kan medføre risiko for personskader.

Kontroller de hydrauliske slanger regelmæssigt. Uanset deres tilstand skal de udskiftes hvert 5. år. Beskadigede eller slidte slanger skal udskiftes straks. Brug kun slanger med de egenskaber og den kvalitet, der er foreskrevet af udstyrsproducenten.

Brug passende midler til at lokalisere en lækage. Beskyt din krop og dine hænder mod væske under tryk.

Væske, der slipper ud under tryk, selvom det kun er en dråbe på størrelse med et knappenålshoved, kan trænge ind i kropsvævet og forårsage alvorlige skader. Hvis væsken ved et uheld sprøjtes ind i huden, skal den straks fjernes inden for få timer af en læge, der er fortrolig med denne type skader.

Inden du udfører arbejde på det hydrauliske kredsløb, skal du placere udstyret på jorden, trykaflaste kredsløbet, slukke motoren, fjerne tændingsnøglen og vente, indtil alle bevægelige dele er standset fuldstændigt.

## 10.2 Rengøring

Rengør udstyrets indvendige vægge regelmæssigt.



**ISTRUZIONI**

**Brug kun originale reservedele leveret af Geo Italy S.r.l. Brug ikke maskinen med slidte/beskadigede dele.**

## 10.3 Stram alle fastgørelser

Kontroller regelmæssigt, at alle bolte er fastspændt, herunder dem, der bruges til at blokere klingerne

- hver 8. effektive arbejdstime
- efter kollision med en forhindring
- i begyndelsen af hver sæson.

Udskift fastgørelsesskruerne, når du bemærker synlige deformationer, eller når gevindet er beskadiget eller slidt.

## **10.4** Opbevaring i længere perioder

### **Ved afslutningen af hver sæson**

Hvis plæneklipperen ikke er i brug i længere perioder, anbefales det at gøre følgende:

- Vask udstyret grundigt.

### Bortskaffelse og skrotning

Hvis maskinen er taget ud af drift, skal de dele, der kan udgøre en fare, gøres ufarlige. Maskinens materialer, som skal sorteres og kan genbruges på de relevante centre, er:

- stål
- brugt olie
- gummi
- plast
- elektriske og elektroniske systemledere.

Alle sådanne operationer og endelig bortskaffelse skal altid udføres i overensstemmelse med de relevante lovbestemmelser.

## 11 FEJLFINDING

PROBLEMER	ÅRSAGER	LØSNINGER
<b>VIBRATION</b>	Løse fastgørelser.	Kontroller og stram alle fastgørelser - Undersøg omhyggeligt alle fastgørelser, udskift dem, der er beskadigede, bøjede eller flisede, og stram dem, der blot er blevet løse.
	Løse elektriske kabler	Kontroller, at de elektriske kabler er korrekt monteret på maskinen.

## 12 BORTSKAFFELSE OG SKROTNING

Hvis maskinen ikke længere er i brug, skal alle dele, der kan forårsage personskade, gøres ufarlige.

De materialer, som maskinen består af, og som kan sorteres og genbruges på særlige genbrugspladser, er følgende:

- stål
- brugt olie
- gummi
- plast
- elektriske ledninger og kabler

Demontering, sortering og endelig bortskaffelse skal altid udføres i overensstemmelse med gældende lovgivning.

## 13 GARANTI

**GEO ITALY S.R.L.** Via Abbate 215, 14054 Castagnole delle Lanze (AT) garanterer, med forbehold for nedenstående undtagelser, at dens produkter er garanteret mod konstruktionsfejl eller materialefejl, forudsat at de anvendes og håndteres i overensstemmelse med instruktionerne i denne brugs- og vedligeholdelsesvejledning.

Ved leveringen skal det kontrolleres, at maskinen og eventuelle løse tilbehørsdele ikke har lidt skade under transport eller håndtering.

Eventuelle reklamationer skal fremsendes skriftligt til *GEO ITALY S.R.L.* inden for 8 (otte) dage efter modtagelsesdatoen, ledsaget af en kopi af leveringsdokumenterne, der er kontraseret af det personale, der er ansvarligt for forsendelse eller håndtering.

Køberen kan kun gøre krav på de rettigheder, der følger af garantien, hvis følgende betingelser er opfyldt:

- Overholdelse af klausulerne i leveringskontrakten
- Overholdelse af de generelle garantibetingelser, der er angivet i brochuren med titlen "Generelle garantibetingelser", efter at have udfyldt og underskrevet LEVERINGSBEVISET.

### 13.1 GYLDIGHED

Følgende undtagelser gør garantien ugyldig:

- Fejlen skyldes forkert brug.
- rutinemæssig vedligeholdelse ikke er blevet udført, er blevet udført utilstrækkeligt eller er blevet udført af personale, der ikke har de nødvendige kvalifikationer
- brug af maskinen til andre formål end dem, den er designet til
- brug af ikke-originale reservedele eller dele, der ikke er leveret eller godkendt af GEO ITALY S.R.L.
- manglende overholdelse af instruktionerne i denne manual
- en eller flere dele af maskinen er blevet fjernet og/eller ændret uden producentens skriftlige tilladelse
- manglende overholdelse af de sikkerhedsforanstaltninger vedrørende maskinen, der er nævnt i brugs- og vedligeholdelsesvejledningen.

## 14 RESERVE SDELE

Ved udskiftning af maskindele skal kunden udelukkende anvende originale reservedele, som bestilles direkte hos GEO ITALY S.R.L. eller dens autoriserede forhandlere.

Kun en kvalificeret tekniker må udføre reparationer på maskinen.



Visse dele af maskinen og dens tilbehør, der er udsat for særlige mekaniske belastninger, er konstrueret og fremstillet efter specifikke metoder. Hvis de udskiftes med ikke-originale reservedele, kan deres funktion virke tilsvarende, men det vil medføre en gradvis og progressiv forringelse, der også kan omfatte dele, der ikke er udskiftet, og dermed mindske maskinens samlede sikkerhed.

For at gøre det lettere at finde og levere de reservedele, du har brug for, bedes du altid angive:

- Model, serienummer, maskinens produktionsår og nummeret på rammen.
- Det antal stykker, du har brug for.
- Positionsnummer og tegnings-/tabelnummer.
- Ordrekode og delnavn.
- Kundens nøjagtige adresse og firmanavn til levering af ordren. Ønsket forsendelsesmåde. (Hvis dette ikke er angivet, forbeholder producenten sig ret til at anvende den mest hensigtsmæssige forsendelsesmåde).

**Hvis ordren afgives skriftligt, er det meget vigtigt, at alle oplysninger er tydeligt angivet (helst med blokbogstaver) for at undgå eventuelle misforståelser.**

**GEO ITALY S.R.L.** sikrer tilgængeligheden af reservedele i mindst **5 år efter ophør af produktionen af modellen.**