

Primusdanmark.dk

Værktøj der virker !

BRUGSANVISNING

Hydraulikstation med 6,5 hk benzinmotor og tank

Varenummer: 8005802



Hydraulikstation med benzinmotor og tank

Denne kompakte hydraulikstation er udstyret med en kraftig 6,5 hk 4-takts benzinmotor (Euro 5) og leveres komplet med hydraulikpumpe, olietank og hydraulikslanger. Enheden er monteret på en robust bundplade med praktiske løftehåndtag, hvilket gør den nem at transportere og anvende i forskellige arbejdsituationer.

Tekniske specifikationer

- **Maksimalt tryk:** 160 bar (16 MPa)
- **Pumpeflow:** 8,2 liter/minut (\approx 500 liter/time)
- **Hydrauliktank:** 9 liter, udstyret med termometer
- **Slanger:** 2 stk. á 310 cm, tryk op til 330 bar
- **Motor:** 6,5 hk 4-takts benzinmotor (Euro 5)
- **Benzintank:** 3,6 liter
- **Slangetilslutning:** 3/8" slanger med 3/8 quick kobling
- **Bundplade (mål):** 36 × 63 cm
- **Samlede mål:** 45 × 63 × 40 cm
- **Aksel:** 20 mm motoraksel

Udstyr og tilbehør

- Hydraulikpumpe integreret i systemet
- Hydrauliktank til olie med indbygget termometer
- 2 stk. hydraulikslanger (310 cm) med hurtigkoblinger
- Bundplade med løftehåndtag for nem transport

Typer af Olie.

Motor olie: SAE30 eller 10W-40

Hydraulik olie: HLP46 eller lignende

Brændstof se næste side.

Brændstoffer

Nogle almindelige benzinprodukter blandes med alkohol eller bioethanol forbindelser og kaldes samlet for **iltberigede brændstoffer**. De bruges i visse områder for at opfylde miljøkrav og reducere emissioner.

- **E10-benzin** er et brændstof, der indeholder op til 10% bioethanol. Ulempe Ethanolen i E10 kan nedbryde gummi- og plastkomponenter i brændstofssystemet, hvilket kan føre til utætheder, tilstoppede slanger og begrænset brændstofftilførsel, især i ældre motorer og maskiner. På grund af sin kortere holdbarhed og tendens til at absorbere fugt, er E10 ikke ideel til længere tids opbevaring, hvilket kan give problemer for sæsonbestemte maskiner.
- **E5-benzin** er et brændstof, der indeholder op til 5% bioethanol. E5 er mindre aggressiv og mindre tilbøjelig til at forårsage skade på gummi- og plastkomponenter i brændstofs-systemer. Længere holdbarhed end E10. Absorberer mindre fugt.

Ved længere tid en 3 måneders opbevaring, anbefales det at anvende en egnet benzinstabilisator. En benzinstabilisator er et additiv, der tilsættes benzin for at bevare dens kvalitet og forhindre problemer i brændstofs-systemet under længere tids stilstand eller ved lagring. Den modvirker nedbrydning af brændstoffet, beskytter mod rust og korrosion, og minimerer de negative effekter af ethanol i brændstoffet.

KONTROL FØR BRUG

 Leveres uden påfyldt motorolie!

Kontrol og påfyldning af motorolie

- Sørg for, at motoren står **vandret** og er **slukket**.
- Skru olieproppen/oliepinden af og tør den ren.
- Sæt oliepinden i uden at skrue – kontroller oliestanden.
- Oliestanden skal være mellem **øverste og nederste markering**.
- Påfyld anbefalet motorolie (SAE 30 eller 10w-40) indtil olien når op til kanten af påfyldningshullet.
- Skru proppen/oliepinden fast igen.

 **OBS:** Kørsel med lav oliestand kan beskadige motoren.

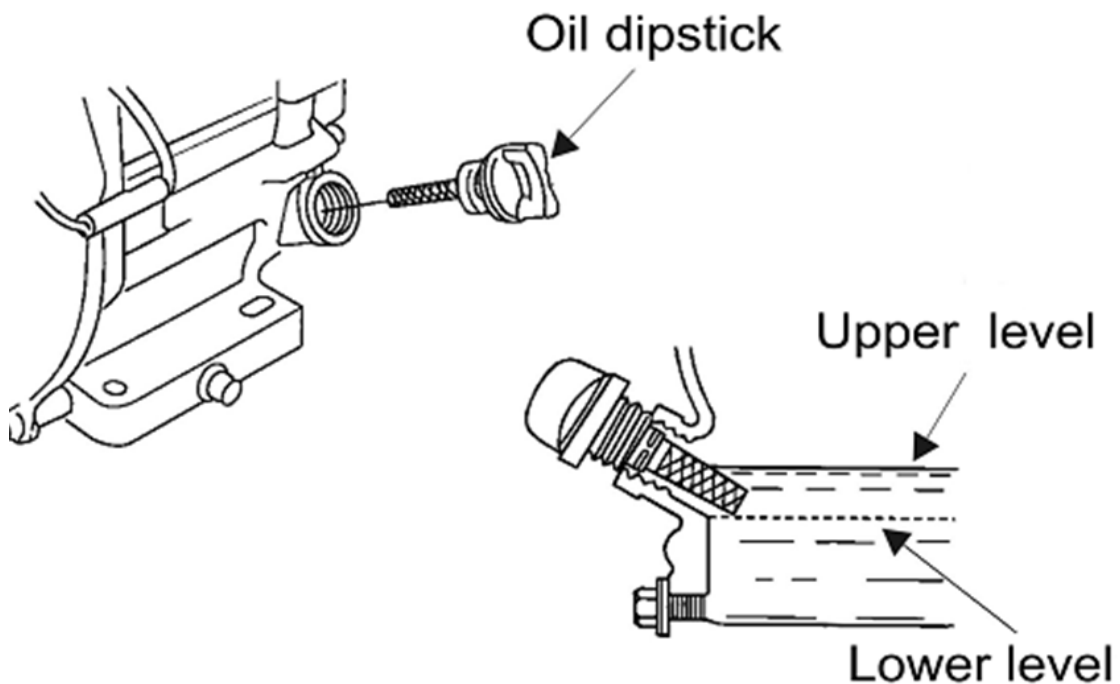

Opstart og tilslutning

1. Påfyld hydraulikolie.

Sørg for, at tanken er fyldt med passende hydraulikolie op til det anbefalede niveau.

2. Tilslut hydraulikslangerne til din egen ventil.

Slangetilslutningerne er 3/8". Hvis dine ventiltilslutninger har en anden størrelse, skal der anvendes en passende adapter.

- Slangen fra **A-udgangen** er pumpe slangen.
- Den anden slange er retur.

⚠️ Vigtigt: Motoren må **aldrig startes**, hvis olien ikke kan cirkulere frit i systemet. Sørg altid for, at der enten er bypass-funktion eller tilsluttet udstyr, der kan optage oliestrømmen. Start uden fri oliecirculation kan medføre alvorlige skader på pumpen og systemet.



START AF MOTOREN

Flyt brændstofventilens håndtag til ON-position.

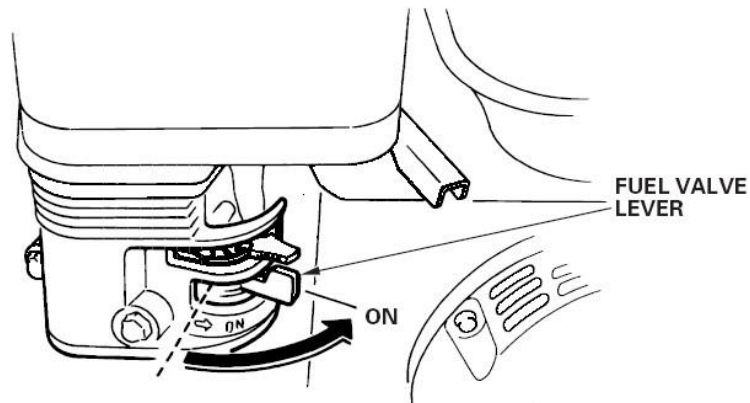

For at starte en kold motor skal **chokerhåndtaget** flyttes til **LUKKET (CLOSE)** position.

- For at genstarte en varm motor skal chokerhåndtaget blive i **LUKKET (CLOSE)** position.
- *Bemærk:* Nogle motoranvendelser bruger en fjernmonteret chokerkontrol i stedet for chokerhåndtaget på motoren.

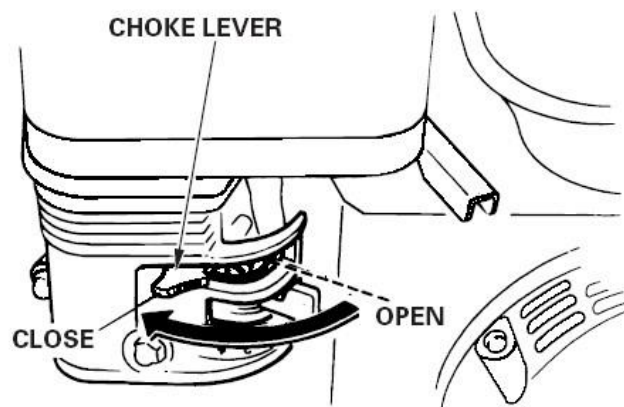

Flyt **gashåndtaget** væk fra **LANGSOM (LOW)** position, ca. 1/3 af vejen mod **HURTIG (HIGH)** position.

- *Bemærk:* Nogle motoranvendelser bruger en fjernmonteret gashåndtagskontrol i stedet for gashåndtaget på motoren.

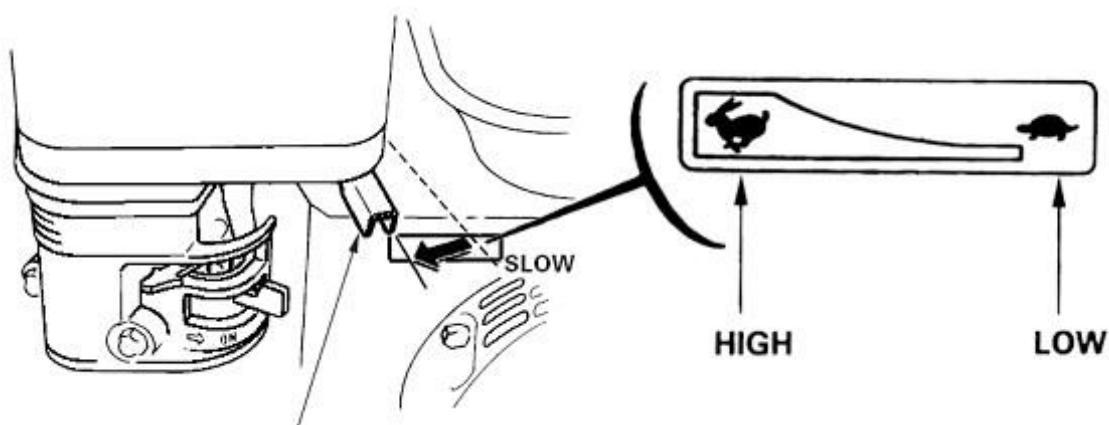

Drej **motorkontakten** til **ON**-position. (motor slukkes også med denne kontakt)

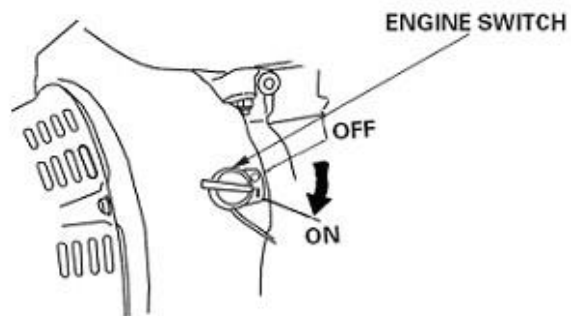

Start motoren:

- **Rekylstarter (alle motortyper):**
Træk startergrebet let, indtil du mærker modstand, og træk derefter hurtigt.
Returner startergrebet forsigtigt.

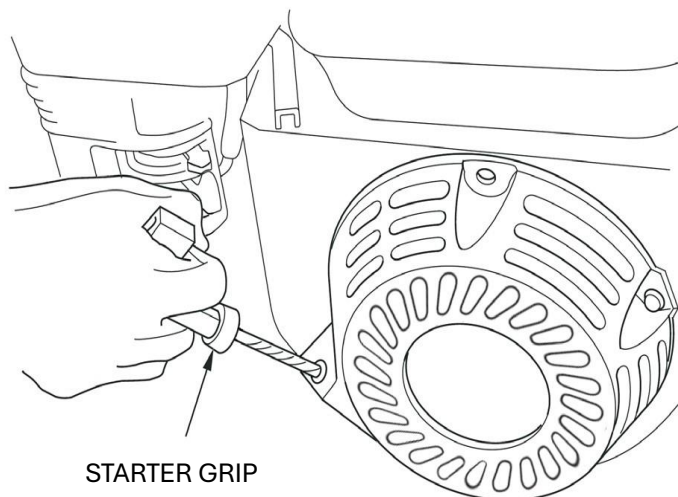

Hvis **chokerhåndtaget** blev flyttet til **LUKKET** position for at starte motoren, skal det gradvist flyttes til **ÅBEN** position, efterhånden som motoren varmes op.

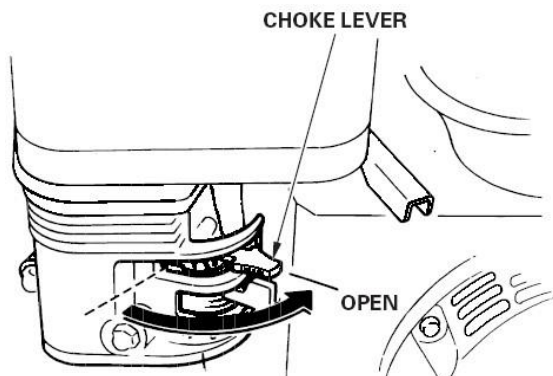

Vedligeholdelsesskema

Forklaring	Før brug	Første måned / 5t	Hver 3. måned / 50t	Hver 6. måned / 100t	Årligt / 300t
Motrolie - Kontroller niveau	○				
Motrolie - Udskift		○	○		
Hydraulik olie - Kontroller niveau	○				
Luftfilter - Kontroller	○				
Luftfilter (Hus) - Rens			○		
Luftfilter - Udskift			○		
Bundkar karburator (sedimentkop) - Rens		○	○		
Tændrør - Kontroller/rens				○	
Tændrør - Udskift					○
Gnistskærm (valgfrit) - Rens				○	
Tomgangshastighed - Kontroller/juster					○
Ventilspil - Kontroller/juster					○
Brændstoftank og filter - Rens					○
Benzinslange - Kontroller					○

Motorjustering – Specifikationer

PUNKT	SPECIFIKATION
Tændrørsafstand	0,028”–0,031” (0,70–0,80 mm)
Ventilspil	Ind: 0,15 mm \pm 0,02 mm (kold) Ud: 0,20 mm \pm 0,02 mm (kold)
Andre specifikationer	Ingen yderligere justeringer nødvendige

SUPPORT & KONTAKT

Primus Danmark ApS

Industrivej 51

7080 Børkop

CVR nr. 31 49 77 36

Tlf: 76 62 00 36

E-mail: info@primusdanmark.dk

Primusdanmark.dk
Værktøj der virker !