

SV

Bruksanvisning

(Översättning av original dansk
bruksanvisning)



Art: 9061076 + 9066669

ATV Hunter 200



**Myrangatan 4 – 745 37 Enköping - Tel. 010-209 70 50 –
order@p-lindberg.se
www.p-lindberg.se**

ATV Hunter – art. 9061076

ATV Hunter inkl. montering – art. 9066669

Beskrivning: ATV Hunter 200 är utrustad med pakethållare fram och bak samt dragkrok. Maskinen är utrustad med CVT.

Användningsområde: För bruk utanför allmän väg.

Avsedd användning: Får bara användas som bruksanvisningen anger – all annan användning anses felaktig.

INNEHÅLL

SÄKERHETSANVISNINGAR.....	4
TRANSPORT	4
BESKRIVNING.....	5
FUNKTIONER.....	5
TÄNDNINGSLÅS	6
HUVUDSTRÖMBRYTARE	6
DISPLAY.....	8
HASTIGHETSBEGRÄNSARE	9
BROMSAR	10
BRÄNSLETANK	11
TANKLOCK	12
BRÄNSLEKRAN	12
SÄTE.....	13
BATTERI	13
BYTE AV SÄKRING	14
START AV MOTORN	18
INKÖRNINGSPERIOD.....	19
PARKERING	20
TILLBEHÖR OCH ÄNDRINGAR	20
PAKETHÅLLARE	20
MANÖVRERA VÄXELVÄLJARE	21
KONTROLL OCH JUSTERING AV GASKABEL.....	22
KONTROLL AV BROMSSYSTEM	24
JUSTERING AV TOMGÅNGSHASTIGHET	26

TÖMNING AV FÖRGASARE	27
JUSTERING AV STÖTDÄMPARE	28
TEKNISKA DATA	29
UNDERHÅLL	30
UNDERHÅLLSSHEMA	30
KONTROLL OCH BYTE AV MOTOROLJA.....	33
BYTE AV VÄXELLÅDSOLJA	35
KONTROLL OCH BYTE AV LUFTFILTERELEMENT	36
KONTROLL OCH BYTE AV TÄNDSTIFT.....	37
KONTROLL OCH JUSTERING AV KEDJA.....	38
SMÖRJNING AV VRIDLED.....	41
KONTROLL AV HJULLAGER.....	42
RIKTNINGSBESTÄMDA DÄCK	42
JUSTERING AV TOE-IN	43
CVT – KONTINUERLIGT VARIABEL TRANSMISSION	45
BYTE AV REM.....	45
RENGÖRING AV GNISTFÅNGARE	47
RENGÖRING AV FYRHJULING.....	48
IDENTIFIERING AV FORDONET.....	49
KOPPLINGSSHEMA	50
EU-FÖRSÄKRAN OM ÖVERENSSTÄMMELSE	52

SÄKERHETSANVISNINGAR

Se säkerhetsmanualen.

TRANSPORT



VARNING

Undvik kolmonoxidförgiftning! Alla motorer avger kolmonoxid, som är en livsfarlig gas. Inandning av kolmonoxid kan leda till huvudvärk, yrsel, dåsighet, illamående, förvirring och slutligen dödsfall. Kolmonoxid är färglös, luktfri och utan smak. Dödliga mängder kolmonoxid kan snabbt ansamlas och man kan snabbt bli påverkad och oförmögen att rädda sig själv. Dödliga mängder kolmonoxid kan finnas kvar i flera timmar eller dagar i slutna eller dåligt ventilerade utrymmen.

Om du upplever symptom på kolmonoxidförgiftning ska du omedelbart lämna utrymmet och uppsöka frisk luft. Uppsök läkare.

Kör inte motorn inomhus. Även om du försöker avlägsna avgaserna med fläktar eller korsdrag kan kolmonoxiden fortfarande nå en farlig nivå.

Töm alltid bränsletank och förgasare innan fyrhjulingen ska transporteras. Detsamma gäller vid förvaring i längre tid än 48 timmar.

När fyrhjulingen transporteras i ett annat fordon ska du se till att den står upprätt och att bränslekranen är stängd. Bränsle kan läcka ut ur förgasare och tanklock.

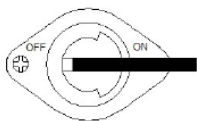

Bränsle
AV

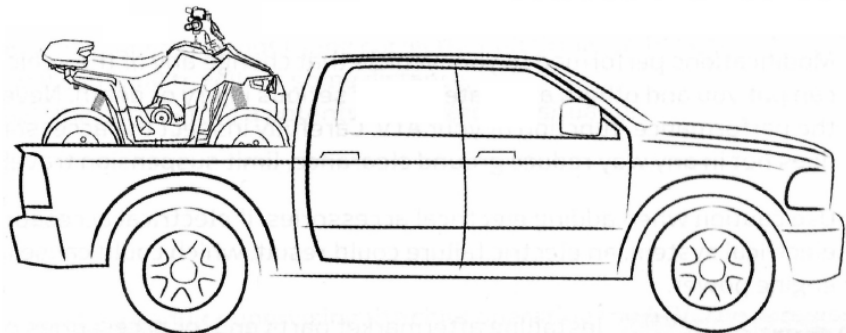

BESKRIVNING

Vänster sida

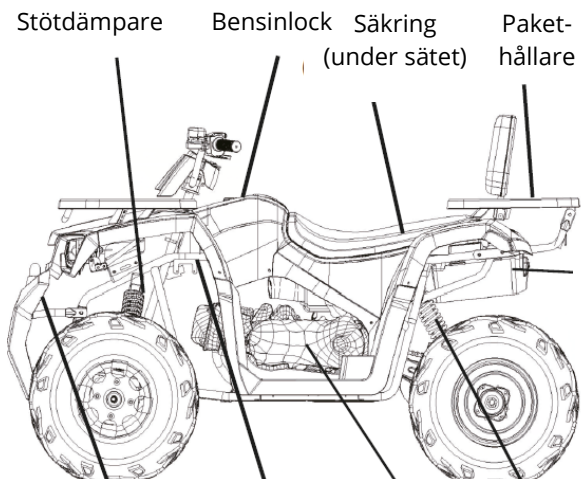

Höger

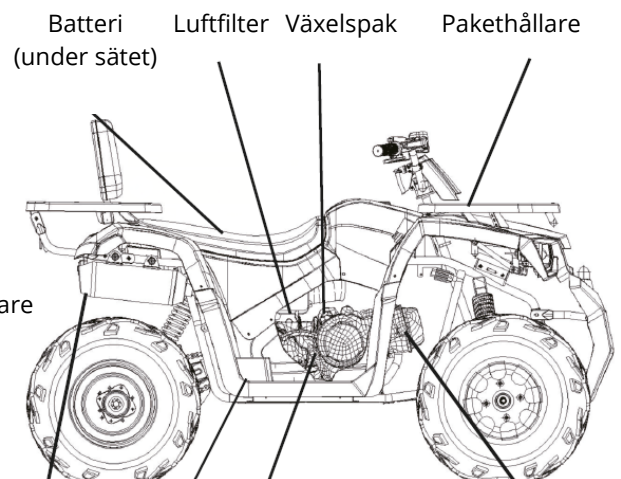

Ljud-
dämpare

Stötfångare Bränsle-
kran CVT-
växellåda Stötdämpare Gnistfångare Fotstöd Oljemätsticka Tändstift

FUNKTIONER

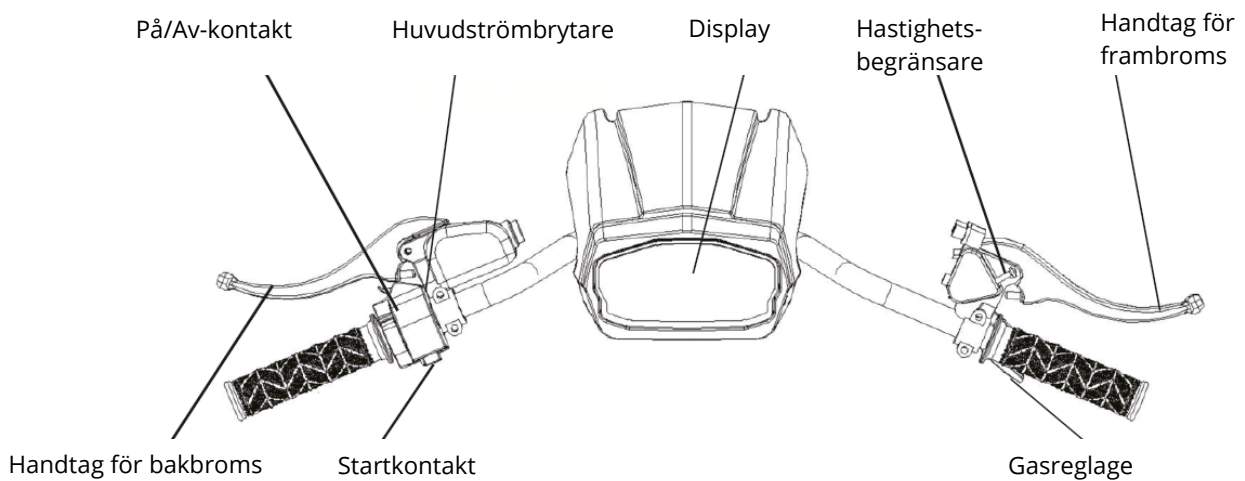

TÄNDNINGSLÅS

Tändningslåset har följande lägen:

Tändning PÅ: Alla elektriska system tillförs ström och motorn kan startas. Nyckeln kan inte tas ut.

Tändning AV: Alla elektriska system är avstängda. Nyckeln kan tas ut.

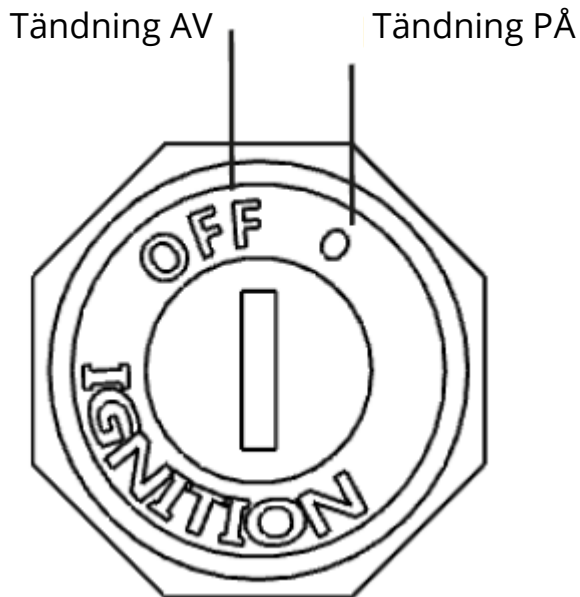

HUVUDSTRÖMBRYTARE

Motor start-/stoppkontakt



STOPP. Använd den här kontakten för att stänga av motorn i nödsituationer. Motorn kan inte startas när kontakten är i detta läge.



START. Använd den här kontakten innan motorn startas.

Startknapp

Tryck in startkontakten för att starta motorn med startmotorn. Se även avsnittet om start av motorn.

Strålkastare

Fyrhjulingen är utrustad med LED-strålkastare samt helljus. När tändningsnyckeln vrids till "ON" aktiveras ljusomkopplaren. Växla mellan inställningarna genom att trycka upprepade gånger på knappen.



1. På/Av-kontakt
2. Ljusomkopplare
3. Startkontakt
4. Signalhornkontakt

Gasreglage

När motorn är igång kan du vrida gasreglaget för att öka motorns varvtal. Reglera fyrhjulingens hastighet genom att variera gasreglets läge. Handtaget är fjäderbelastat och faller tillbaka till utgångsläget när du släpper det. Före start bör detta kontrolleras.

Om fel kan konstateras på gasreglaget får motorn inte startas.

DISPLAY

Displayen visar viktig information om fyrhjulingen. Se till att bekanta dig med de olika uppgifterna som avläses i displayen innan du använder fyrhjulingen.

1. Strålkastarna är tända.
2. Kontrollampa för bränslenivå.
3. Motorvarvtal.
4. Trippmätare.
5. Hastighet.
6. Växelindikator: D, N eller R.
7. Återställning av trippmätare.

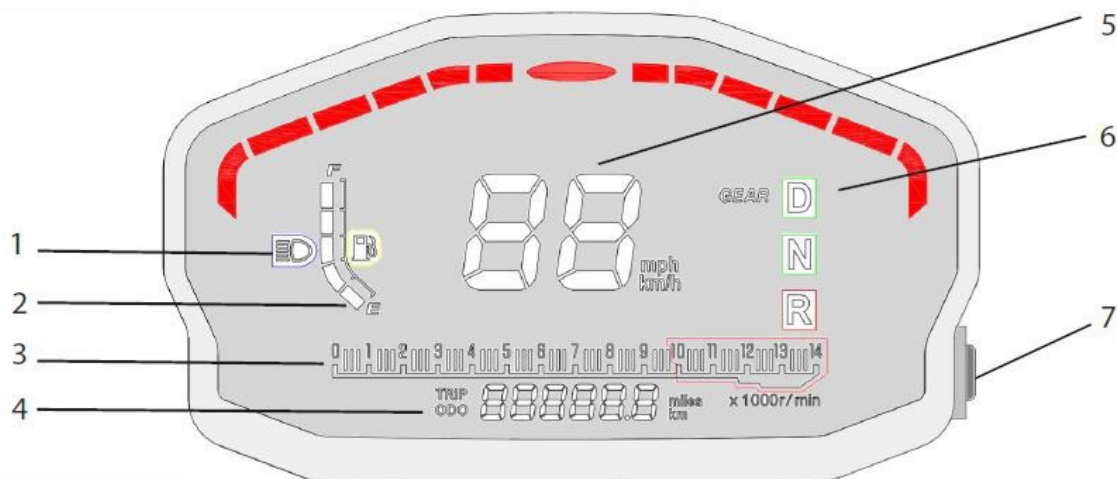

OBSERVERA

Tändningsnyckeln ska stå på "ON" innan displayen slås på.

HASTIGHETSBEGRÄNSARE



Hunter 200 är utrustad med en hastighetsbegränsarskruv. Nybörjare bör börja med lägsta möjliga inställning tills de har kontroll över fordonet. När tillräcklig träning har erhållits kan topphastigheten ökas. Hastighetsbegränsaren förhindrar gasreglaget från att ge full gas.



VARNING

Hastighetsbegränsning bör alltid utföras av en vuxen. Låt aldrig barn justera hastighetsbegränsningen.

Så justeras topphastigheten uppåt

1. Lossa låsmuttern (1).
2. Vrid justeringsskruven (2) moturs.
3. Dra åt låsmuttern.

Så justeras topphastigheten nedåt

1. Lossa låsmuttern (1).
2. Vrid justeringsskruven (2) medurs.
3. Dra åt låsmuttern.

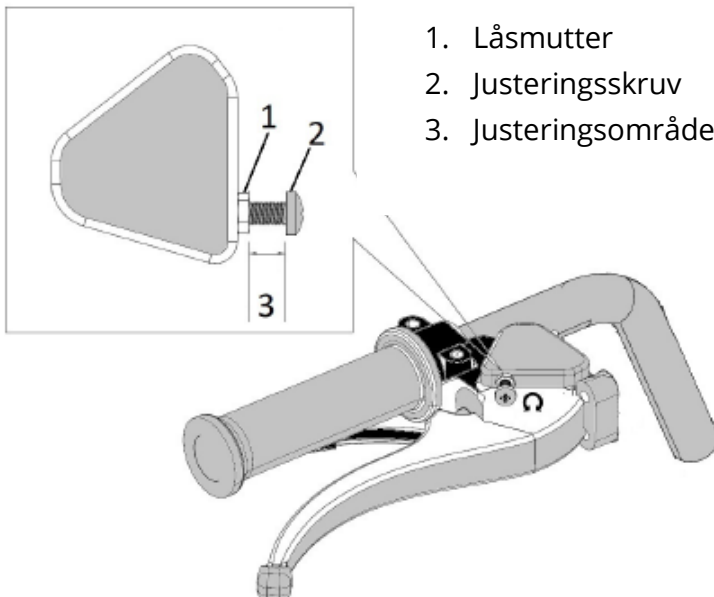

1. Låsmutter
2. Justeringsskruv
3. Justeringsområde

BROMSAR

Frambromsen sitter på höger sida av styret. Den aktiveras genom att trycka handtaget in mot styrets handtag.

Bakbromsen sitter på vänster sida av styret och aktiveras genom att trycka handtaget in mot styret.

Parkeringsbromsen sitter på höger och vänster handtag och aktiveras innan motorn startas eller vid parkering, särskilt i backar. Parkeringsbromsen aktiveras på fram- och bakaxeln.

Så aktiveras parkeringsbromsen: tryck ned handtaget och för ned parkeringsbromshandtaget mot handtaget. Släpp bromshandtaget.

Så avaktiveras parkeringsbromsen: tryck ned handtaget till bromsen. Parkeringsbromshandtaget, som är fjäderbelastat, kommer att falla tillbaka till utgångsläget. Släpp bromshandtaget.



VARNING

Aktivera alltid parkeringsbromsen innan motorn startas. Fyrhjulingen kan annars plötsligt komma i rörelse oavsiktligt. Det kan leda till förlorad kontroll över fordonet eller kollision. Se alltid till att avaktivera parkeringsbromsen innan du börjar att köra. Annars kan bromsarna överhettas och leda till förlorad kontroll över fordonet eller orsaka en olycka.

Parkeringsbromshandtag

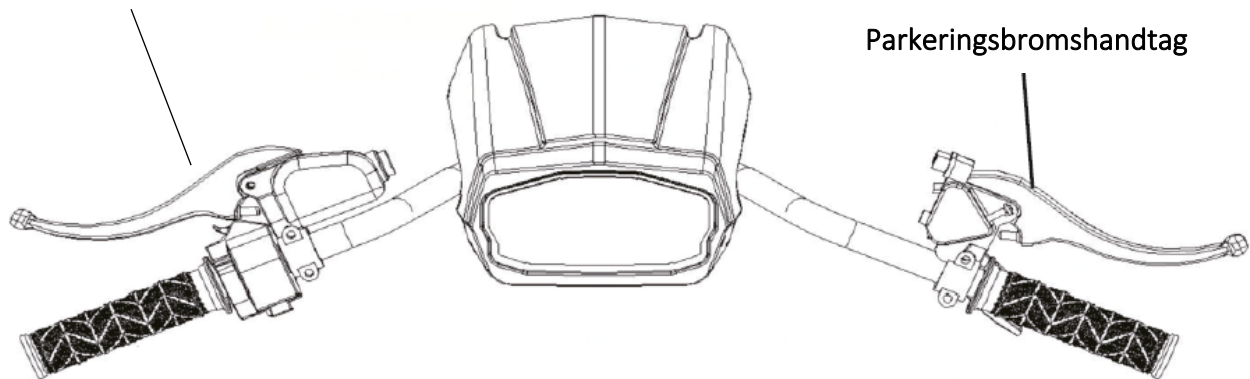

BRÄNSLETANK

VARNING

Bensin och bensinångor är extremt brandfarligt. För att undvika brand, explosioner och för att minimera risken för skada vid tankning ska du följa dessa instruktioner:

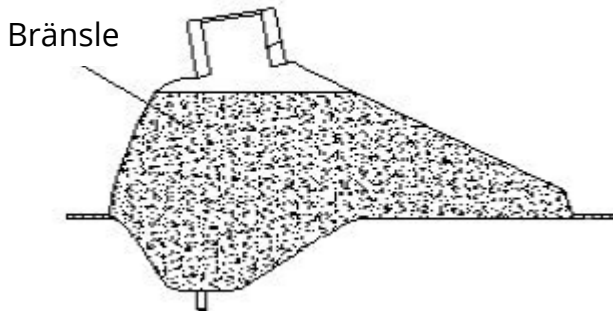

1. Stäng alltid av motorn innan du fyller på bränsle och se till att ingen sitter på fordonet. Fyll inte på bränsle medan du röker eller i närheten av gnistor, öppen låga eller andra antändningskällor.
2. Överfyll inte tanken. Sluta fylla på när bränslet når upp till botten av påfyllningshalsen. Bränsle expanderar vid uppvärmning – utifrån kommande värme kan få bränslet att expandera och orsaka att tanken rinner över.



VARNING

Torka omedelbart upp eventuellt utspillt bränsle, eftersom bränslet kan skada plastkarossen.

TANKLOCK



VARNING

Avlägsna tanklocket genom att vrida det moturs. Se till att vrida det helt medurs för att stänga det helt.

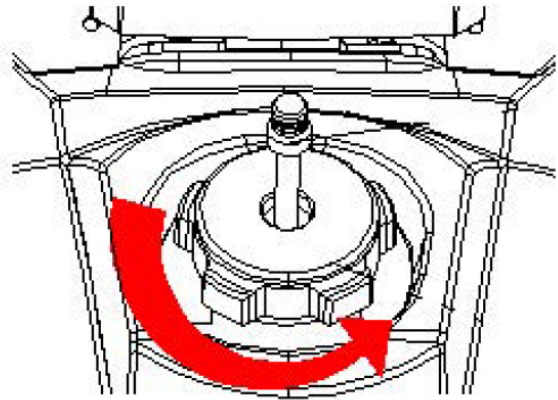

BRÄNSLEKRAN

Bränslekranen ser till att det kommer bränsle från tanken till förgasaren.

OFF

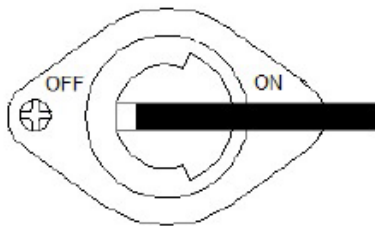

ON

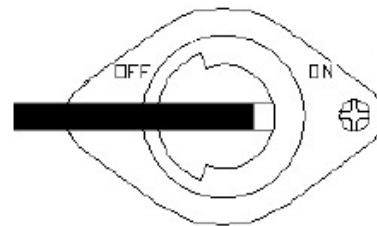

Bränslekran OFF

Pilen pekar på OFF. Bränslekranen är stängd och det kommer inte att levereras något bränsle till förgasaren. Stäng alltid bränslekranen och låt motorn gå på tomgång tills alla bränslerester har förbränts innan fyrhjulingen ställs undan för förvaring. Töm även förgasaren vid förvaring. Detta minimerar risken för rost och skada på förgasaren.

Bränslekran ON

Pilen pekar på ON. Bränslekranen är öppen och bränsle kommer att levereras till förgasaren.

Förvaring

Töm tank och förgasare på bränsle om fyrhjulingen inte ska användas på mer än 48 timmar.

SÄTE

Så avlägsnas sätet

Dra i spärrhaken (1) och dra sätet uppåt. Spärrhaken sitter under sätet baktill på fyrhjulingen.

Så monteras sätet

Sätt i tappen (3) på sätets framsida i hållaren (2) och tryck ned sätet. Se till att sätet sitter säkert fast och inte kan röra sig under körningen.

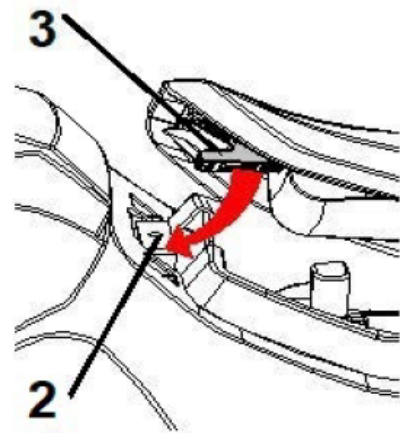
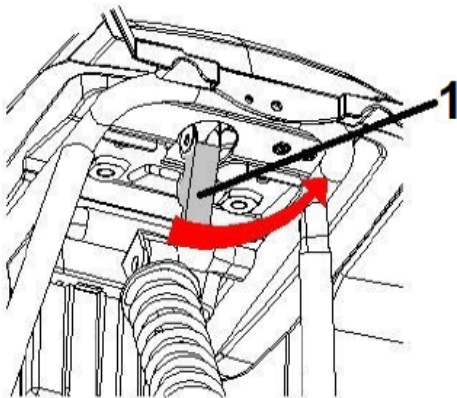

BATTERI

Ta bort batteriet

1. Kontrollera att tändningskontakten står på "OFF".
2. Ta av sätet.
3. Koppla från den negativa kabeln från batteriet genom att skruva av bulten på batteripolen.
4. Koppla från den positiva kabeln från batteriet genom att skruva av bulten på batteripolen.
5. Ta ut batteriet ur hållaren.

Sätta i batteriet

1. Sätt i batteriet i hållaren med batteripolernas muttrar och bultar redan installerade på batteriet.
2. Avlägsna batteripol-bultarna.
3. Anslut den positiva kabeln och skruva fast batteripol-bulten.
4. Anslut den negativa kabeln och skruva fast batteripol-bulten.
5. Sätt fast sätet igen.

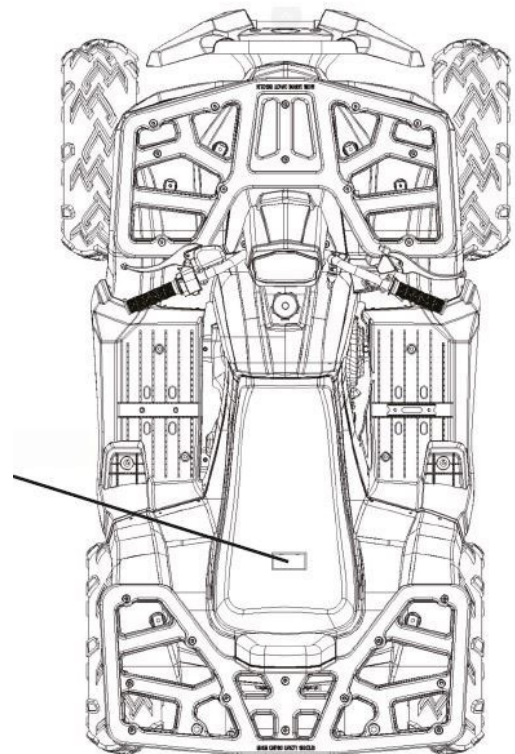



Observera

Den positiva (+) kabeln är röd.
Den negativa (-) kabeln är svart.



VARNING

Batterivätska är giftig och farligt. Syran innehåller svavelsyra som kan orsaka svåra brännskador. Undvik kontakt med hud, ögon och kläder. Använd alltid ögonskydd i närheten av batterier. Utvärtes: skölj med vatten. Invärtes: kontakta omedelbart läkare. Ögon: skölj med vatten i 15 minuter och uppsök omedelbart läkarvård.

Batterier producerar explosiva gaser. Håll batterier på säkert avstånd från gnistor, öppen låga, tända cigaretter och andra antändningskällor. Sörj för god ventilation vid laddning eller användning i slutna utrymmen. Förvara utom syn- och räckhåll för barn.



VARNING

Ladda inte batteriet med mer än 2 Amp.

Ladda inte batteriet i mer än 8 timmar.

Om det kan konstateras att batteriet utvidgar sig eller börjar att bubbla ska du omedelbart koppla från laddaren. Fortsätt inte att använda laddaren och försök inte att ladda igen.

Försök inte att starta fyrhjulingen med hjälp av startkablar och ett annat fordon.

BYTE AV SÄKRING

1. Ställ tändningsnyckeln på "OFF".
2. Avlägsna den trasiga säkringen och kontrollera det elektriska systemet efter fel innan det installeras en ny säkring med samma amperetal.
3. Vrid tändningsnyckeln till "ON" för att kontrollera att allt fungerar.
4. Sätt på sätet igen.

Om säkringen fortsätter att gå ska du kontakta en återförsäljare för eventuell reparation.



VARNING

Använd alltid korrekt säkring. Felaktig säkring kan orsaka skada på de elektriska delarna och/eller orsaka brand. Vid användning av fel säkring upphör alla garantier att gälla.

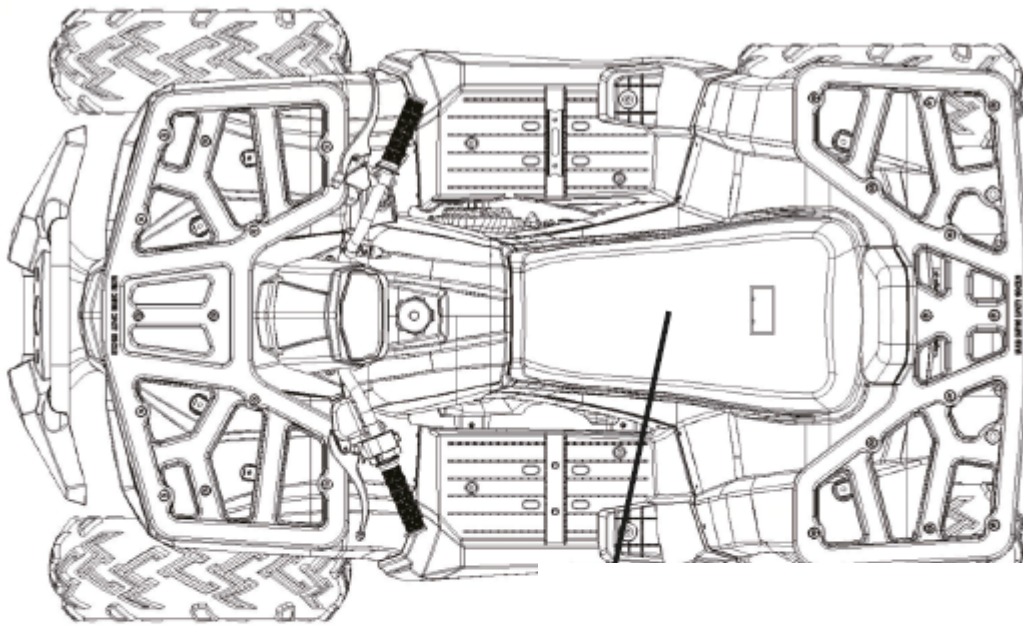

Huvudsäkringens position (under sätet, framför batteriet).

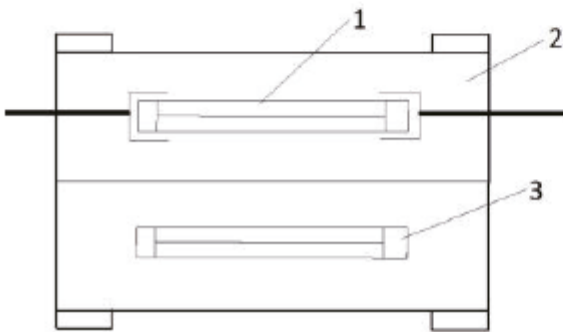

1. Huvudsäkring (10 Amp).
2. Säkringshållare
3. Extra säkring

KONTROLL FÖRE START

Kontrollera fyrhjulingen före varje användning för att säkerställa driftförhållandena. Följ alltid procedurerna som beskrivs i bruksanvisningen.



VARNING

Om fordonet inte kontrolleras eller underhålls korrekt kommer det att öka risken för olycka eller fel. Använd inte fordonet om det kan konstateras problem. Om problemet inte kan avhjälpas med hjälp av de beskrivna procedurerna ska du kontakta en auktoriserad verkstad.

Komponent	Arbetsmoment
Bränsle	<ul style="list-style-type: none">• Kontrollera bränslenivån och efterfyll eventuellt.• Kontrollera bränsleslangarna efter läckage. Reparera eventuellt.
Motorolja	<ul style="list-style-type: none">• Kontrollera motoroljenivån och efterfyll eventuellt.• Kontrollera efter läckage. Reparera eventuellt.
Fram- och bakbroms	<ul style="list-style-type: none">• Kontrollera funktionen och reparera eventuellt.• Smörj kabeln vid behov.• Smörj rörliga delar vid behov.• Kontrollera handtagets frigång och justera vid behov.
Gasreglage	<ul style="list-style-type: none">• Kontrollera funktionen. Smörj eventuellt kabeln.• Kontrollera handtagets frigång och justera eventuellt.
Styrkablar	<ul style="list-style-type: none">• Kontrollera funktionen och smörj vid behov.
Drivkedja	<ul style="list-style-type: none">• Kontrollera stramheten och justera vid behov.• Kontrollera och smörj vid behov.
Hjul och däck	<ul style="list-style-type: none">• Kontrollera hjulets skick, byt eventuellt ut.• Kontrollera däckets skick och mönsterdjup. Byt eventuellt ut.• Kontrollera däcktrycket. Upprätthåll det rekommenderade däcktrycket.
Chassimonteringar	<ul style="list-style-type: none">• Se till att alla muttrar, bultar och skruvar är korrekt åtdragna.
Instrument och kontakter	<ul style="list-style-type: none">• Kontrollera att allt fungerar. Om det inte gör det ska felet åtgärdas.

Bränsle

Se till att det finns tillräckligt med bränsle. Överfyll dock inte.

Motorolja

Se till att det fylls på med korrekt typ och tillräcklig mängd motorolja. Följ specifikationerna i bruksanvisningen.

Luftfilter

Luftfiltret är ett oljat skumelement. Det bör kontrolleras dagligen eller oftare om fyrhjulingen används i dammiga miljöer. Det bör rengöras och förses med ny olja när det ser torrt ut eller om det är synligt smutsigt. Använd den rekommenderade oljan. Ett torrt eller smutsigt luftfilter kan göra att smuts kan tränga in i motorn. Motorskada som kan härledas till ett felaktigt underhållet luftfilter omfattas inte av garantin.

Drivkedja

Drivkedjan bör kontrolleras varje dag. Om den är torr eller slapp ska den smörjas respektive justeras. Se hur i avsnittet om detta.

Bromshandtag

Kontrollera att det inte finns för mycket frigång. Om du kan konstatera för mycket frigång ska de justeras. Uppgiften bör utföras av en fackperson.

Bromsfunktion

Kontrollera funktionen vid låg hastighet. Om bromsprestandan är för låg, kontrollera då bromsklossarna/-beläggen efter slitage.

Gasreglage

Gasreglaget ska falla tillbaka till tomgångsläget när det släpps. Motorn får inte startas om gasreglaget inte fungerar korrekt. Kontakta en fackperson.

Kontakter

Starta inte motorn om det finns kontakter som inte fungerar.

Däck

Däcktrycket ska mätas med en däcktrycksmätare för att säkerställa att fram- och bakdäck har lika däcktryck och att däcktrycket motsvarar det rekommenderade.

Slitagevarnare på däck

När mönsterdjupet har slitits ned till 3 mm ska däckets bytas ut. Använd aldrig en fyrhjuling med slitna däck, eftersom detta kan leda till förlorad kontroll över fordonet och öka risken för olycka eller dödsfall.

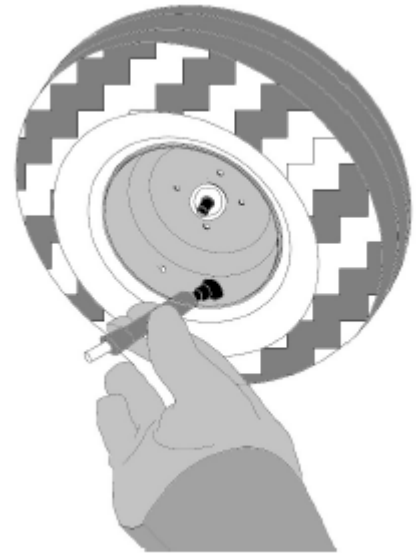
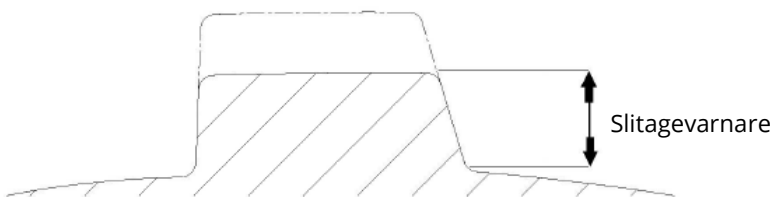

START AV MOTORN

1. Aktivera parkeringsbromsen (motorn kan endast startas när fram- och bakbromsarna är aktiverade).
2. Ställ bränslekranen på "ON".
3. Vrid tändningsnyckeln till "ON".
4. Ställ huvudströmbrytaren på "RUN".
5. Sätt fordonet i friläge (N). Lampan för friläge kommer att tändas på displayen.
6. Tryck på och håll startknappen intryckt tills motorn startar. Håll aldrig knappen intryckt i mer än 10 sekunder i taget. Det kan vara nödvändigt att ge lite gas för att starta motorn.
7. Släpp parkeringsbromsen.



OBS! Det är viktigt att ATV: n snabbt tas upp till 7 km / h när du drar något efter den, eftersom slungkopplingen annars inte slår till helt.

INKÖRNINGSPERIOD

En god inkörningsperiod kommer att förlänga fyrhjulingens livslängd. Inkörningsperioden definieras som de första 20 timmarnas drift. Undvik att köra med konstant motorvarvtal och ge inte mer än halv gas under inkörningsperioden. Kör inte fyrhjulingen med fullt gaspådrag under inkörningsperioden.



Observera

Första service bör utföras efter 10 timmars drift. Andra service bör utföras efter 20 timmars drift. Därefter bör service utföras var 20:e drifttimme.

Varm ljuddämpare och motor

Ljuddämparen och motorns delar kan bli mycket varma i drift och förblir varma efter att motorn har stängts av. För att minska brandfaran vid körning och efter användning ska du inte låta gräs och liknande material ansamlas under fordonet, nära ljuddämparen eller avgasröret eller andra varma delar. Kontrollera alltid fordonets undersida efter drift i områden med brännbart material som kan ha ansamlats. Låt inte fordonet köra på tomgång efter användning, vid parkering i högt, torrt gräs eller annat torrt, brännbart material.

För att undvika brännskador ska du undvika att röra vid avgassystemet. Parkera fyrhjulingen så att fotgängare och barn inte kan komma åt att röra vid det.

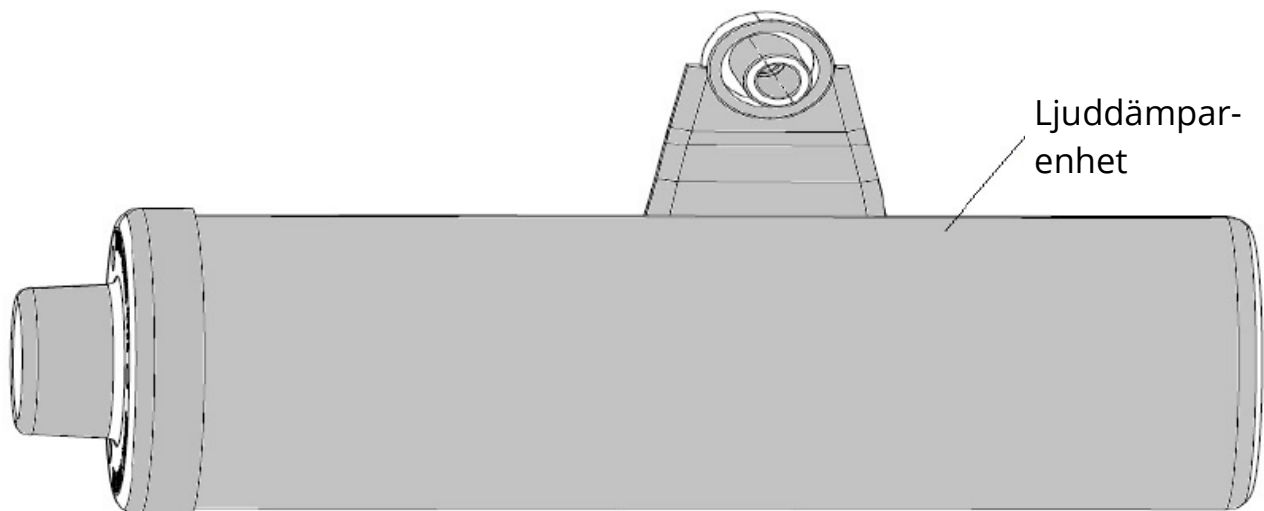

PARKERING

Vid parkering aktiveras först bromsen, stäng sedan av, aktivera parkeringsbromsen och vrid bränslekranen till "OFF". Parkera aldrig fyrhjulingen i sluttningar som är brantare än att man utan problem kan gå uppför dem.

TILLBEHÖR OCH ÄNDRINGAR

Varje ändring på fordonet kan utgöra en stor risk för allvarlig personskada eller dödsfall. Montera aldrig tillbehör som kan ändra fyrhjulingens prestanda eller funktion. Kontrollera tillbehöret noggrant för att säkerställa att det inte på något sätt minskar markfrigången, begränsar upphängningens eller styrningens rörlighet eller andra funktioner.

Var mycket försiktig vid montering av elektriska tillbehör eller ändring av driftförhållandena. Om det elektriska tillbehöret överskrider kapaciteten i fyrhjulingens elektriska system kan det leda till farliga situationer och möjlig kraftförlust eller skada på motorn. Montering av icke originaldelar eller tillbehör kan leda till att garantin upphör.

PAKETHÅLLARE

Den främre pakethållaren kan maximalt bära 10 kilo och den bakre pakethållaren kan maximalt bära 20 kilo. Kapaciteten bör inte överskridas. Var mycket försiktig när pakethållaren lastas och se till att lasten är ordentligt säkrad.



Observera

Undvik att överskrida fyrhjulingens kapacitet, eftersom detta kan leda till förlorad kontroll över fordonet och orsaka allvarlig personskada eller dödsfall.

MANÖVRERA VÄXELVÄLJARE

Fyrhjulingen är utrustad med tvåväxlad växellåda. Växelväljaren är placerad på höger sida av fyrhjulingen. Stanna alltid fyrhjulingen innan du ska byta växel.

För att växla till den framåtgående växeln (D): Från friläget (N) flyttas växelväljaren till höger och framåt för att låsa fast handtaget i framåtläget (D).

För att växla till backväxeln (R): Från friläget (N) flyttas handtaget till höger och bakåt för att låsa fast handtaget i backväxelläget (R).



Observera

Om växelväljaren är svår att flytta till ett annat läge, vicka då fyrhjulingen något fram och tillbaka så att växlarerna faller på plats i transmissionen.

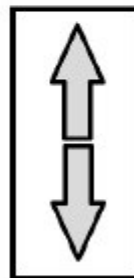
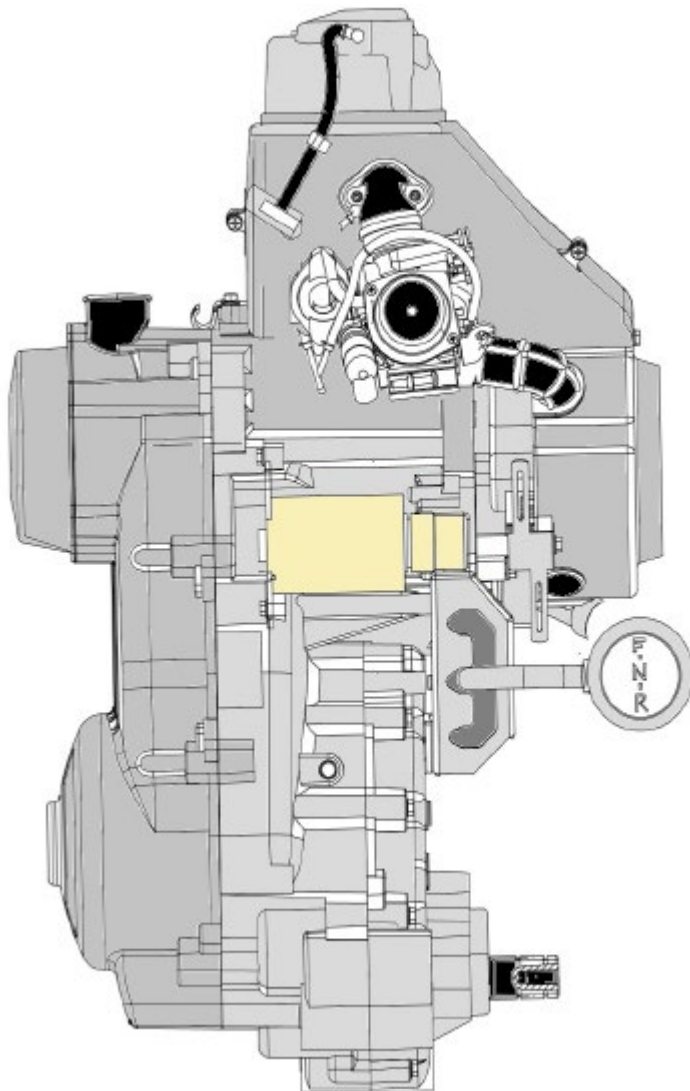

D/F = framåt
N = neutralläge/friläge
R = backväxel



VARNING

Kom ihåg att alltid se bakåt innan du växlar till backväxeln för att säkerställa att det inte finns några hinder, djur eller människor i området. Förbli sittande på sätet, stå inte upp.



Observera

Se alltid till att fyrhjulingen står stilla när du byter växel.

KONTROLL OCH JUSTERING AV GASKABEL

Se till att kontrollera gaskabeln efter slitage, sprickor och brott och säkerställ att kabeln kan röra sig fritt.



Observera

Kabeln ska bytas ut om det finns tecken på slitage, brott eller andra skador.

Kontrollera gasreglagets frigång och justera eventuellt. Normal frigång är mellan 5 och 10 mm.

TIP

Det rekommenderas att smörja kabeln med ett silikonbaserat kabelsmörjmedel för att minska risken för förtida nedslitning och säkerställa korrekt rörlighet för kabeln.

Så justeras kabeln:

1. För tillbaka gummimuffen för att frilägga gaskabeljusteringen.
2. Lossa låsmuttern och vrid justeringsskruven för att uppnå korrekt justering,
3. Dra åt låsmuttern och för tillbaka gummimuffen.

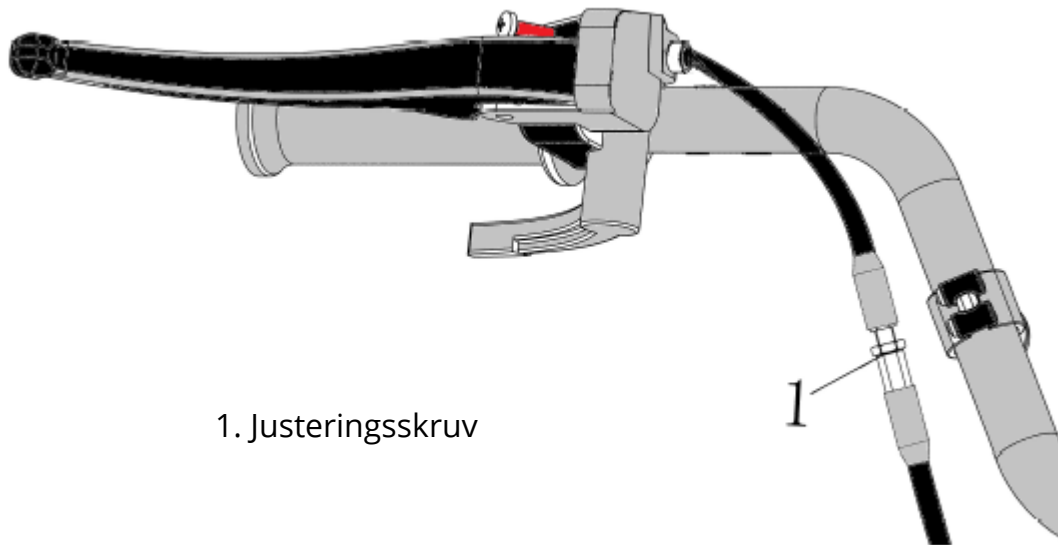

1. Justeringskruv

Starta motorn med växelväljaren i friläge.

Kontrollera att gaskabeln är korrekt justerad genom att vrida styret så långt det är möjligt till höger och därefter till vänster. Om motorns varvtal ökas ska handtagets frigång justeras. Kontrollera att kablarna ligger korrekt och inte hakar i något när styret vrids.



Observera

Styret ska kunna vridas från vänster till höger utan att det ändrar motorns varvtal.

KONTROLL AV BROMSSYSTEM



VARNING

Nya bromsar ger inte maximal prestanda förrän efter inkörningsperioden. Var mycket försiktig.



VARNING

Byte av bromsvätska, underhåll av bromssystem samt reparationer bör utföras av fackperson.



Observera

Bromsarna kan bli mycket varma efter en längre tids drift och kan orsaka brännskador. Vänta tills de har svalnat innan du rör vid dem.

Bromsarna är hydrauliska och behöver ingen justering. Använd följande checklista vid kontroll av bromsarnas skick:

- Bromsvätskenivå
- Läckage i bromssystemet
- Bromsens renhet
- Kontrollera bromsskivan efter slitage och ytskick
- Kontrollera bromsklossarna efter slitage, skada eller löshet

Så kontrolleras bromsvätskenivån:

Frambroms: bromsvätskebehållaren sitter på höger sida av styret.

Bakbroms: bromsvätskebehållaren sitter på vänster sida av styret.

Ställ fyrhjulingen på ett plant underlag och kontrollera nivån i behållaren. Den bör nå upp över minimimarkeringen. Tillsätt bromsvätska vid behov. Var noga med att inte överfylla och rengör påfyllningslocket innan det tas av.

Rekommenderad bromsvätska: DOT 3 eller 4.

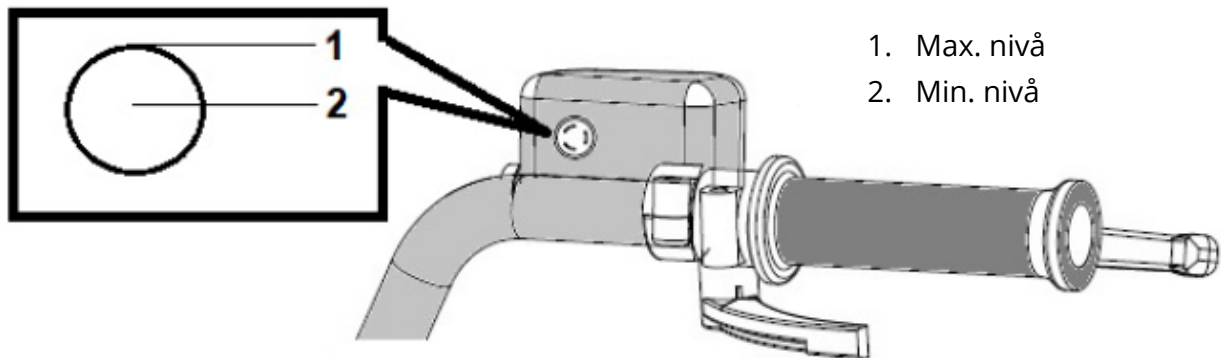

Observera

Om slitage eller skador kan konstateras på bromssystemet ska du kontakta en fackperson.

JUSTERING AV TOMGÅNGSHASTIGHET

Om det blir nödvändigt att justera förgasarens tomgångsskruv på grund av ändrade driftförhållanden görs det enligt följande:

1. Aktivera parkeringsbromsen.
2. Låt motorn gå varm.
3. Justera förgasarens tomgångsskruv tills önskat varvtal uppnåtts. Vrids skruven inåt (medurs) ökar antalet varv per minut. Vrids skruven utåt (moturs) sänks antalet varv per minut.
4. Standardmässig tomgångshastighet är $1\ 500 \pm 150$.

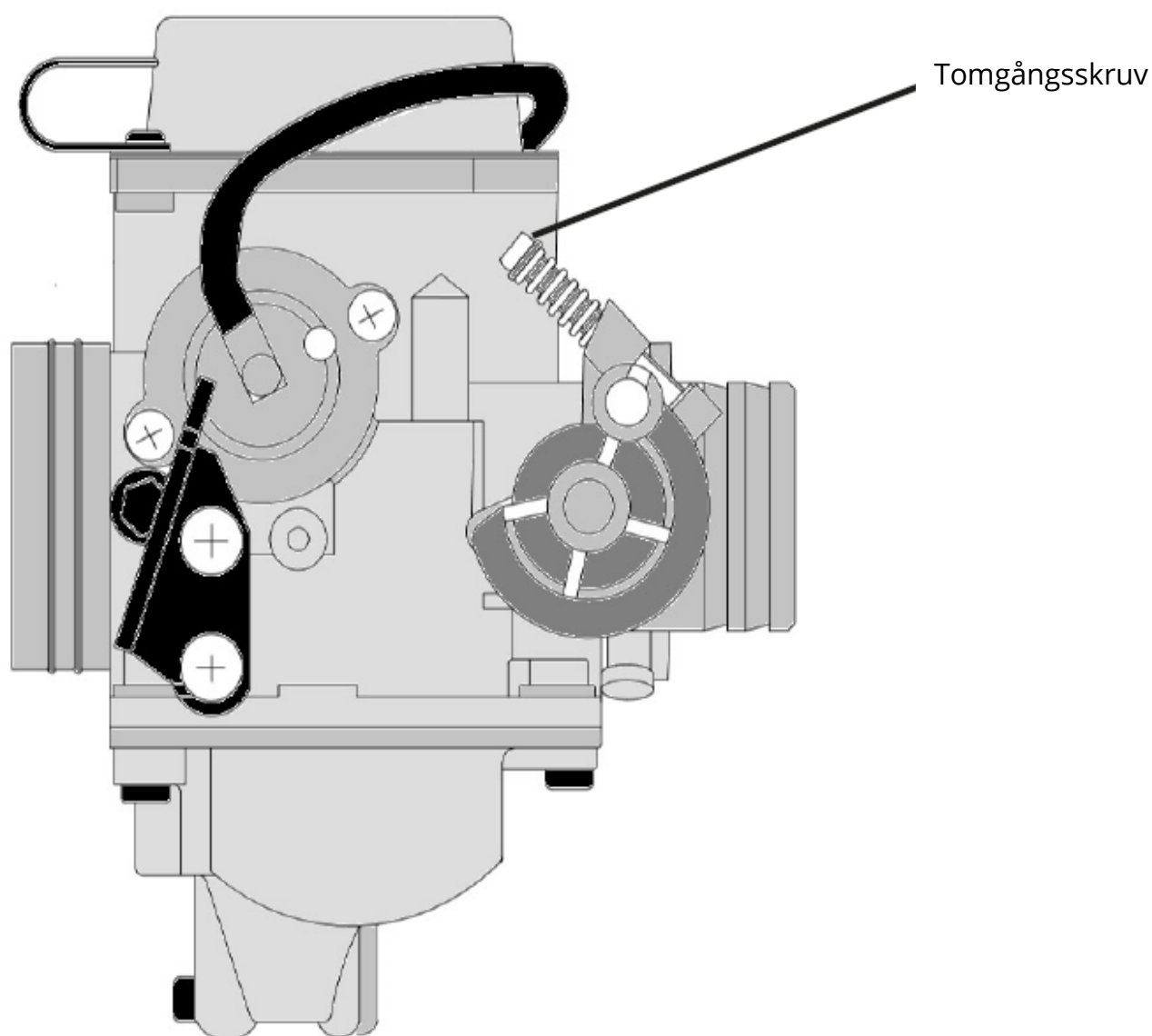

TÖMNING AV FÖRGASARE

Det rekommenderas alltid att använda bränslestabilisator för att undvika ansamlingar av avlagringar av gammalt eller förstört bränsle. Om fordonet inte används på 48 timmar eller längre kan det bildas avlagringar som förhindrar fordonet från att starta. Det rekommenderas att tömma ut bränslet från förgasaren och bränslesystemet.

Det görs enligt följande:

Motorn och avgassystemet ska ha svalnat och proceduren ska utföras på en välventilerad plats.

1. Placera fyrhjulingen på en plan yta och aktivera parkeringsbromsen.
2. Ställ tändningsnyckeln på "OFF".
3. Ställ bränslekranen på "ON".
4. Placera en behållare under motorn för att samla upp bränslet.
5. Vrid förgasarens bottenkruv moturs tills bränslet börjar att rinna ut från förgasarens dräneringsslang. Ta inte ut bottenkruven helt ur tömningsventilen.
6. Låt allt bränsle rinna ut från bränsletank och förgasare.
7. Oanvänt bränsle förvaras förseglad behållare för senare användning.
8. Ställ bränslekranen på "OFF".
9. Dra åt förgasarens bottenkruv (medurs).
10. Starta motorn och låt den bränna ur eventuella bränslerester i förgasaren och bränslesystemet.



VARNING

Använd alltid godkänd behållare för förvaring av bränsle.



VARNING

Fyll aldrig på bränsle nära gnistor eller öppen låga. Det kan uppstå brand om ångorna kommer i kontakt med en antändningskälla.

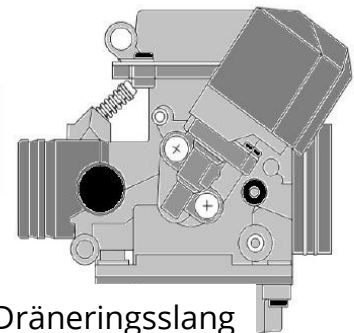

Dräneringsslang
förgasare



Bottenkruv förgasare

JUSTERING AV STÖTDÄMPARE

Fyrhjulingen är utrustad med justerbara stötdämpare fram och bak. Fjäderspänningen kan anpassas efter användarens vikt och driftförhållandena. Vrid på justeringsringen för att öka (styvast = 5) eller minska (mjukast = 1) fjäderspänningen. En ökad fjäderspänning kommer att göra körningen styvare och en minskad fjäderspänning kommer att göra körningen mjukare.

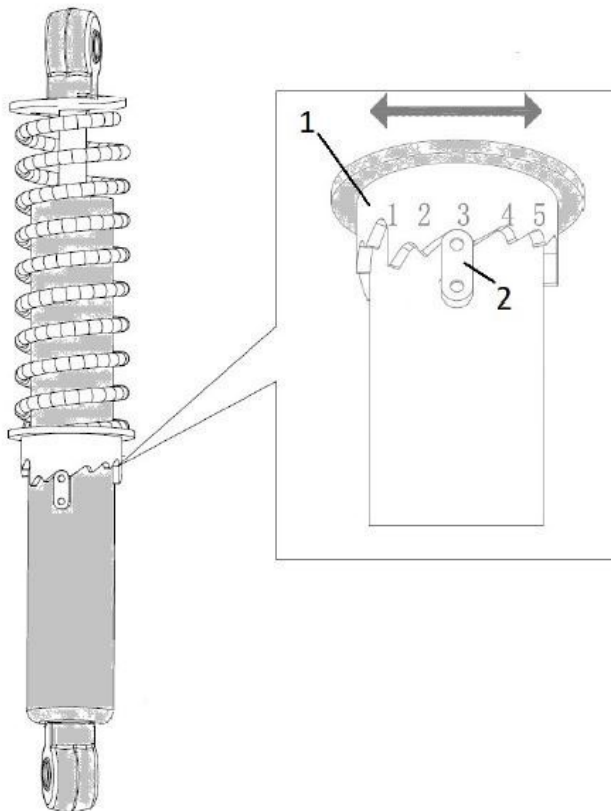

1. Justeringsring till stötdämpare
2. Positionsindikator



Observera

Vrid aldrig justeringsringen över minimum och maximum.

TEKNISKA DATA

Transmission	CVT/steglös, back, framåt och neutral
Bromsar	hydraulisk skivbromsar
Kraftöverföring	Kedja
4WD-anlutning	Nej
Framhjulsupphängning	dubbel A-arm
Bakhjulsupphängning	Monoshock-svängarm
Elektronisk servostyrning (EPS)	Nej
Framhjul	23x7-10
Bakhjul	22x10-10
Fälg	Aluminium
Mått L x B x H	1 880 x 1 100 x 1 140 mm
Torrsvikt:	175 kg
Sitshöjd	82 cm
Spårvidd	1 230 mm
Markfrigång	130 mm
Strålkastare	LED-strålkastare och helljus
Motorstorlek	169 cc
Motortyp	Fyrtaktsmotor, encylindrig
Borrning x slaglängd	62,5 x 57,8 mm
Kompressionsförhållande	10:1
Elektronisk injektion	Nej
Kylsystem	Luft
Tändning	CDI
Startmetod	Elektrisk
Batteri	12V 9Ah
Koppling	Centrifugal (torr koppling)
Bränsle	Blyfri bensin 92 eller 95 oktan
Tankvolym	5 liter
Motorolja	SAE 15W/40 eller 10W/40
Växellådsolja	SAE 80W/90
Max. last inkl. förare	150 kg
Elektroniskt spel	Nej
Färg	Svart med gröna detaljer

UNDERHÅLL

Underhållsuppgifterna ska utföras oftare om fyrhjulingen används i hårda driftförhållanden som smutsiga eller våta förhållanden för att avlägsna vatten eller smuts från smörjnipplar och andra kritiska komponenter.



Observera

Kontakta alltid en fackperson om du är osäker på hur underhållsuppgiften ska utföras.

UNDERHÅLLSSCHEMA

Grundligt och regelbundet underhåll kommer att hålla fordonet i det säkraste och bästa skicket. Kontroll-, justerings- och smörjintervall för viktiga komponenter förklaras på följande sidor. Underhållsintervallerna baseras utifrån genomsnittliga driftförhållanden och en genomsnittlig hastighet på cirka 30 km/h. Fordon som används i hårdare driftförhållanden ska kontrolleras och servas oftare. Kontrollera, rengör, smörj och justera delar vid behov. Använd alltid endast originalreservdelar.

Nr	Ämne	Kontrollera eller serva	Det som kommer först		Första gången				
			Månad	1.	3.	6.	6.	12.	
			KM	320	1 300	2 500	2 500	5 000	
			Timmar	20	80	160	160	320	
1	Bränslefilter	Kontrollera och byt ut vid behov			√	√	√	√	√
2	Bränslesystem	Kontrollera bränsleslangarna efter sprickor och andra skador – byt ut vid behov				√	√	√	√
3	Tändstift	Kontrollera skicket och rengör, justera och byt ut vid behov	√	√	√	√	√	√	√
4	Ventiler	Kontrollera ventilspelrum och justera vid behov.	√			√	√	√	√
5	Vevhus, andningssystem	Kontrollera ventilationsrör och justera vid behov.				√	√	√	√
6	Avgassystem	Kontrollera efter läckage och byt ut packningar vid behov. Kontrollera alla monteringar efter löshet – dra åt vid behov.				√	√	√	√
7	Gnistfångare	Rengör				√	√	√	√
8	Luftfilter element	Rengör och byt ut vid behov	Var 20–40:e drifttimme (oftare i våta eller dammiga miljöer)						
9	Frambroms	Kontrollera funktion, bromsvätskenivå och åtgärda fel vid behov	√	√	√	√	√	√	√
		Byt bromsklossar	När de slitits ned till gränsen						

Nr	Ämne	Kontrollera eller serva	Det som kommer först		Första gången För varje			
			Månad	1.	3.	6.	6.	12.
			KM	320	1 300	2 500	2 500	5 000
			Timmar	20	80	160	160	320
10	Bakbroms	Kontrollera funktion, bromsvätskenivå och åtgärda fel vid behov	√	√	√	√	√	
		Byt bromsklossar	När de slitits ned till gränsen					
11	Bromsslängor	Kontrollera efter sprickor och andra skador, byt ut vid behov		√	√	√		
		Byt ut	Vartannat år					
12	Bakbromssläng, skydd	Kontrollera efter sprickor och andra skador, byt ut vid behov	√	√	√	√	√	
13	Hjul	Kontrollera efter skador, byt ut vid behov.	√	√	√	√	√	
14	Däck	Kontrollera mönsterdjup och inspektera efter skador. Byt ut vid behov. Kontrollera däcktryck och balansering, åtgärda eventuellt.	√	√	√	√	√	
15	Hjullager	Kontrollera efter löshet eller skada. Byt ut vid behov.	√	√	√	√	√	
16	Chassi, monteringar	Kontrollera att alla muttrar, bultar och skruvar är korrekt åtdragna.	√	√	√	√	√	
17	Stötdämpare, monteringar	Kontrollera funktionen och åtgärda vid behov. Kontrollera efter oljeläckage och byt ut vid behov.			√	√	√	
18	Stabiliseringsbussningar	Kontrollera efter sprickor och andra skador och byt ut vid behov.			√	√	√	
19	Bakkopplingspivot	Smörj med universalfett.			√	√	√	
20	Styraxel	Smörj med universalfett.			√	√	√	
21	Styrsystem	Kontrollera funktionen och reparera eller byt ut vid behov. Kontrollera toe-in och justera eventuellt.	√	√	√	√	√	
22	Motor, montering	Kontrollera efter sprickor eller andra skador och byt ut vid behov.			√	√	√	
23	Motorolja	Byt ut. Kontrollera efter läckage.	√	Byt olja var 20:e drifttimme.				

Nr	Ämne	Kontrollera eller serva	Det som kommer först		Första gången För varje			
			Månad	1.	3.	6.	6.	12.
			KM	320	1 300	2 500	2 500	5 000
			Timmar	20	80	160	160	320
24	Rörliga delar och kablar	Smörj		√	√	√	√	
25	Gasreglage och kabel	Kontrollera funktionen och åtgärda eventuellt fel. Kontrollera gaskabelns frigång och justera vid behov. Smörj gasreglage och kabel.	√	√	√	√	√	
26	Bromskontakter, fram och bak	Kontrollera funktionen och åtgärda vid behov.	√	√	√	√	√	
27	Strålkastare och omkopplare	Kontrollera funktionen och åtgärda vid behov. Justera strålkastarna.	√	√	√	√	√	
28	Drivkedja	Smörj	√	√	√	√	√	
29	CVT-rem	Kontrollera funktionen och byt ut vid behov.	√		√	√	√	

KONTROLL OCH BYTE AV MOTOROLJA

Motoroljenivån bör kontrolleras före varje körning. Dessutom bör anvisningarna för byte av motorolja som anges i underhållsschemat följas.

Observera att motorn vid leverans innehåller transportolja. Denna olja bör bytas ut efter 300 km. Se rekommenderad olja i avsnittet tekniska data.

Så kontrolleras motoroljenivån:

1. Placera fyrhjulingen på ett plant underlag.
2. Kontrollera motoroljenivån när motorn är kall.
3. Ta upp oljepluggen/-stickan och torka av den med en ren trasa.
4. Sätt försiktigt i oljepluggen/-mätstickan och ta upp den igen för att kontrollera motoroljenivån.
5. Om nivån är under minimimarkeringen tillsätts olja till korrekt nivå. Det är viktigt att det har fyllts på tillräckligt med olja, annars kan motorn ta skada.
6. Kontrollera packningen på oljestickan efter skador, byt ut vid behov.
7. Sätt tillbaka påfyllningslocket.

TIP

Om motorn har startats innan du motoroljenivån har kontrollerats ska du låta motorn gå varm och sedan vänta i minst 10 minuter tills oljan sjunker ned för att få en exakt avläsning.

TIP

Oljepluggen/-stickan sitter på höger sida av fyrhjulingen, bakom fotstödet.

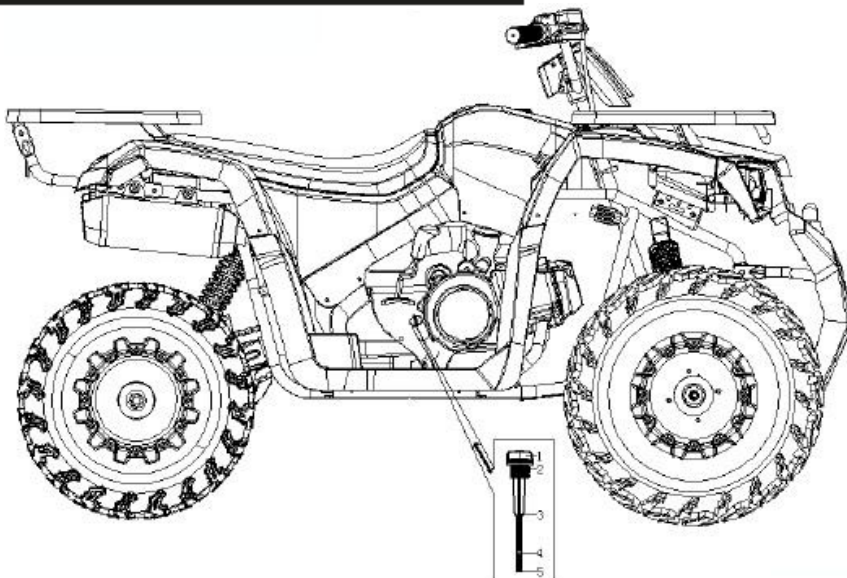

VARNING

Fyll bara på motorolja i oljepåfyllningshålet. Håll aldrig motorolja någon annanstans än i oljepåfyllningshålet.

Så byts motorolja:

1. Placera fyrhjulingen på ett plant underlag.
2. Placera ett oljetråg under motorn för att samla upp den använda oljan.
3. Avlägsna oljepluggen/-mätstickan.
4. Avlägsna oljeavtappningspluggen från vevhuset. Observera: tappa inte fjädern och oljesilen när pluggen tas ut.
5. Rengör silen och fjädern med rengöringsmedel och låt dem lufttorka.
6. Fyll på specificerad mängd och typ motorolja (0,8 liter SAE 15W-40).
7. Starta motorn och kontrollera efter läckage.
8. Stäng av motorn och vänta i 10 minuter och kontrollera därefter motoroljenivån.

Obs! Kontrollera o-ringens tillstånd när oljeavtappningspluggen sätts i igen. Den ska vara ren och hel.

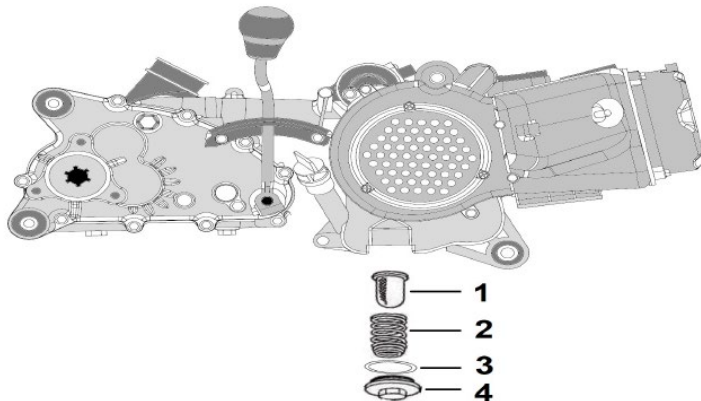
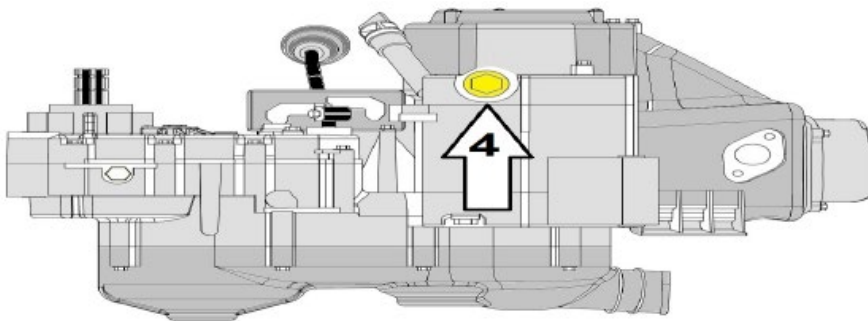

1. Oljesil
2. Fjäder
3. O-ring
4. Oljeavtappningsplugg

BYTE AV VÄXELLÅDSOLJA

Växellåda ska kontrolleras efter oljeläckage före varje körning. Om det finns läckage ska växellådan repareras av fackperson.

Så byts växellådsoljan:

1. Placera fyrhjulingen på en plan yta och aktivera parkeringsbromsen.
2. Avlägsna höger fotstöd.
3. Avlägsna avgasröret.
4. Placera ett oljetråg under avtappningspluggen för växellådsolja för att samla upp den använda oljan.
5. Avlägsna påfyllningslocket för växellådsolja (17 mm) och spännbrickan från växellådan (#2).
6. Avlägsna avtappningspluggen för växellådsolja (17 mm) och spännbrickan (#1)
7. Sätt i avtappningspluggen (17 mm) igen och dra åt, tillsammans med spännbrickan, till åtdragningsmoment 21,5 Nm.
8. Fyll på 600 ml SAE 80W/90 växellådsolja.
9. Sätt på avgasrör och packning igen.
10. Sätt på påfyllningslocket för växellådsolja och spännbrickan igen.
11. Sätt på fotstödet igen.
12. Kontrollera efter oljeläckage.



VARNING

Undvik att röra vid det varma avgassystemet. Vänta alltid tills alla delar har svalnat innan du utför service.

Byt alltid ut avgaspackningen när avgasröret tas av. Återanvänd aldrig packningen.

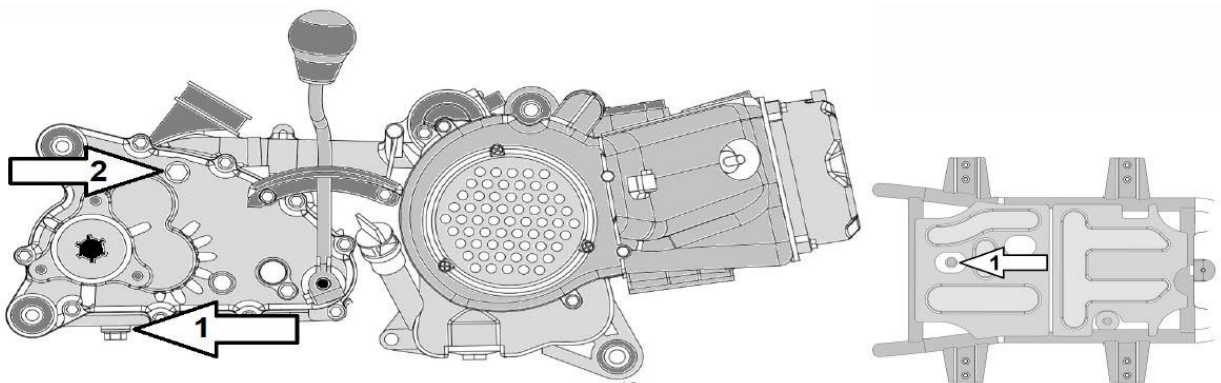

1. Avtappningsplugg för växellådsolja (17 mm)
2. Påfyllningslock för växellådsolja (17 mm)

KONTROLL OCH BYTE AV LUFTFILTERELEMENT

Luftfilterelementet ska servas enligt anvisningarna i underhållsschemat. Rengör eller byt ut vid behov. Rengör respektive byt ut oftare om driftförhållandena är dammiga eller smutsiga.



VARNING

Använd aldrig lösningar med låg flampunkt eller bensin för att rengöra filterelementet, eftersom motorn kan fatta eld eller explodera.



Observera

Kontrollera att luftfilterelementet sitter korrekt i hållaren. Låt aldrig motorn köra utan luftfilterelementet. Detta kommer att göra det möjligt för ofiltrerad luft att tränga in i motorn och orsaka snabb nedslitning och skada på motorn. Dessutom kommer drift utan luftfilterelement att påverka förgasarens funktion och leda till dålig prestanda och möjlig överhettning av motorn.

Luftfilterelementet bör bytas ut var 20–40 drifttimme. Vid service av luftfilterelementet, kontrollera då att luftintaget i filterhållaren är fri från blockeringar.

Så byts luftfilterelementet:

1. Placera fyrhjulingen på en plan yta och aktivera parkeringsbromsen.
2. Ta av sätet.
3. Lossa spännbandet (#1) runt om utloppsröret.
4. Montera av luftfilterslangen från förgasaren.
5. Montera av PCV-röret och klämman från luftfilterhuset (#2).
6. Montera av luftkanalen och klämman från luftfilterhuset (#3).
7. Avlägsna de tre luftfiltermonteringskruvarna,
8. Ta ut luftfilterhuset ur fyrhjulingen genom öppningen under sätet.
9. Ta av locket på luftfilterhuset genom att avlägsna de fyra monteringskruvarna (#5).
10. Avlägsna luftfilterelementet och rengör området runt det (#6).
11. Sätt i ett nytt filterelement i luftfilterhuset. Se till att vända det rätt.
12. Sätt på locket igen och dra åt de fyra skruvarna.
13. Sätt på luftfilterhuset igen.
14. Sätt fast utloppsröret på förgasaren igen och dra åt spännbandet tills det sitter fast.
15. Anslut luftkanalen till luftfilterhuset.
16. Anslut PCV-röret och klämman till luftfilterhuset.
17. Sätt fast luftfilterhuset.
18. Sätt på sätet igen.
19. Starta motorn och kontrollera att det inte finns något läckage.

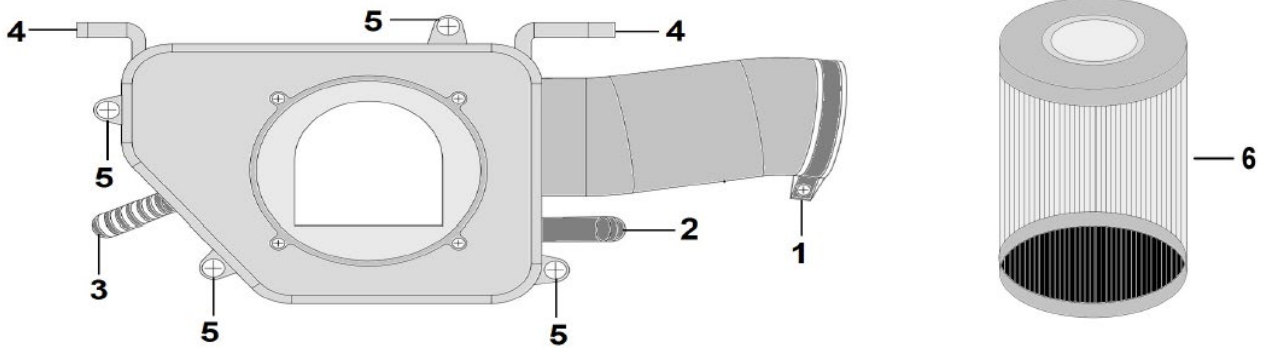

1. Spännband/utloppsrör
2. PCV-rör
3. Luftkanal till växellåda
4. Monteringsstappar
5. Monteringskruvar
6. Luftfilterelement

KONTROLL OCH BYTE AV TÄNDSTIFT

Kontroll av tändstiftet.

Tändstiftet är en viktig del av motorn och är lätt att kontrollera.

Så tas tändstiftet av:

1. Ta bort tändhatten.
2. Ta ut tändstiftet så som visas. Använd den medföljande tändstiftsnyckeln.
3. Vrid tändstiftsnyckeln moturs för att lossa och avlägsna tändstiftet.

Kontroll av tändstift:

1. Kontrollera porlinsisolatorn runt om mittelektroden på tändstiftet för att se om den är sliten.
2. Kontrollera tändstiftet efter elektroderosion och avlagringar och byt eventuellt ut.
3. Mät elektrodavståndet och justera eventuellt.

Sätta i tändstiftet:

1. Rengör ytan på tändstiftets packning och rengör tändstiftets gängning.
2. Sätt i tändstiftet med hjälp av tändstiftsnyckeln. Vrid medurs och dra åt till rekommenderat åtdragningsmoment.
3. Sätt på tändhatten.

Rekommenderat tändstift: NST/A7RTC eller NGK/CR6HSA

Rekommenderat åtdragningsmoment: 12 Nm

Rekommenderat elektrodavstånd: 0,06 ~ 0,08 mm

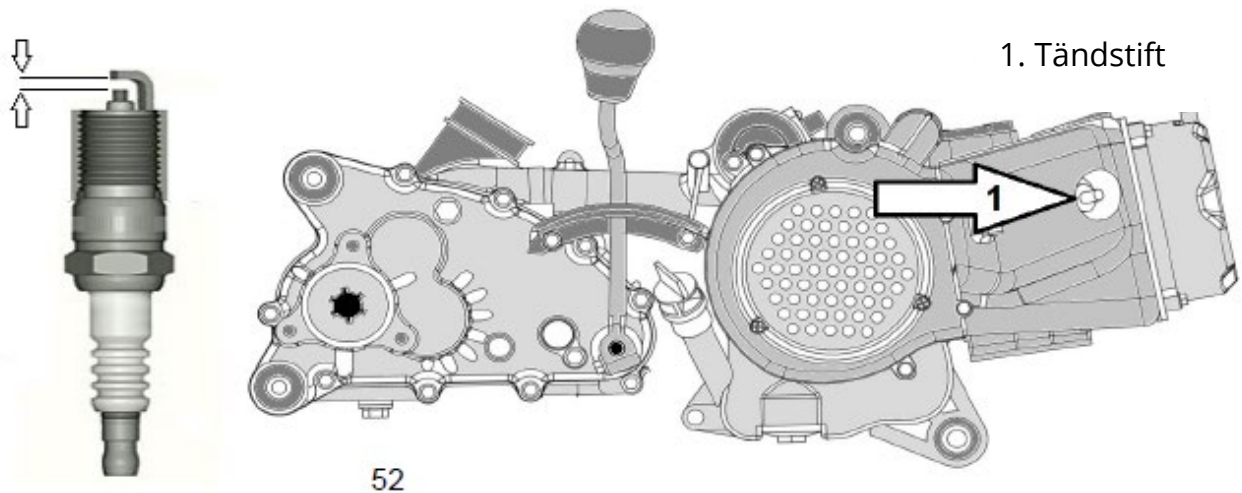

KONTROLL OCH JUSTERING AV KEDJA

Kontroll av kedjans stramhet

Kedjans stramhet bör kontrolleras före varje körning:

1. Placera fyrhjulingen på ett plant underlag.
2. Flytta fyrhjulingen fram och tillbaka för att hitta det stramaste stället på kedjan och mät sedan hur mycket kedjan kan förflyttas.
3. Om kedjan är för stram eller lös ska den justeras innan fyrhjulingen används.

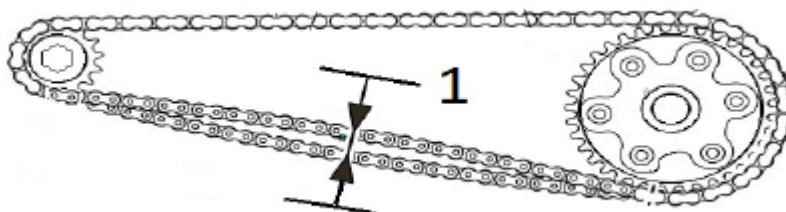

1. Kedjan bör kunna förflyttas 5,0–10,0 mm



Observera

Observera att en kedja som inte har ställts in korrekt kommer att överbelasta motorn samt andra delar på fyrhjulingen. Håll därför alltid kedjans stramhet inom det specificerade området.

TIP

När kedjans stramhet kontrolleras och justeras ska det alltid göras på ett plant underlag och utan vikt på maskinen.

Använd alltid fett av hög kvalitet som lämpar sig för uppgiften.

TIP

Så justeras kedjan:

1. Lossa bultar och muttrar (#2, 3).
2. Lossa bromsokets monteringsbeslagsbult (#1).

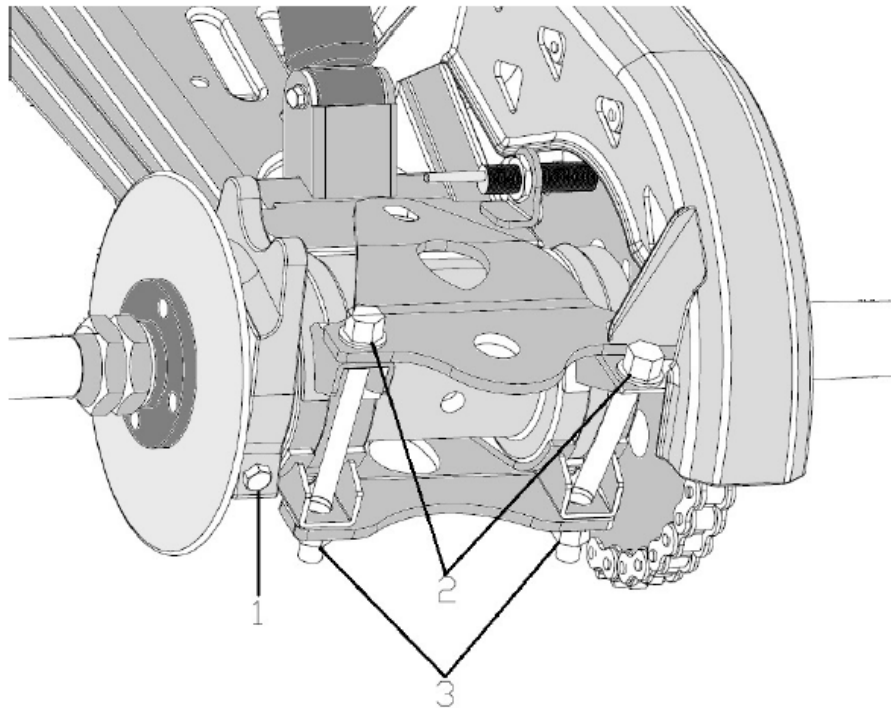

Observera

Kedjans stramhet justeras genom att rotera fästet fram eller tillbaka.

För att strama åt kedjan:

- A. Sätt i en passande bult genom kedjedrevet in i axelupphängningen. (M10x60-bult medföljer leveransen).
- B. Sätt fyrhjulingen i friläge.
- C. För fyrhjulingen något framåt.
- D. När önskad stramhet uppnåtts avlägsnas bulten.

För att lossa kedjan:

- A. Sätt i en passande bult genom kedjedrevet in i axelupphängningen. (M10x60-bult medföljer leveransen).
 - B. Sätt fyrhjulingen i friläge.
 - C. För fyrhjulingen något bakåt.
 - D. När önskad stramhet uppnåtts avlägsnas bulten.
3. Dra åt bultarna och muttrarna igen.
 4. Dra åt bromsokets monteringsbeslagsbult igen.

Kedjan ska kunna tryckas ned 5–10 mm.

Åtdragningsmoment: 21 Nm.

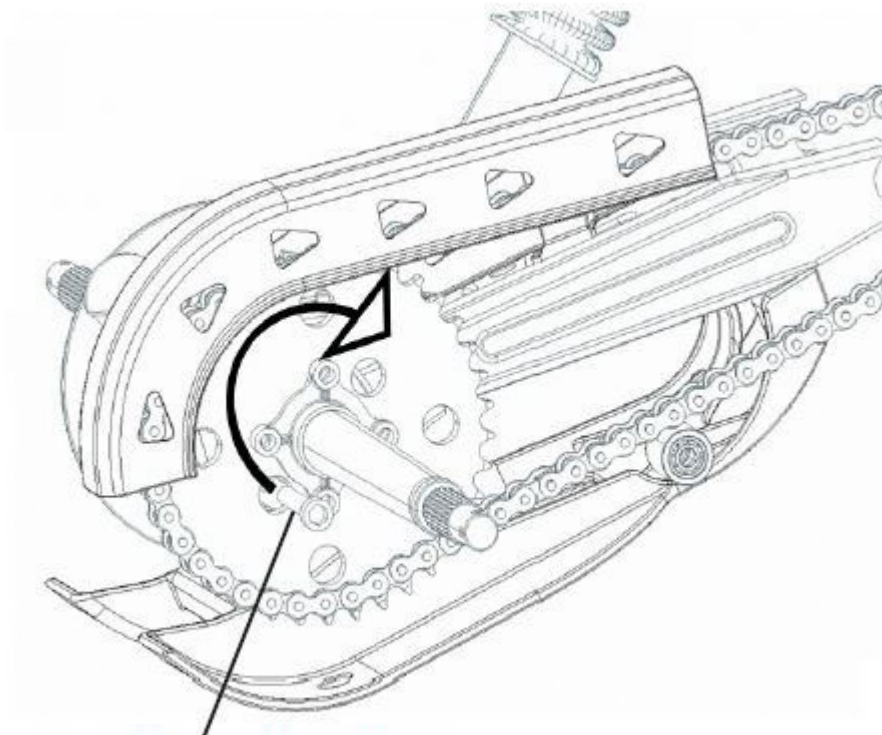

Kedjejusteringsbult M10x60

Rengöring:

Kedjan ska rengöras och smörjas i enlighet med underhållsschemat eftersom den annars kommer att slitas snabbt, särskilt vid körning i dammiga eller våta miljöer:

1. Avlägsna allt smuts och lera från kedjan med en borste eller en trasa.
2. Spruta kedjefett på hela kedjan. Säkerställ att alla kedjelänkar blir tillräckligt smorda.

Kedjan ska alltid smörjas efter rengöring av fyrhjulingen.

SMÖRJNING AV VRIDLED

Vridleden ska smörjas i enlighet med underhållsschemat. Använd lämpligt fett av hög kvalitet. Det rekommenderas att använda tryck- och vattenresistent fett. Fyrhjulingen har smörjnippel fram och bak på maskinen:

Styraxel

Vridarm

Övre och nedre vridarms kullager

Dragstångens kullager

Bakre svängarm

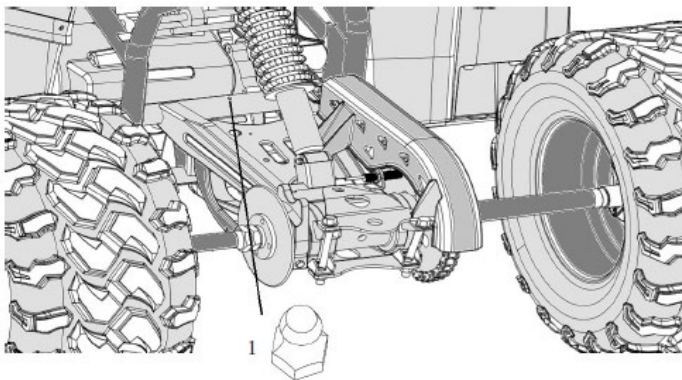

1. Smörjnippel

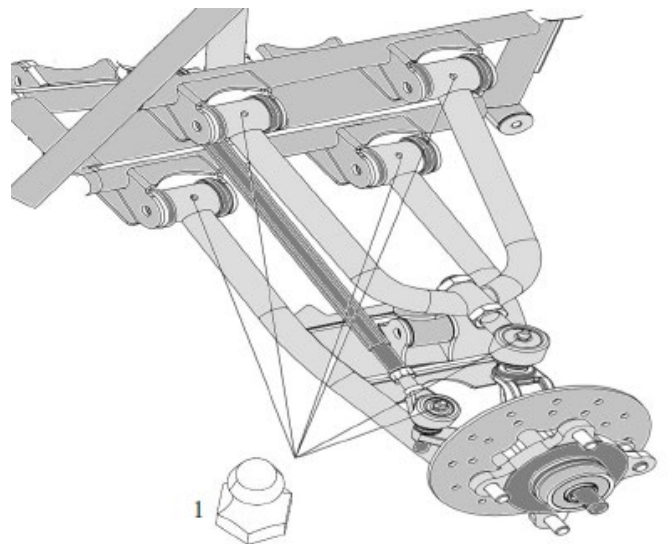

KONTROLL AV HJULLAGER

Kontrollera hjullagren i enlighet med underhållsplanen.

Placera fyrhjulingen på ett plant underlag. Vrid det översta av däckets fram och tillbaka in mot fyrhjulingen för att se om det finns glapp i hjullagren. Om det finns det eller om hjulet inte snurrar jämnt ska du kontakta en fackperson.

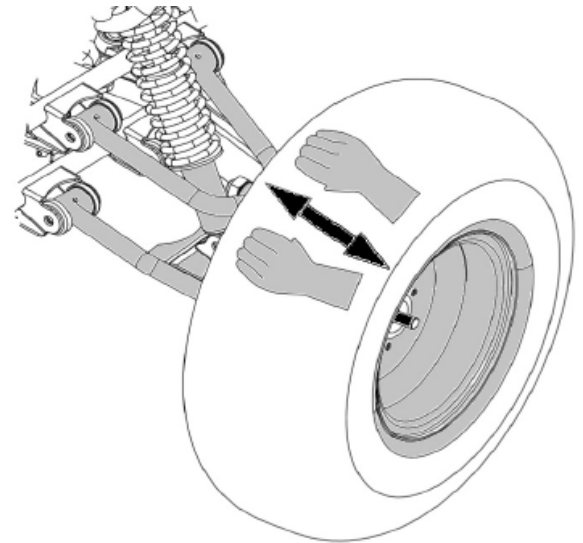

RIKTNINGSBESTÄMDA DÄCK

Fyrhjulingen är utrustad med riktningbestämda däck, vilket är ett profilmönster som är avsett för att bara köra i en riktning. Tvärgående fördjupningar på båda sidor av däckets pekar in mot mitten och bildar ett "W" som ska peka framåt på alla däck.

Observera att det är viktigt att däcken är rätt vända, eftersom det annars kan påverka säkerheten och prestandan kritiskt.

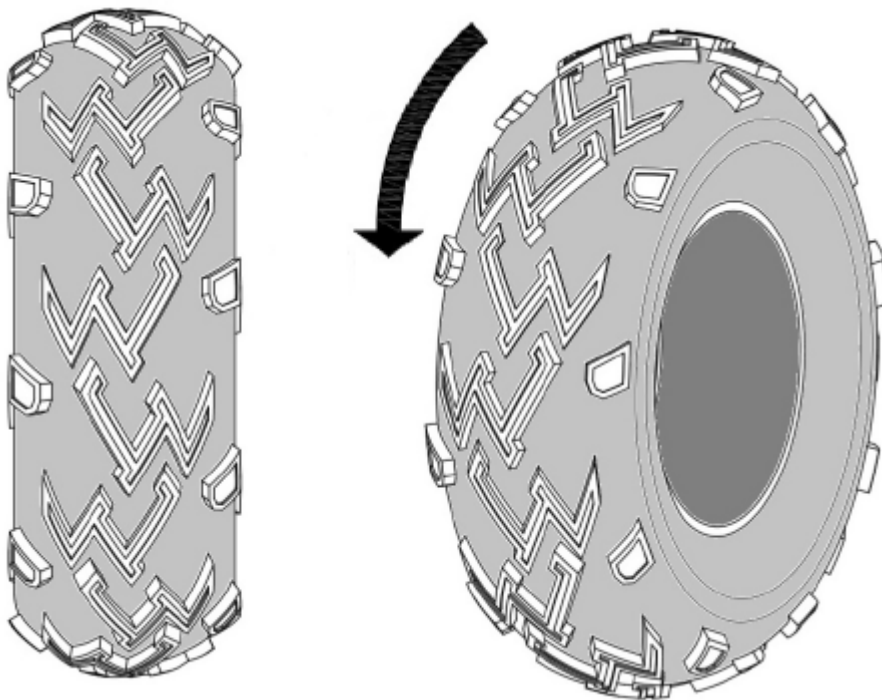

JUSTERING AV TOE-IN

Justering av toe-in kan göra stor skillnad för styrningen. Korrekt toe-in krävs för både säkerhet och prestanda. Det är lätt att fastställa om framändan är korrekt justerad. Fyrhjulingen ska styra rakt och inte dra åt ena sidan.

Så kontrolleras hjulets toe-in:

1. Placera fyrhjulingen på ett plant underlag.
2. Kontrollera däcktrycket på alla däck.
3. Placera styret och hjulet i rakt läge. Använd buntband för att fixera styret.
4. Markera båda framhjulens profilmitt med krita.
5. Mät avståndet mellan de två markeringarna (A).
6. Mät avståndet mellan markeringarna (B).
7. Räkna ut toe-in genom att dra A från B.
8. Justera om toe-in är felaktigt.

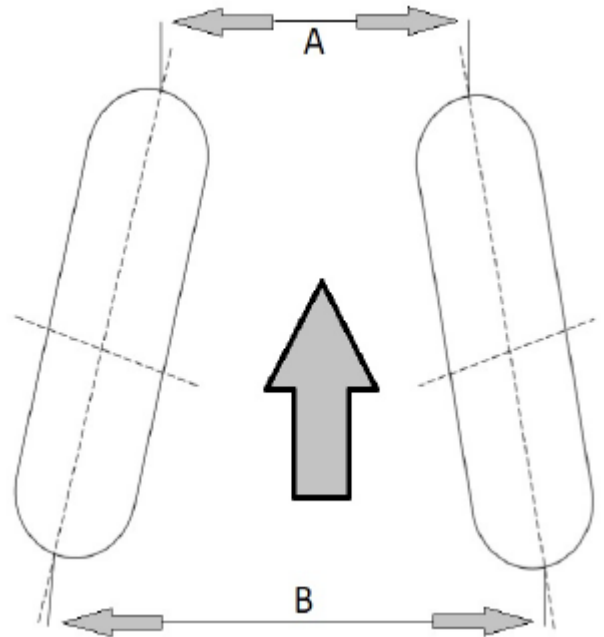

Rekommenderat toe-in är 15 mm.

Så justeras toe-in:

1. Markera båda ändarna på dragstången. Detta mått ska användas vid justeringen.
2. Lossa låsmuttrarna vid dragstångens ändar (#1).
3. Vrid samma antal varv på både vänster och höger dragstång (#2) tills önskad toe-in har uppnåtts. Detta är för att hålla samma längd på dragstångerna.
4. Dra åt dragstång och muttrar på båda dragstångerna. 35 Nm.



VARNING

Efter justering av toe-in rekommenderas det att provköra fyrhjulingen i låg hastighet för att bekräfta att justeringen är korrekt. Vid frågor, kontakta en fackperson.

TIP

Se alltid till att justera dragstången så att C och D är lika.

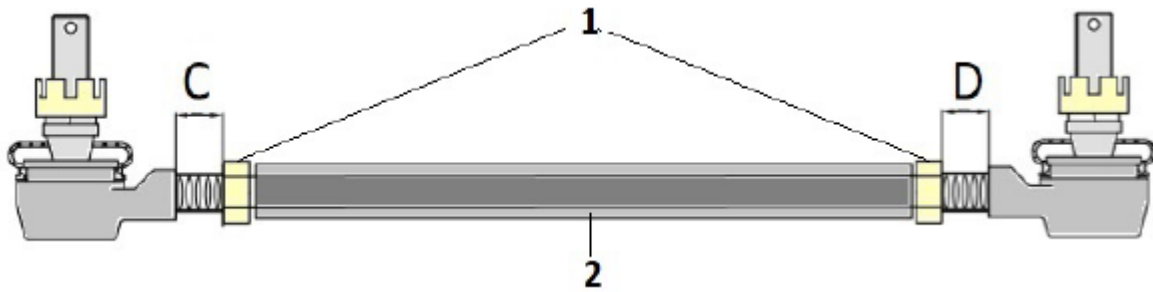
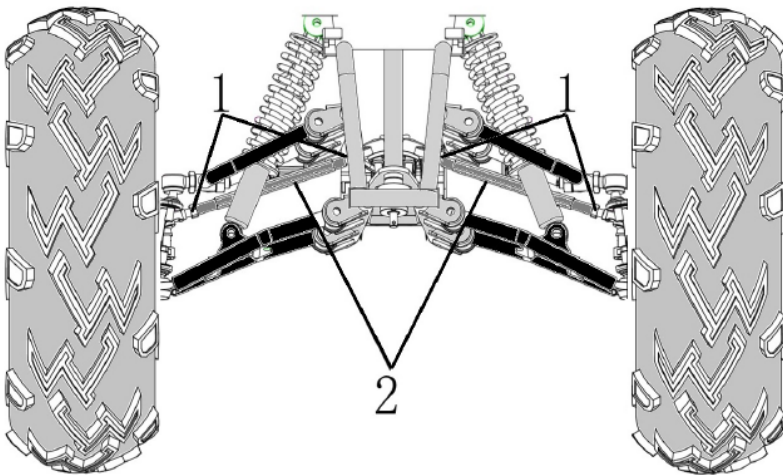

CVT – KONTINUERLIGT VARIABEL TRANSMISSION

Det får inte utföras några ändringar på någon av CVT-systemets komponenter – systemet är precisionsbalanserat och varje form av ändring kommer att förstöra denna balans och skapa vibrationer och belastning på komponenterna. CVT-systemet roterar med hög hastighet och skapar stor belastning på kopplingens komponenter. För din egen och andra personers säkerhet rekommenderas det att följa alla rekommenderade underhållsprocedurer och att säkerställa att CVT-sidokåpan sitter säkert på plats när maskinen är i drift.

BYTE AV REM

I samband med byte av rem ska varje form av smuts och avlagringar från koppling och motorutrymme avlägsnas.



VARNING

Om man inte avlägsnar alla avlagringar vid byte av rem kan det leda till skada på fordonet, förlorad kontroll över fordonet och allvarlig personskada eller dödsfall.

1. Låt varma komponenter svalna innan denna procedur utförs.
2. Avlägsna vänster fotstöd.
3. Avlägsna CVT-remmens kåpa genom att ta ut 8 mm sexkantsbultarna.
4. Var uppmärksam på o-ringen på CVT-kopplingens axel. Den är viktig och nödvändig när kåpan ska sättas på igen.
5. Avlägsna alla avlagringar från CVT-motorns utrymme.
6. Avlägsna variatormuttern (17 mm) och distansen.
7. Avlägsna variatorfläktens remskiva.

TIP

När fläktens remskiva tas av ska remskivans skärm hållas på plats. Om den flyttar sig kan variatorvikterna falla ut.

TIP

Variatorvikterna bör kontrolleras, eftersom de kan bli slitna eller bli för gamla.

8. Avlägsna den slitna eller skadade remmen.
9. Montera den nya remmen först över remskivan och sedan över vevaxeln.
10. Montera variatorfläktens remskiva med distans och mutter.
11. Dra åt variatormuttern till 55 Nm.
12. Byt ut packningen i kåpan.
13. Sätt på kåpan och kontrollera att CVT-kopplingens o-ring fortfarande sitter där den ska.
14. Dra åt monteringsbultarna till 12 Nm.
15. Sätt på fotstödet igen med monteringsbultar osv.

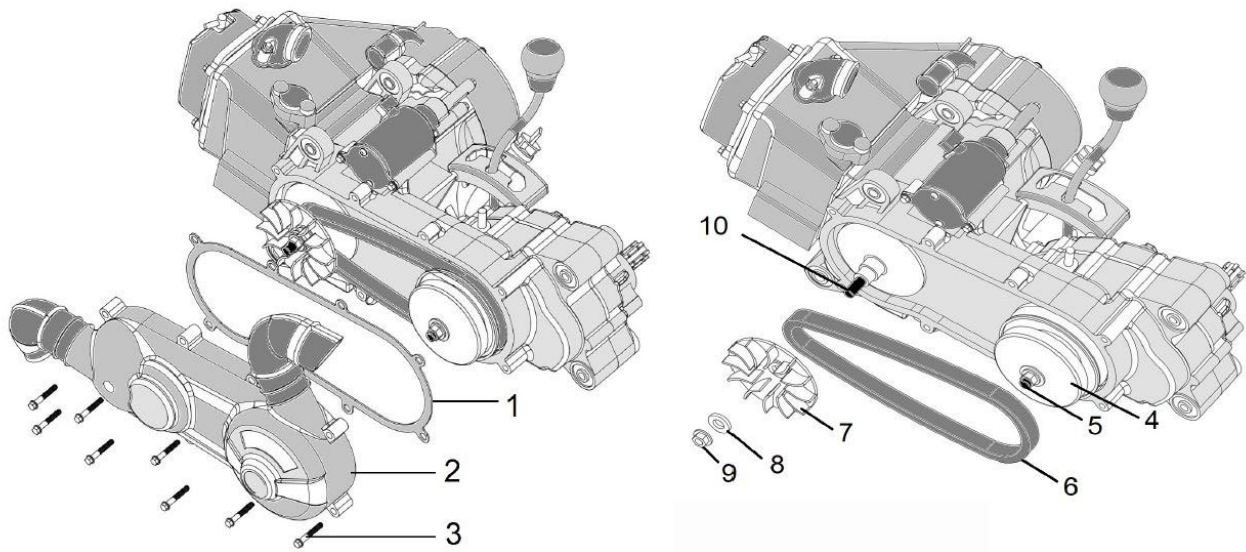

1. Packning till CVT-remmens kåpa
2. CVT-remmens kåpa
3. CVT-remmens kåpa, monteringsbultar
4. Slungkoppling
5. O-ring
6. CVT-rem
7. Variatorfläkt, remskiva
8. Variatorfläkt, remskiva, distans
9. Variatorfläkt, remskiva, mutter
10. Vevaxel

RENGÖRING AV GNISTFÅNGARE



VARNING

Låt avgasröret och ljuddämparen svalna helt innan gnistfångaren rengörs.

1. Skruva av de tre (4 mm) bultarna (#4), som håller fast ljuddämparens ändkåpa på ljuddämparen.
2. Ta av ändkåpan (#3) och mellanstycket (#2) från ljuddämparen.
3. Avlägsna försiktigt gnistfångaren (#1) från ljuddämparen.
4. Avlägsna avlagrat sot på gnistfångarens skärm med vatten och tvål. Använd eventuellt en stålborste. Skölj därefter och låt torka.
5. Kontrollera gnistfångaren efter skador och byt ut den vid behov.
6. Montera tillbaka gnistfångaren.
7. Montera mellanstycket och ändkåpan.
8. Montera de tre bultarna som håller fast ändkåpan på ljuddämparen och dra åt med åtdragningsmoment 6,77 Nm.

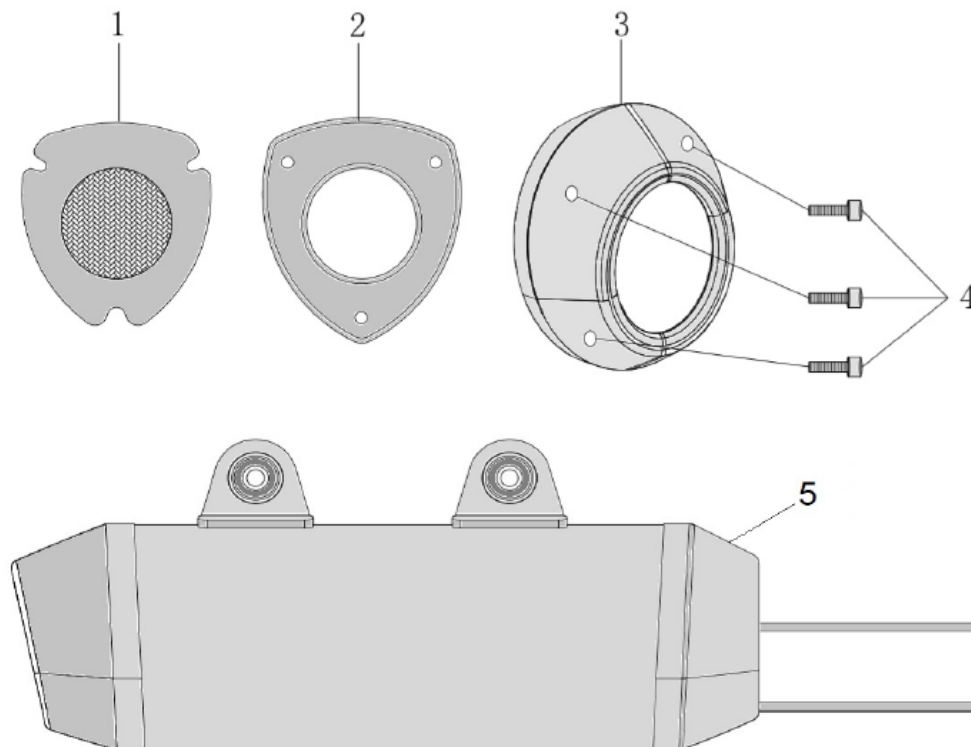

1. Gnistfångare
2. Mellanstycke
3. Ändkåpa
4. Bult till ändkåpa
5. Ljuddämpare

RENGÖRING AV FYRHJULING

Det rekommenderas att använda en trädgårdsslang för att rengöra fyrhjulingen. Högtryckstvätt kan skada fyrhjulingens komponenter. Undvik att tvätta följande områden med högtryck:

- Ljuddämpare
- Under sätet
- Motors stoppkontakt
- Bromscylinder
- Kedja
- Förgasare
- Hjulnav
- Säkerhetsmärken

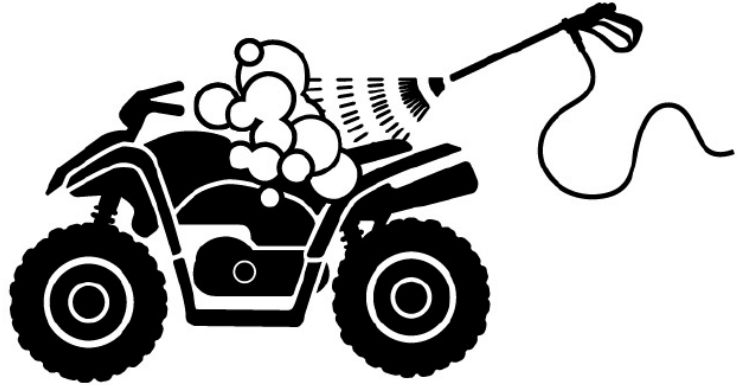

Använd mild tvål för att rengöra fyrhjulingen.

1. Skölj av fyrhjulingen med kallt vatten för att avlägsna löst sittande smuts.
2. Fyll en spann med kallt vatten och mild tvål som lämpar sig för att tvätta motorcyklar eller bilar med.
3. Rengör fyrhjulingen med en svamp eller en mjuk trasa. Särskilt envis smuts kan avlägsnas med mildt rengöringsmedel.
4. Skölj fyrhjulingen noggrant med vatten.
5. Torka med en mjuk trasa.
6. Smörj kedjan för att undvika rost.
7. Starta motorn och låt den köra på tomgång i ett par minuter. Värmen från motorn kommer att torka fuktiga områden.
8. Kör med låg hastighet och aktivera bromsarna några gånger. Detta kommer att torka bromsbelägg och återställa normal bromsprestanda.

IDENTIFIERING AV FORDONET

Fyrhjulingens identifieringsnummer (VIN) används för att identifiera fyrhjulingen och kan vara nödvändigt vid beställning av reservdelar.

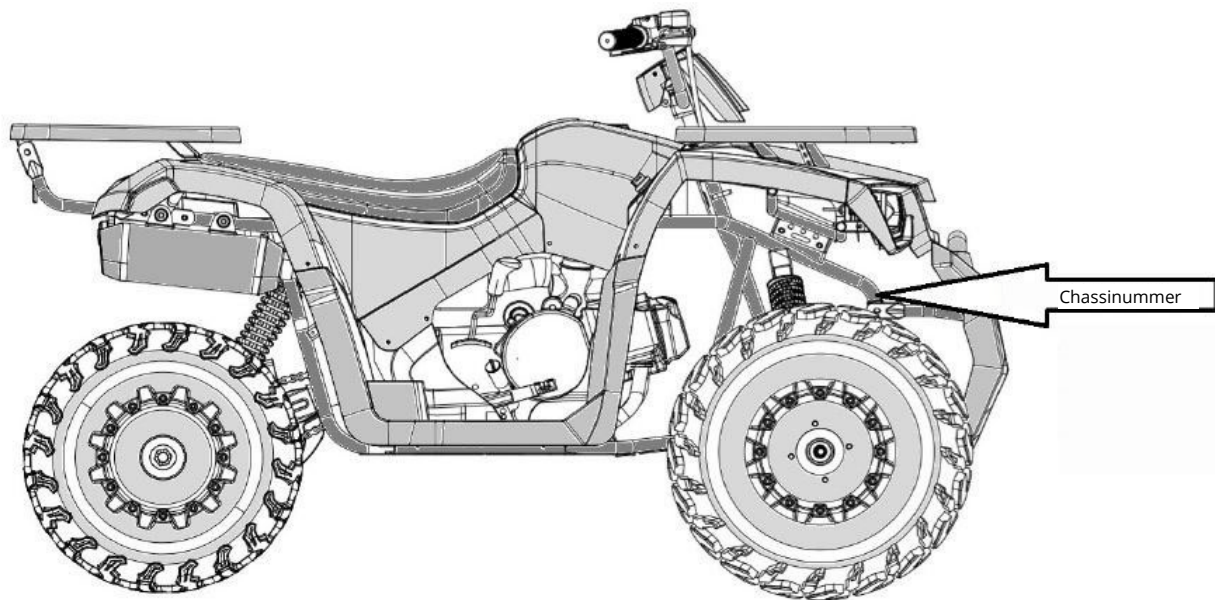

VIN-numret lokaliseras på höger sida av fordonet bakom den främre stötfångaren och är graverat i ramen.

Motorns nummer sitter överst på vevhuset:

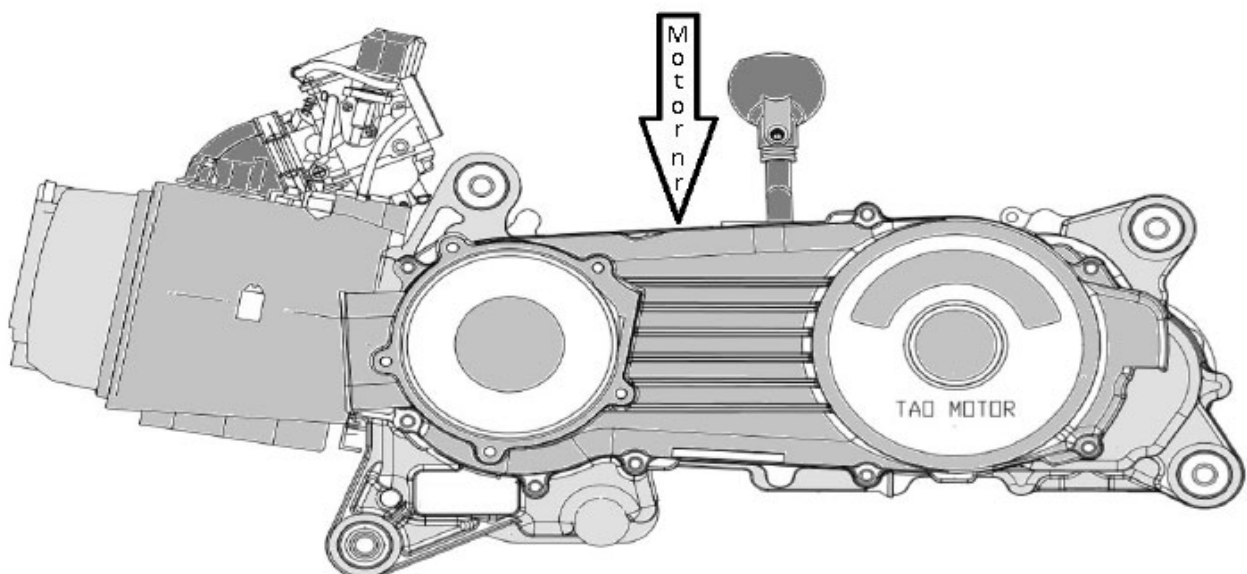

KOPPLINGSSCHEMA

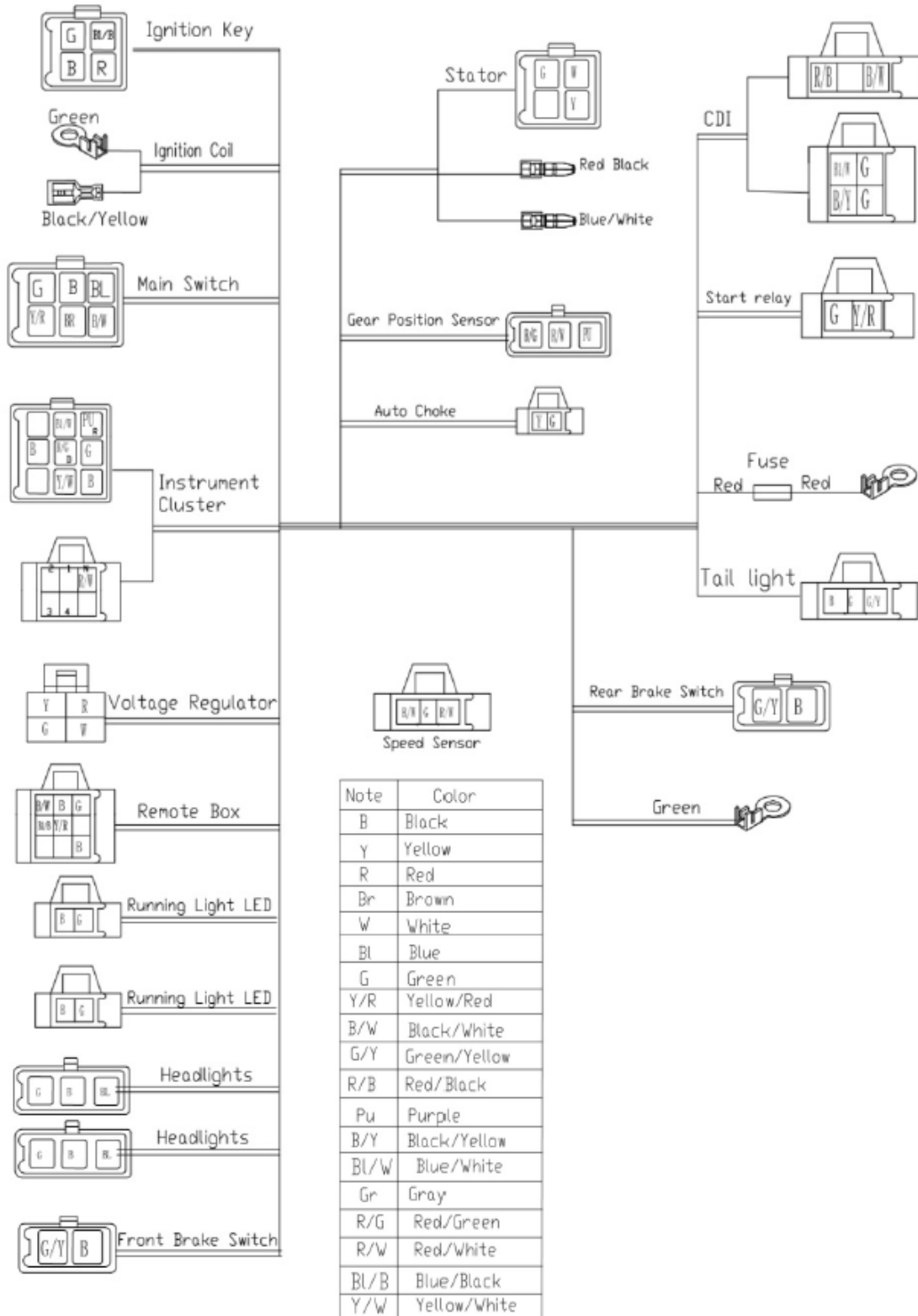

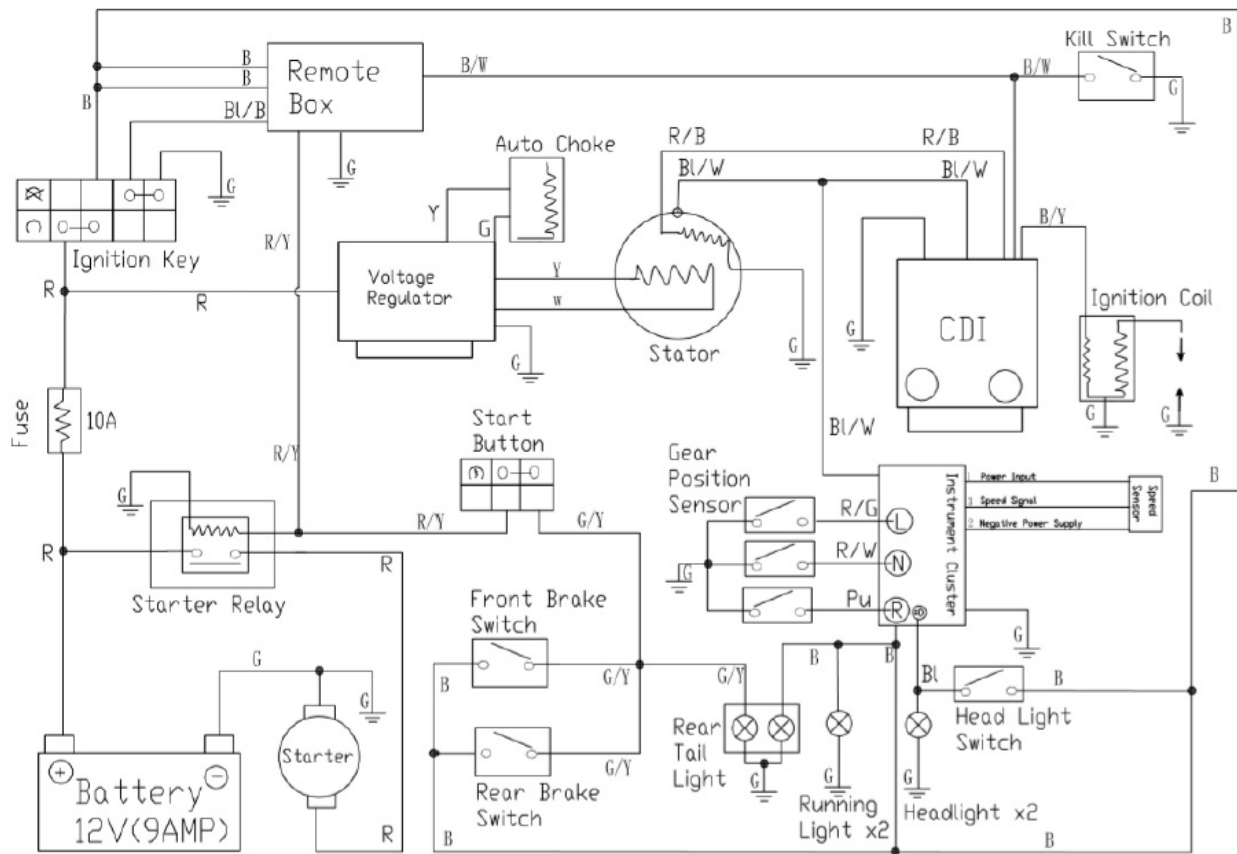

EU-FÖRSÄKRAN OM ÖVERENSSTÄMMELSE

EU-FÖRSÄKRAN OM ÖVERENSSTÄMMELSE  <i>Översättning av original dansk EU-försäkran om överensstämmelse</i>	
Tillverkare:	P. Lindberg A/S Sdr. Ringvej 1 DK-6600 Vejen Tlf.: +45 70212626 E-mail: salg@p-lindberg.dk CVR: 25903110 www.p-lindberg.dk
Härmed förklara att följande maskin:	<i>Hunter ATV 200 PL art. 9061076</i> <i>Hunter ATV 200 inkl. montering PL art. 9066669</i>
Type / modell:	<i>ATA200</i>
Överensstämmer med följande direktiv:	<i>2006/42/EEC 2014/30/EEC</i>
Tillämpade standarder och normer:	<i>EN ISO 12100:2010 EN 15997:2012+AC:2013 EN 61000-6-1:2019 EN 61000-6-3:2007+A1:2011+AC:2012</i>
Datum och signatur:	<i>Vejen d.16-03-2023</i> <i>P. Lindberg A/S</i>  Morten Trolle Direktör 

Vi förbehåller oss rätten att ändra produktens tekniska parametrar och specifikationer utan föregående meddelande.