

9049036

DA/NO: Pladevibrator (Original)

SV: Plattvibrator (Översättning)

DE: Rüttelplatte (Übersetzung)

EN: Plate Compactor (Translation)



www.p-lindberg.dk
www.p-lindberg.no
www.p-lindberg.se
www.p-lindberg.de

DA

SV

DE

EN

Kontakt Danmark:

P. Lindberg A/S
Sdr. Ringvej 1
6600 Vejen
Tlf. 70 21 26 26
Fax 70 21 26 30
salg@p-lindberg.dk
www.p-lindberg.dk

Kontakt Norge:

P. Lindberg
Doneheia 62
4516 Mandal
Telefon: 21 98 47 47
post@lindberg.no
www.p-lindberg.no

Kontakt Sverige:

P. Lindberg Sverigefilial
Myrangatan 4
745 37 Enköping
Tel. 010-209 70 50
order@p-lindberg.se
www.p-lindberg.se

Kontakt Deutschland:

P. Lindberg GmbH
Flensburger Straße 3
24969 Großenwiehe
Tel: 04604 – 9888 975
kontakt@p-lindberg.de
www.p-lindberg.de

DA

Original

Brugsanvisning



Pladevibrator - Varenr.: 9049036

Beskrivelse: Benzindrevet pladevibrator. Maskinen er opbygget med vibratorplade, svinglegeme, motorplade og benzinmotor. Vibrator- og motordelen er forbundet med kraftige gummidæmpere. Trækket overføres via en kilerem fra motoren til svinglegemet. Betjenes og styres med gummidæmpet håndbøjle. Maskinen kan desuden monteres med en flisemåtte. Denne skal kun bruges ovenpå flisebelægningen.

Anvendelse: Bruges ved opgaver, hvor der skal komprimeres ned til ca. 30 cm. dybde.

Tilsigtet brug: Maskinen må kun anvendes som beskrevet i denne manual – al anden brug betragtes som forkert.

TEKNISKE DATA

Motor	Luftkølet, 4-takt, 1-cyl. Rekylstart
Motortype	Loncin 200F, 4,0 kW.
Motorhastighed	3.600 rpm
Motorolie	Mængde: 0,6 liter Type: 10W40 eller 15W40
Vægt	87 Kg
Svingfrekvens	7.000 vpm (vibrationer per minut)
Kompressionsdybde	30 cm
Max. hældning	20°
Lydtryksniveau LPA	96,4 dB (A)
Lydeffektniveau LWA	107,07 dB (A)
Garanteret lydeffektniveau LWA	108 dB (A)
Vibrationsniveau	Venstre: 17,1 m/s ² Højre: 19,7 m/s ²
Centrifugalkraft	19,8 Kn
Arbejdshastighed	48 cm/sek.
Kapacitet	760 m ² /t
Plademål	60 X 44 cm.
Transportmål	61 X 48 X 80 cm.



VIGTIGT

Husk at påfylde motorolie inden start!



INDHOLD

TEKNISKE DATA.....	1
INDLEDNING.....	3
GENEREL INFORMATION.....	4
MONTERING.....	5
OVERSIGTSBILLEDE.....	6
SIKKERHED.....	6
FØR START.....	10
FLISEMÅTTE.....	10
BRUGSANVISNING.....	11
GRUS OG SANDAREAL.....	11
TIL UDLIGNING AF UJÆVNT AREAL MED BELÆGNINGS-STEN.....	11
START AF MASKINE.....	12
DRIFT.....	13
SLUKNING FOR PLADEVIBRATOREN.....	14
VEDLIGEHOLDELSE.....	15
VEDLIGEHOLDELSESPPLAN.....	15
KONTROL OG STRAMNING AF KILEREM.....	16
KONTROL AF MOTOROLIE.....	17
SKIFT AF MOTOROLIE.....	17
RENGØRING AF LUFTFILTER.....	18
SERVICERING AF TÆNDRØR.....	18
FEJLFINDING.....	19
TRANSPORT.....	20
OPBEVARING.....	20
BORTSKAFFELSE.....	20
EU OVERENSSTEMMELSESERKLÆRING.....	21

INDLEDNING

Denne brugsanvisning indeholder en beskrivelse af maskinen og de nødvendige instruktioner til at kunne anvende den sikkert og korrekt samt instruktioner til daglig og periodisk vedligeholdelse af maskinen.

Brugsanvisningen kan ikke tage højde for alle tænkelige situationer som måtte opstå i forbindelse med anvendelse af maskinen, hvorfor det altid er vigtigt at bruge sin sunde fornuft samt være omhyggelig og forsigtig i omgangen med maskinen. Maskinen må kun anvendes af personer, der har de krævede fysiske evner og som har læst og forstået brugsanvisningen.



Det er en evt. arbejdsgivers (maskinens ejer) forpligtigelse at sikre, at alle, der skal betjene, servicere, vedligeholde eller reparere maskinen, har læst og forstået brugsanvisningen.

Det anbefales kun at bruge originale reservedele og tilbehør. Anvendelse af ikke-originale dele kan være farligt samt nedsætte maskinens levetid og ydelse. Desuden kan reklamationsretten bortfalde.

Reklamationsretten bortfalder ved skader opstået ved at instruktionerne ikke følges, ved utilsigtet anvendelse af maskinen eller ved ændringer på maskinen.

Skulle der opstå tvivl om fortolkningen af brugsanvisningen, kontakt da leverandøren.

GENEREL INFORMATION

Brugsanvisningen er vigtig for den sikre drift af denne maskine og skal altid opbevares sammen med denne og bør følge med maskinen ved udlån eller videresalg. LÆS, FORSTÅ OG FØLG anvisningerne i brugsanvisningen før udstyret tages i brug.

Illustrationerne i brugsanvisningen er vejledende og kan i nogen tilfælde afvige fra det leverede.

Brugsanvisningen er udarbejdet jf. Maskindirektivet 2006/42/EC og de relevante tekniske standarder.

Maskinen er udstyret med sikkerhedsmærkater, som skal vedligeholdes og udskiftes, når de ikke mere er læselige.



Dette symbol sammen med ordene: **FARE, VÆR FORSIGTIG, ADVARSEL** anvendes i brugsanvisningen for at henlede opmærksomheden til maskinens sikkerhed og drift. Det er vigtigt at følge alle de angivne retningslinjer.

FARE - indikerer en meget farlig situation som, hvis den ikke afværges, VIL resultere i død eller alvorlige kvæstelser.

ADVARSEL – indikerer en potentielt farlig situation som, hvis den ikke afværges KAN resultere i død eller alvorlige kvæstelser.

VÆR FORSIGTIG – indikerer en potentielt farlig situation som, hvis den ikke afværges KAN resultere i mindre eller moderate kvæstelser.

MONTERING

Start med at skubbe holderen til gaskablet på håndbøjleens højre side, så slipper man for at skulle skille den ad, for at sætte den på EFTER at håndbøjlen er monteret.



Monter håndbøjlen som vist.

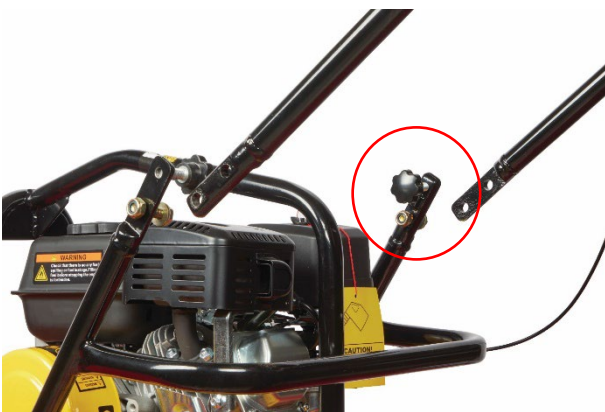

Sæt først de nederste bolte og møtrikker i, ret bøjlen op og spænd dem fast.



Sæt herefter fingerskruer i de øverste huller og skru dem fast.



Til sidst spændes holderen til gaskablet fast på håndbøjlen.

OVERSIGTSBILLEDE

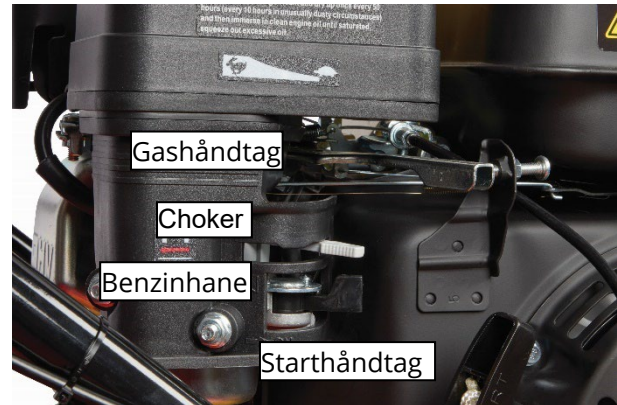
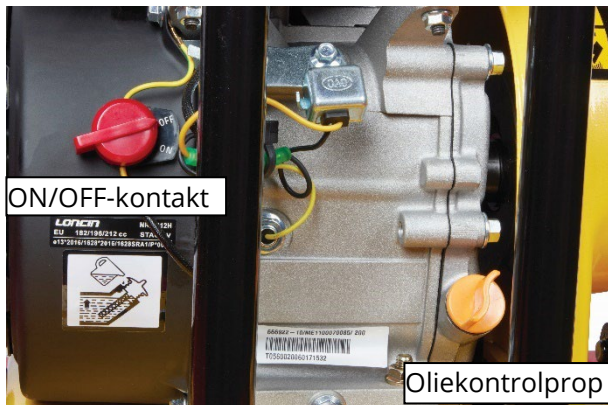

SIKKERHED



Sørg for at læse og forstå manualen og lære udstyret, dets funktioner og dets anvendelser at kende. Korrekt vedligeholdelse vil sikre lang levetid og bedste ydelse.

Må ikke benyttes af personer under 18 år.

Generelt



ADVARSEL

Personlige værnemidler er påkrævet

- Brug hjelm, sikkerhedsbriller, sikkerhedsfodtøj og andre værnemidler efter arbejdsforholdene.
- Undgå smykker og løstsiddende tøj, som kan blive fanget i de bevægelige dele og forårsage alvorlig personskade.
- Brug altid egnet arbejdstøj, høreværn og skridsikkert sikkerhedsfodtøj ved betjening af denne maskine.
- Ved anvendelse i støvede omgivelser, skal der desuden bæres støvmaske og sikkerhedsbriller.

Ved start



ADVARSEL

Giftige dampe. Start og anvend kun maskinen i et godt ventileret område. Indåndes dampene, kan det medføre sygdom eller død.

Ved vedligeholdelse



ADVARSEL

- Brandfarlig væske. Stands motoren og undlad at ryge, når der påfyldes brændstof. Der kan opstå brand eller eksplosion.
- Bevægelige dele. Sluk motoren før der udføres service eller vedligeholdelse. Kontakt med de bevægelige dele kan medføre alvorlig personskade.
- Varme overflader. Lad maskinen og motoren køle ned før der udføres service eller vedligeholdelse. Kontakt med varme komponenter, kan medføre alvorlige forbrændinger.
- Lad aldrig nogen anvende maskinen uden tilstrækkelig instruktion – sørg for at alle operatører har læst, forstået og følger brugsanvisningen. Der kan opstå alvorlig personskade som følge af fejlagtig eller uforsigtig brug af maskinen.
- Pladevibratører er tunge og skal flyttes af to personer, med tilstrækkelig fysisk styrke. Brug løftehåndtagene, som er placeret på maskinen sammen med korrekt løfteteknik.



Mekaniske farer

- Anvend ikke maskinen uden alle skærme korrekt monteret.
- Hold hænder og fødder på afstand af roterende og bevægelige dele.
- *Undgå smykker og løst tøj, som kan blive fanget af maskinen og de bevægelige dele og forårsage alvorlig tilskadekomst.*
- Sørg for at motorkontakten står på OFF og at tændrørets ledning er afmonteret før skærme tages af eller der laves justeringer.
- Sørg for at både operatør og maskine står sikkert ved at stille op i fladt terræn og sikre, at maskinen ikke tipper, glider eller falder i drift eller når den er uden opsyn.
- Efterlad ikke maskinen uden opsyn mens den er i drift.
- Kontroller inden arbejdet påbegyndes, at siderne på evt. udgravning er stabile og ikke kan styrte sammen pga. vibrationerne.
- Kontroller at området, der skal bearbejdes med pladevibratoren, ikke indeholder elektriske ledninger, gas, vand eller kommunikationsledninger, som kan blive beskadiget af pladevibratoren.
- Vær forsigtig når udstyret anvendes. Hænder og arme kan tage skade af vibrationerne og ensidigt, gentaget arbejde.
- Stå aldrig på udstyret mens det er i drift.
- Overskrid aldrig motorens tomgangshastighed på 3.500 rpm. Enhver overskridelse kan resultere i personskade og skade på maskinen.
- Undgå kontakt med lyddæmperen, når motoren er varm, da man kan brænde sig alvorligt.

- Sørg for at reparationer på motor og maskine udføres af fagmand.



ADVARSEL **Vibrationer**

Langvarig udsættelse for hånd-arm vibrationer kan medføre personskade.

- Arbejd ikke i mere end 20 minutter ad gangen. Hold pauser på mindst 10 minutter. I disse pauser bør brugeren ikke udsættes for andre vibrationskilder.
- Nedenstående tabel viser hvor lang tid man dagligt må udsættes for vibration, hvis vibrationsbelastningen på $2,5 \text{ m/s}^2$ ikke skal overskrides:

Vibration	Maksimal tid
$2,5 \text{ m/s}^2$	8 timer
$3,5 \text{ m/s}^2$	4 timer
$5,0 \text{ m/s}^2$	2 timer
$7,0 \text{ m/s}^2$	1 time
$10,0 \text{ m/s}^2$	30 minutter



ADVARSEL **Brand- og eksplosionsfare**

- Benzin er meget brandbart og eksplosivt under visse omstændigheder.
- Sørg for at opbevare benzin i godkendt beholder.
- Påfyld ikke brændstof mens motoren er i drift eller varm.
- Påfyld ikke brændstof i nærheden af gnister, åben ild eller personer, der ryger,
- Overfyld ikke brændstoftanken og undgå at spilde benzin, når der tankes. Spildt brændstof eller benzindampe kan antænde. Opstår der spild, sørg da for at området er tørt, inden motoren startes.
- Sørg for at tankdækslet er sikkert monteret efter tankning.



ADVARSEL **Kemiske farer**

- Maskinen må hverken anvendes eller tankes i et område uden tilstrækkelig ventilation.
- Kulilte fra udstødningsgassen fra motoren kan forårsage døden i lukkede områder.



ADVARSEL **Støjfare**

- Støj kan medføre midlertidigt eller permanent høretab.
- Brug godkendt høreværn for at nedsætte udsættelsen for støj jf. gældende lovgivning.

**ADVARSEL**

Glide/falde/snuble-ulykker er en af de hyppigste årsager til alvorlig tilskadekomst eller død.

- Vær opmærksom på ujævne eller glatte arbejdsoverflader.
- Vær forsigtig når der arbejdes i nærheden af uafdækkede huller eller udgravninger.

**ADVARSEL****Brandfare**

- Sørg for at brandbart materiale ikke kan komme i kontakt med udstødningen, da denne bliver meget varm og potentielt kan sætte ild i brandbart materiale, som f.eks. tørt græs.

FØR START

Efterse maskinen før start:

1. Sørg for at fjerne al snavs grundigt fra udstyret før ibrugtagning. Vær særligt opmærksom på vibrationspladens underside og områderne omkring motorens køleribber, karburator og luftfilter.
2. Kontroller alle samlinger og kontroller at bolte og skruer er tilstrækkeligt tilspændte. Løse bolte og skrue kan beskadige udstyret.
3. Kontroller kileremmens stramhed, se hvordan i vedligeholdelsesafsnittet.
4. Kontroller motorolie niveauet og efterfyld med den anbefalede motorolie ved behov.

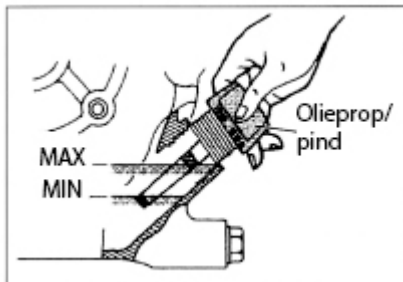

Olien skal nå op til et sted mellem min. og max. markeringen på oliepinde.

5. Kontroller brændstofniveauet og påfyld anbefalet brændstof ved behov.

FLISEMÅTTE

Flisemåtten monteres forrest med 3 stk. 10mm bolte, vær opmærksom på at der ikke er sand og jord i hullerne.



BRUGSANVISNING

GRUS OG SANDAREAL

Det bedste resultat opnås når arealet:

- Er planeret og jævnt.
- Komprimeres ad flere omgange lag på lag.
- Har en passende fugtighed.

TIL UDLIGNING AF UJÆVNT AREAL MED BELÆGNINGS-STEN

- Benyttes flisemåtte
- Monteres med tre bolte
- Tyndt lag af fint sand udstrøs inden vibrering

START AF MASKINE

1. Kontroller at oliestanden er på maksimum.
2. Drej stop-kontakten med uret til positionen "I" (ON). (Fig-3).
3. Åbn brændstofhanen. (Fig-4).
4. Sæt gashåndtaget på ca. halv gas. (Fig-5).
5. Luk for chokerspjældet. Hvis motoren er varm eller hvis omgivelsestemperaturen er høj, lad det stå helt eller halvt åbent. Hvis motoren er kold eller hvis omgivelsestemperaturen er lav, luk da chokerspjældet helt. (Fig.6).
6. Træk langsomt i startsnoren, indtil der føles en modstand. Lad snoren trække sig tilbage og træk herefter hurtigt og kraftfuldt i snoren. Træk ikke snoren helt ud. Når motoren starter, lad da snoren trække sig tilbage, men slip ikke håndtaget. (Fig.7).
7. Sæt gashåndtaget i styret i START positionen (åbnes 30°) (Fig. 5D)



Start kun motoren når maskinen står på løst underlag.

Vær opmærksom på at maskinen bevæger sig fremad når motoren startes.

Har maskinen svært ved at starte, kan dette skyldes at oliestanden er for lav.

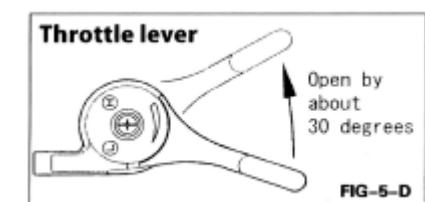
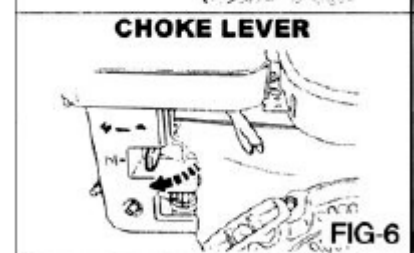
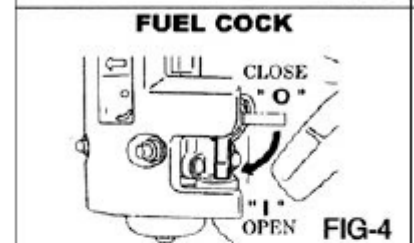
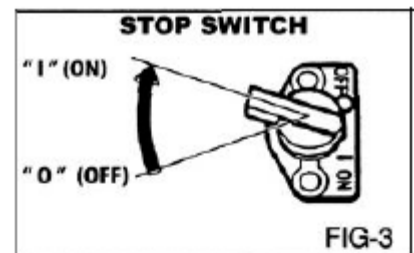



ADVARSEL

Træk ikke snoren hele vejen ud og fjern ikke hånden fra håndtaget, men før snoren langsomt tilbage til sit udgangspunkt.

8. Når motoren kører, lad den da altid varme op i 2-3 minutter. Især vigtigt om vinteren.

DRIFT

1. I takt med at motoren varmes op åbnes chokerspjældet. (Fig-8).

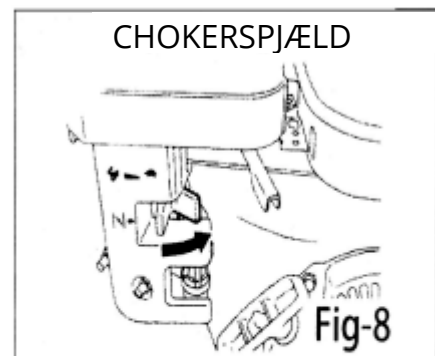

2. Flyt gashåndtaget fra LOW til HIGH. Når motoren når op på ca. 2.300-2.600 rpm kobles centrifugalkoblingen til. Hvis motorhastigheden øges meget langsomt, er det muligt at koblingen skrider ud – Skift derfor forholdsvis hurtigt. (Fig-9, 10).

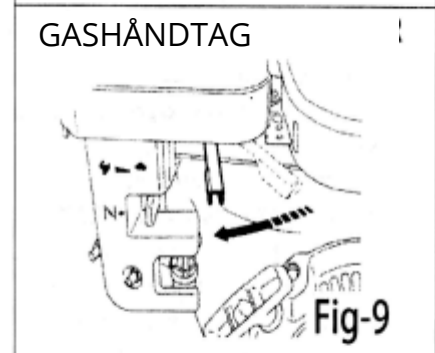

GASHÅNDTAG I STYRET

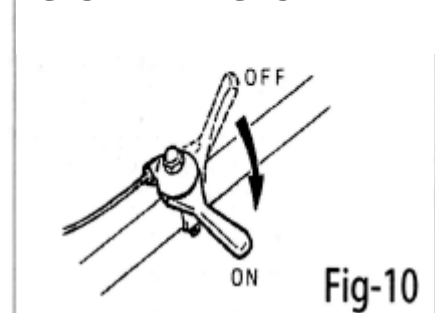

BEMÆRK

Hvis motoren standser og ikke kan genstartes, kontroller da motorolieniveauet.

3. Når der komprimeres asfalt, tilrådes det at smøre vibratorpladens underside med dieselolie – dette vil hjælpe til at forebygge at pladen sætter sig fast i asfalten.
4. Når pladevibratoren slukkes, flyt da gashåndtaget fra HIGH til LOW. Bevæg ikke håndtaget for langsomt.

SLUKNING FOR PLADEVIBRATOREN

I tilfælde af nødsituation, sæt da stop-kontakten på OFF.
Under normale forhold, følg da nedenstående procedure:

1. Sæt gashåndtaget til lav hastighed og lad motoren køre ved lav hastighed i 2 eller 3 minutter før maskinen slukkes. (Fig 11).
2. Sæt stop-kontakten på OFF. (Fig 12).
3. Luk for brændstofhanen. (Fig 13).

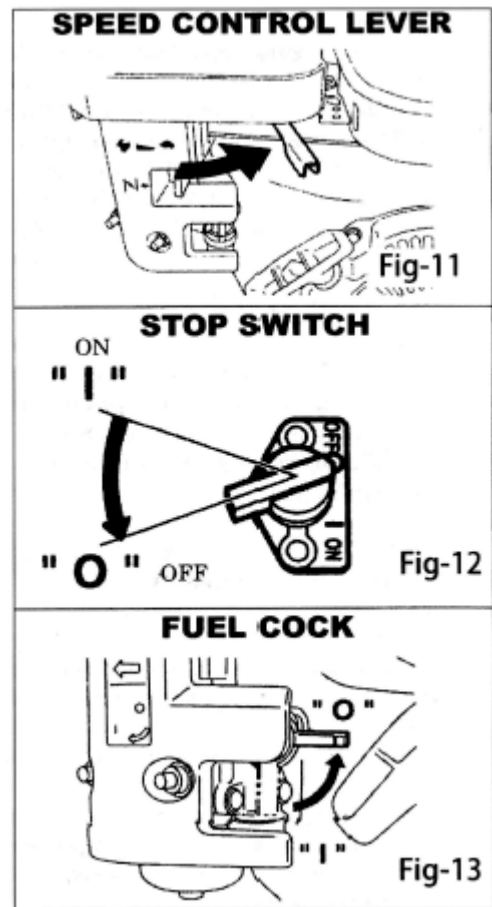

VEDLIGEHOJDELSE



ADVARSEL

Brandbar væske: Stands motoren og ryg ikke og tillad ikke arbejde i nærheden ved påfyldning af brændstof. Der kan opstå brand eller eksplosion pga. flammer eller gnister.

Bevægelige dele: Stands motoren før der udføres nogen form for service eller vedligeholdelse. Kontakt med de bevægelige dele kan forårsage alvorlig tilskadekomst.

Høj temperatur: Lad maskine og motor køle ned før service eller vedligeholdelse. Kontakt med varme komponenter kan forårsage alvorlige forbrændinger.

Den daglige rengøring og vedligehold har betydning for maskinens funktion og holdbarhed. Hold derfor maskinen ren og vedligeholdt. Maskinen bør ikke bruges i regnvejr. Bør altid opbevares tørt.

Oliestanden skal stå til kanten af påfyldningshullet, målt når maskinen står vandret. Efter endt brug rengøres maskinen og blanke metalflader sprøjtes ind i beskyttende olie.

Inspektion og vedligehold foretages i henhold til følgende skema:

VEDLIGEHOJDELSEPLAN

Kontrolpunkter	Interval
Løse eller tabte skruer og bolte	Hver 8. time / hver dag
Ødelagte dele	Hver 8. time / hver dag
Maskinens funktion	Hver 8. time / hver dag
Oliekontrol – svinglegeme – efterfyld fedt ved behov	Hver 300 timers drift
Kileremmens stramhed	Hver 100 timers drift
Kontrol af motorolie – efterfyld	Hver 8. time / hver dag
Kontrol for utæthed – motorolie og benzin	Hver 8. time / hver dag
Olieskift – motor	Efter 25 timers drift, derefter hver 50 timers
Rensning af luftfilter	Hver 8. time / hver dag

KONTROL OG STRAMNING AF KILEREM



1



2

Løsn skruerne og tag remskærmen af for at få adgang til kileremmen (1). Kileremmen skal kunne trykkes ca. 10-15 mm ind på det længste sted. Hvis kileremmen skal strammes, fjernes møtrikken og skiven (2).



3



4

Kileremmen kan nu strammes ved at justere selve motorblokken i sporet (3). Brug et egnet værktøj, som f.eks. en jernstang som vist (4).

Sæt skive og møtrik på igen og spænd godt fast. Monter herefter remskærmen igen.

KONTROL AF MOTOROLIE

Motorolieniveauet kontrolleres som anvist i afsnittet Før start.

SKIFT AF MOTOROLIE

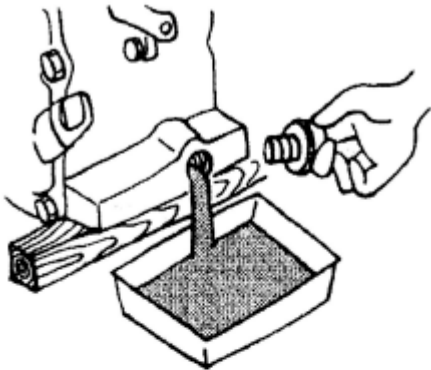

Motorolien skiftes efter de første 25 timers drift og herefter for hver 50. driftstimer.

Dræn gammel olie ud som vis i det første billede og påfyld frisk olie som vist i det nederste billede.

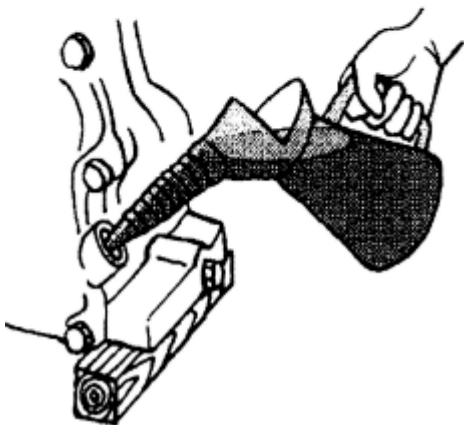

RENGØRING AF LUFTFILTER

Et snavset luftfilter kan give startvanskeligheder, tab af effektivitet, motorproblemer og forkorte motoren levetid betydeligt – hold derfor luftfilterelementet rent.

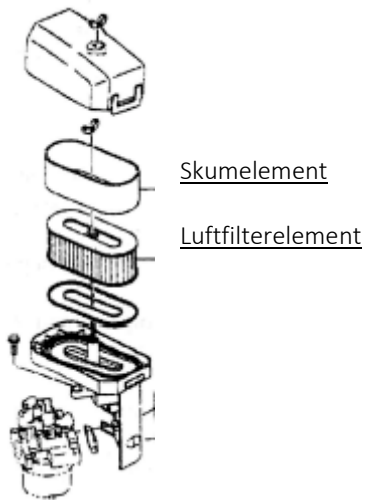

Tag filterelementet ud og rengør det ved at banke løst snavs af og evt. puste det rent med trykluft.

Rengør skumelementet ved at vaske det i olie, trykke det frit for olie og herefter mætte det med en blanding af 3 dele dieselolie og 1 del motorolie. Tryk blandingen ud af skumelementet og monter herefter i luftfilteret.

SERVICERING AF TÆNDRØR

Skrue tændrøret ud, rengør det for evt. aflejringer og juster elektrodeafstanden til 0,6-0,7 mm.

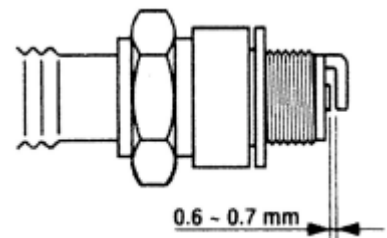

FEJLFINDING

SYMPTOM	MULIG ÅRSAG OG LØSNING
Motor vil ikke starte	Kontroller at ON/OFF-kontakten står på ON Kontroller brændstofniveauet Kontroller om oliealarmen er aktiveret – denne forhindrer start og standser motoren ved for lavt olieniveau.
Motor stopper	Kontroller brændstofforsyningen.
Motor mangler kraft	Kontroller luftfilterets tilstand.
Utilstrækkelig vibration	Kontroller at remmen kører korrekt.
Maskinen bevæger sig ikke frit	Kontroller undersiden af vibrator-pladen for ophobet materiale.

Lejer:

Følgende lejer er forseglede:

Centrifugalkobling – Fedtsmurt

Vibrator – Oliebad

TRANSPORT

1. Sluk motoren under transport.
2. Skru tankdækslet godt fast og luk brændstofhanen for at undgå lækage.
3. Hvis maskine transporteres i bil, spænd da maskinen godt fast, så den ikke kan bevæge sig eller vælte. Foregår transporten over en længere strækning, tømmes benzinen ud af tanken.

OPBEVARING

Hvis pladevibratoren skal opbevares i længere tid efter drift, følge da nedenstående procedure:



- A. Dræn brændstoffet grundigt fra tank, slanger og karburator.
- B. Hæld et par dråber motorolie i cylinderen og fjern tændrøret. Drej motoren et par omgange med håndkraft sådan at cylinderen bliver dækket med olie indvendigt.
- C. Rengør maskinens udvendige overflader med en oliefugtet klud. Overdæk maskinen og stil den til opbevaring.

Maskinen skal opbevares rent og tørt og uden for børns rækkevidde.

BORTSKAFFELSE

Når maskinen skal bortskaffes, skal den skilles ad og de enkelte dele skal bortskaffes jf. gældende lokale retningslinjer.

EU OVERENSSTEMMELSESERKLÆRING

EU OVERENSSTEMMELSESERKLÆRING 	
<i>Original</i>	
Fabrikant:	P. Lindberg A/S Sdr. Ringvej 1 6600 Vejen Tlf.: 70212626 E-mail: salg@p-lindberg.dk CVR: 25903110 www.p-lindberg.dk
Erklærer herved at følgende maskine:	<i>Pladevibratorer</i> <i>Lille model – 87 kg PL varenummer 9049036</i> <i>Stor model – 150 kg PL varenummer 9049035</i> <i>Lille model – 78 kg PL varenummer 9056831</i>
Type / model:	<i>PL9049036 PL9049035 PL9056831</i>
Er i overensstemmelse med følgende direktiver:	<i>2006/42/EEC</i>
Anvendte standarder og normer:	<i>EN 500-1:2006 + A1 EN 500-4:2011</i>
Dato og ansvarlig underskrift:	<i>Vejen d. 14-06-2022</i> P. Lindberg A/S  Erik T Lauritsen Direktør 

Vi forbeholder os ret til uden foregående varsel at ændre de tekniske parametre og specifikationer for dette produkt.

SV

Bruksanvisning

(Översättning av original dansk
bruksanvisning)



Plattvibrator - Art. 9049036

Beskrivning: Bensindriven plattvibrator som används till att vibrera jord, grus eller sand vid olika anläggningsarbeten, med komprimering ned till ca 30 cm djup. Maskinen är utrustad med vibrationsplatta, motorplatta och bensinmotor. Vibrator- och motordelen är tillverkade med kraftiga gummidämpare. Maskinen kan monteras med en flismatta. Den ska endast användas ovanpå flisbeläggningar.

Användningsområden: Kan användas till att komprimera ned till 30 cm djup.

Användning: Maskinen får endast användas som manualen beskriver, alla annan användning undanbedes.

TEKNISK DATA

Motor	Luftkyld, 4-takt, 1-cyl. Rekylstart
Motortyp	Loncin 200F, 4,0 kW.
Motorhastighet	3.600 rpm
Motorolja	Mängd: 0,6 liter Typ: 10W40 eller 15W40
Vikt	87Kg
Svängradie	7.000 vpm (vibrationer perminut)
Kompressionsdjup	30 cm
Max. lutning	20°
Ljudtrycksnivå LPA	84,6 dB (A)
Ljudeffektsnivå LWA	104,6 dB (A)
Garanterad ljudeffektsnivå LWA	108 dB (A)
Vibrationsnivå	Höger: 19,7 m/s ² Vänster: 17,1 m/s ²
Centrifugalkraft	19,8 Kn
Arbets hastighet	48 cm/sek.
Kapacitet	760 m ² /t
Plattmått	60 X 44 cm.
Transportmått	61 X 48 X 80 cm.



VIKTIGT – Kom ihåg att fylla på olja innan start!



INNEHÅLL

TEKNISK DATA	1
INLEDNING	3
ALLMÄN INFORMATION	4
MONTERING	5
ÖVERSIKT	6
SÄKERHET	6
FÖRE ANVÄNDNING	10
FLISMATTA	10
BRUKSANVISNING	11
GRUS OCH SAND:	11
FÖR UTJÄMNING AV OJÄMN YTA MED BELÄGGNINGS-STEN:.....	11
STARTA MASKINEN.....	12
DRIFT	13
STÄNGA AV PLATTVIBRATORN.....	14
UNDERHÅLL.....	15
UNDERHÅLLSSHEMA	15
KONTROLL OCH SPÄNNING AV KILREM	16
KONTROLL AV MOTOROLJA	17
BYTE AV MOTOROLJA	17
SERVICE AV LUFTFILTER	18
SERVICE AV TÄNDSTIFT	18
FELSÖKNING	19
TRANSPORT	20
FÖRVARING	20
ÅTERVINNING	20
EU FÖRSÄKRAN ON ÖVERENSSTÄMMELSE	21

INLEDNING

Den här bruksanvisningen innehåller en beskrivning av maskinen och nödvändiga instruktioner för att kunna använda den säkert och korrekt samt instruktioner för dagligt och regelbundet underhåll av maskinen.

Bruksanvisningen kan inte ta hänsyn till alla tänkbara situationer som kan uppstå i samband med användning av maskinen, varför det alltid är viktigt att använda sunt förnuft och vara noggrann och försiktig vid hanteringen av maskinen. Maskinen får endast användas av personer som har den fysiska förmågorna som krävs för det och som har läst och förstått bruksanvisningen.



Det är en ev. arbetsgivares (maskinens ägares) ansvar att säkerställa att alla som ska använda, serva, underhålla eller reparera maskinen har läst och förstått bruksanvisningen.

Det rekommenderas att endast använda reservdelar och tillbehör i original. Användning av icke originaldelar kan vara farligt samt förkorta maskinens livslängd och försämra dess prestanda. Dessutom kan reklamationsrätten upphöra att gälla.

Reklamationsrätten upphör att gälla vid skador som uppstått genom att instruktionerna inte följts, vid felaktig användning av maskinen eller vid ändringar på maskinen.

Om tvivel uppstår om tolkningen av bruksanvisningen ska leverantören kontaktas.

ALLMÄN INFORMATION

Bruksanvisningen är viktig för säker drift av denna maskin och ska alltid förvaras tillsammans med den och bör följas med maskinen vid utlån eller vidareförsäljning. LÄS, FÖRSTÅ OCH FÖLJ anvisningarna i bruksanvisningen innan utrustningen tas i drift.

Illustrationerna i bruksanvisningen är vägledande och kan i vissa fall avvika från det levererade.

Bruksanvisningen har utarbetats i enlighet med Maskindirektivet 2006/42/EG och de relevanta tekniska standarderna.

Maskinen är utrustad med säkerhetsmärken som ska underhållas och bytas ut när de inte längre går att läsa.



Denna symbol tillsammans med orden: **FARA, VAR FÖRSIKTIG, VARNING** används i bruksanvisningen för att rikta uppmärksamheten mot maskinens säkerhet och drift. Det är viktigt att följa alla de angivna riktlinjerna.

FARA – indikerar en mycket farlig situation som, om den inte undviks, KOMMER ATT leda till dödsfall eller allvarliga personskador.

VARNING – indikerar en potentiellt farlig situation som, om den inte undviks, KAN leda till dödsfall eller allvarliga personskador.

VAR FÖRSIKTIG – indikerar en potentiellt farlig situation som, om den inte undviks, KAN leda till mindre eller måttliga personskador.

MONTERING

Börja med att trycka på hållaren för gaswiren på den högra sidan om handtaget, då behöver du inte ta isär den för att sätta på den EFTER att ledstången är monterad.



Montera handbågen enligt bilden.

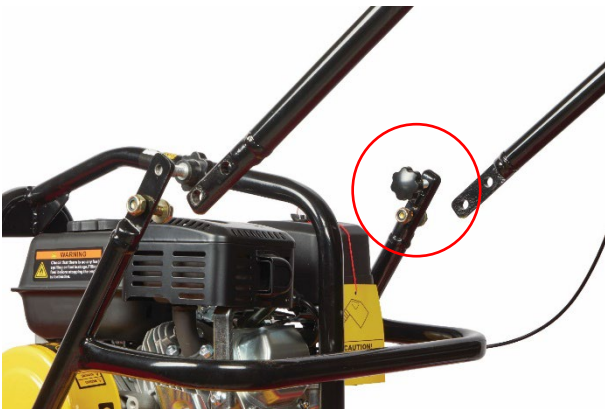

Montera först de nedersta bultarna med mutter, räta upp bågen och dra fast.

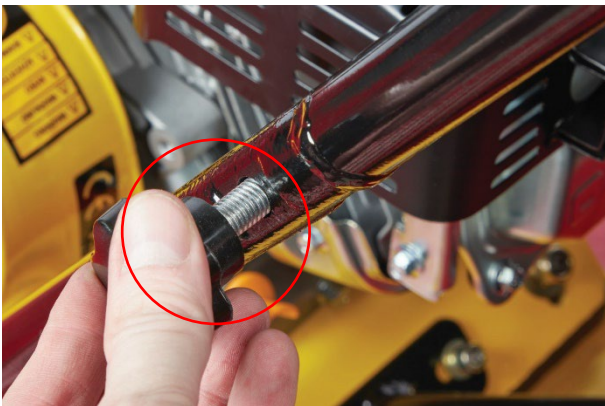

Montera sedan fingerskruven i det översta hålet och skruva fast den.



Till sist spänns hållaren till gaswiren fast på handbågen.

ÖVERSIKT

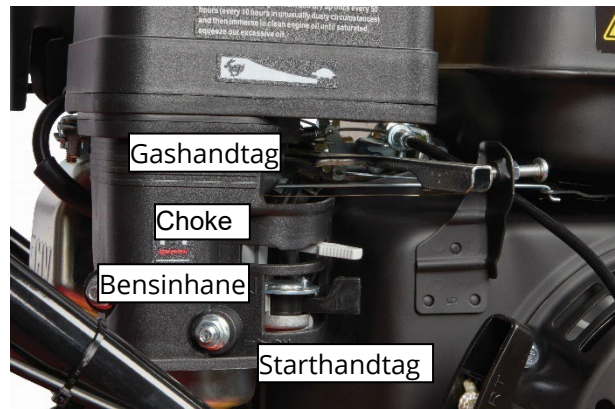
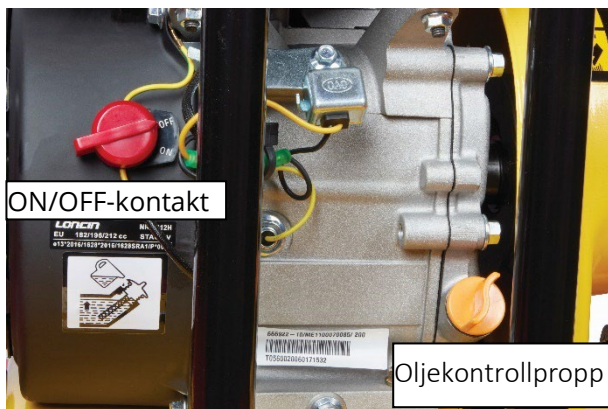

SÄKERHET



Se till att läsa och förstå manualen och lära känna utrustningen, dess funktioner och användningsområden. Korrekt underhåll säkerställer lång livslängd och bästa prestanda.

Får inte användas av personer under 18 år.

Generellt



VARNING

Personlig skyddsutrustning är ett krav

- Använd hjälm, skyddsglasögon, skyddsskor och annan utrustning efter arbetsförhållandena.
- Undvik smycken och löst sittande kläder som kan fastna i rörliga delar och orsaka allvarliga skador.
- Använd alltid egna arbetskläder, hörselskydd och halksäkra skor.
- Vid användning i dammiga miljöer kan det vara en bra ide att använda skyddsmask.

Vid start



VARNING

Giftiga gaser. Starta och använd endast maskinen i ett väl ventilerat område. Om farliga ångor inandas kan det medföra allvarliga skador.

Vid underhåll



VARNING

- Brandfarlig vätska. Stanna motorn och rök inte när du tankar. Brand eller explosion kan inträffa.
- Rörliga delar. Stäng av motorn före service eller underhåll. Kontakt med rörliga delar kan resultera i allvarliga personskador.
- Heta ytor. Låt maskinen och motorn svalna innan du utför service eller underhåll. Kontakt med heta komponenter kan resultera i allvarliga brännskador.
- Tillåt aldrig någon att använda maskinen utan tillräcklig instruktion - se till att alla operatörer har läst, förstått och följt bruksanvisningen. Allvarlig skada kan bli följden av felaktig eller vårdslös användning av maskinen.
- Plattvibratorer är tunga och måste flyttas av två personer, med tillräcklig fysisk styrka. Använd lyfthandtagen som sitter på maskinen tillsammans med rätt lyftteknik.



Mekaniska faror

- Använd bara maskinen om alla skärmar har monterats korrekt.
- Håll händer och fötter på avstånd från roterande och rörliga delar.
- *Undvik smycken och lösa kläder som kan fastna i maskinen och de rörliga delarna och orsaka allvarlig personskada.*
- Kontrollera att motorkontakten står på "OFF" och att tändstiftets kabel är fränkopplad innan skärmar tas av eller justeringar utförs.
- Säkerställ att både operatör och maskin står säkert genom att ställa upp maskinen i plan terräng och säkerställa att maskinen inte välter, glider eller sätts i drift eller när den är utan uppsikt.
- Lämna inte maskinen utan uppsikt medan den är i drift.
- Kontrollera innan arbetet påbörjas att sidorna på eventuell utgrävning är stabila och inte kan rasa ned på grund av vibrationerna.
- Kontrollera att området som ska bearbetas med plattvibratorn inte innehåller el-, gas-, vatten- eller kommunikationsledningar som kan skadas av plattvibratorn.
- Var försiktig när utrustningen används. Händer och armar kan ta skada av vibrationerna och av ensidigt, upprepat arbete.
- Stå aldrig på utrustningen när den är i drift.
- Överskrid aldrig motorns tomgångsvarvtal på 3 500 varv/min. Varje överskridande kan leda till personskada och skada på maskinen.

- Undvik kontakt med ljuddämparen när motorn är varm, då man kan få allvarliga brännskador.
- Se till att reparationer på motorn och maskinen utförs av fackperson.



VARNING **Vibrationer**

Långvarig exponering för hand-arm vibrationer kan resultera i personskada.

- Arbeta inte mer än 20 minuter åt gången. Ta pauser på minst 10 minuter. Under dessa pauser ska användaren inte utsättas för andra vibrationskällor.
- Tabellen nedan visar hur länge du kan utsättas för vibrationer dagligen om vibrationsbelastningen på 2,5 m/s² inte ska överskridas:

Vibration	Maximal tid
2,5 m/s ²	8 timmar
3,5 m/s ²	4 timmar
5,0 m/s ²	2 timmar
7,0 m/s ²	1 timmar
10,0 m/s ²	30 minuter



VARNING **Brand- och explosionsrisk**

- Bensin är mycket brandfarligt och explosivt under vissa omständigheter.
- Var noga med att förvara bensin i godkänd behållare.
- Fyll inte på bränsle medan motorn är i drift eller varm.
- Fyll inte på bränsle i närheten av gnistor, öppen eld eller personer som röker.
- Överfyll inte bränsletanken och undvik att spilla bensin vid tankning. Utspillt bränsle eller bensinångor kan antändas. Vid spill ska det säkerställas att området är torrt innan motorn startas.
- Kontrollera att tanklocket är säkert monterat efter tankning.



VARNING **Kemiska faror**

- Använd inte och fyll inte på bränsle i ett slutet utrymme utan tillräcklig ventilation.
- Avgaserna från förbränningsmotorer innehåller kolmonoxid, som kan leda till dödsfall om de inandas.



VARNING
Fara från buller

- Högt buller kan leda till tillfällig eller permanent hörselnedsättning.
- Använd godkänt hörselskydd för att minimera exponeringen för buller. Följ gällande arbetsmiljöregler.



VARNING

Halk-/fall-/snubbelolyckor är en av de vanligaste orsakerna till allvarlig personskada eller dödsfall.

- Var uppmärksam på ojämna eller hala arbetsytor.
- Var försiktig vid arbete i närheten av otäckta hål eller utgrävningar.



VARNING
Brandfara

Se till att brandfarligt material inte kan komma i kontakt med avgaserna eftersom detta blir mycket varmt och potentiellt kan sätta eld på brandfarligt material som t.ex. torrt gräs.

FÖRE ANVÄNDNING

Kontrollera maskinen innan start:

1. Se till att noggrant avlägsna all smuts före idrifttagning. Var särskilt uppmärksam på vibrationsplattans undersida och områdena omkring motorns kylflänsar, förgasare och luftfilter.
2. Kontrollera alla monteringar och kontrollera att bultar och skruvar är tillräckligt åtdragna. Lösa bultar och skruvar kan skada utrustningen.
3. Kontrollera kilremmens stramhet se hur i underhållsavsnittet.
4. Kontrollera oljenivån i motorn, fyll på vid behov.

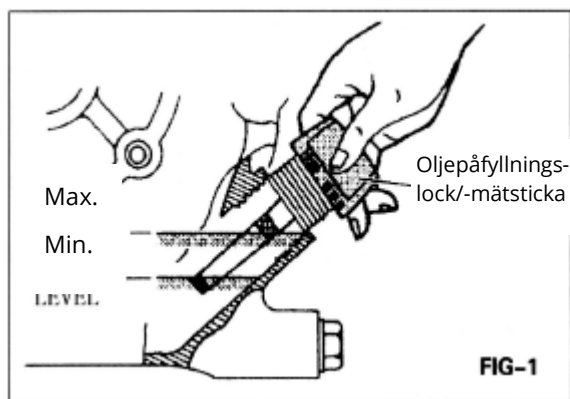

Oljemängden ska nå upp mellan min. och max. markeringen på oljesticka.

5. Kontrollera bränslenivån och fyll på bränsle.

FLISMATTA

Mattan monteras med 3 st 10mm bultar, var uppmärksam att det inte kommer in sand eller jord i bulthålen.



BRUKSANVISNING

GRUS OCH SAND:

Det bästa resultatet uppnås när området:

- Är planerat och jämnt.
- Komprimeras i flera omgångar lag på lag.
- Har en passande fuktighet.

FÖR UTJÄMNING AV OJÄMN YTA MED BELÄGGNINGS-STEN:

- Använd flismatta
- Monteras med tre bultar
- Tunt lager av fin sand strös innan vibrering

STARTA MASKINEN

1. Kontrollera att oljenivån är på max
2. Vrid stoppkontakten medurs till läget "I" ("ON"). (Fig-3).
3. Öppna bränslekranen. (Fig-4).
4. Sätt gasreglaget på ca halv gas. (Fig-5).
5. Stäng chokespjället. Om motorn är varm eller om omgivningstemperaturen är hög, låt det då stå helt eller halvt öppet. Om motorn är kall eller om omgivningstemperaturen är låg, stäng då chokespjället helt. (Fig.6).
6. Dra långsamt i startsnöret, tills ett motstånd känns. Låt snöret rulla tillbaka en bit och dra därefter snabbt och bestämt i snöret. Dra inte ut snöret helt. När motorn är igång ska man låta snöret dras tillbaka, men släpp inte handtaget. (Fig.7).
7. Sätt gashandtaget på styret i START positionen (öppnas 30°) (Fig. 5D)



Starta motorn när maskinen står på löst underlag. Vær opmærksom på at maskinen bevæger sig fremad når motoren startes.

Om motorn stannar och inte vill starta, kontrollera oljenivån.



VARNING

Dra inte ut snöret hela vägen och ta inte bort handen från handtaget, utan led snöret långsamt tillbaka till sin utgångspunkt.

8. När motorn är igång ska den alltid låtas värma upp i 2–3 minuter innan den tas i drift. Detta är särskilt viktigt på vintern.

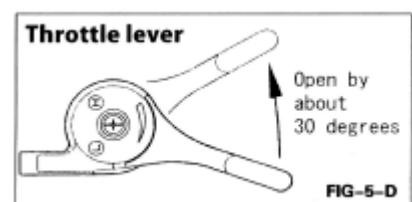
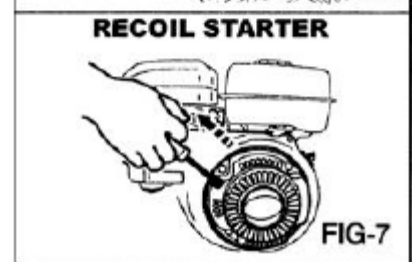
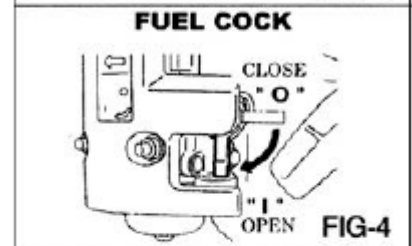
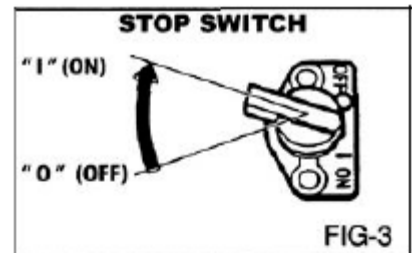

DRIFT

1. Öppna chokespjället i takt med att motorn värms upp. (Fig-8).
2. Flytta gasreglaget från LOW till HIGH. När motorn når upp till ca 2 300–2 600 varv per minut kopplas centrifugalkopplingen till. Om motorvarvtalet ökas mycket långsamt är det möjligt att kopplingen slirar – flytta därför reglaget förhållandevis snabbt. (Fig-9, 10).



OBSERVERA

Om motorn stannar och inte kan startas om ska motoroljenivån kontrolleras.

3. Vid komprimering av asfalt rekommenderas det att smörja vibratorplattans undersida med dieselolja – detta kommer att hjälpa till att förebygga att plattan fastnar i asfalten.
4. När plattvibratören stängs av ska gasreglaget föras från HIGH till LOW. Flytta inte handtaget för långsamt.

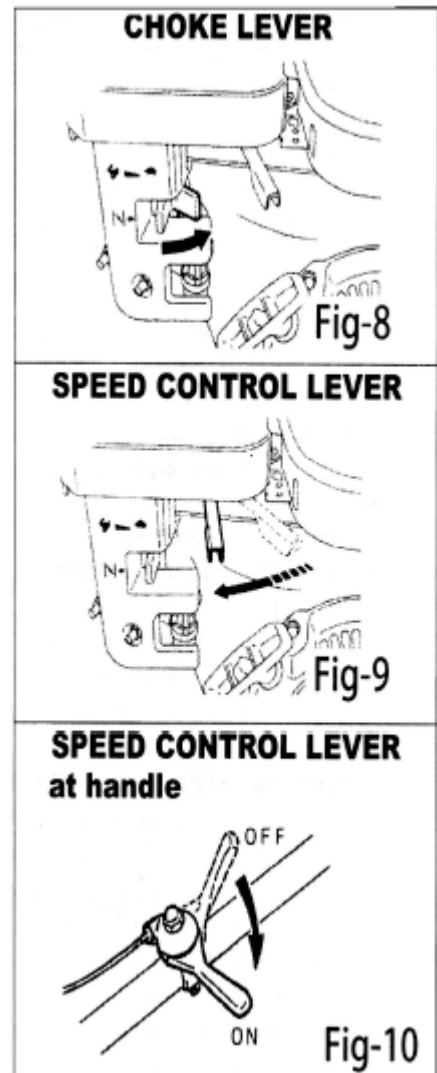

STÄNGA AV PLATTVIBRATORN

I händelse av nödsituation ska stoppkontakten ställas på "OFF".

Under normala förhållanden ska nedanstående procedur följas:

1. Ställ gasreglaget på låg hastighet och låt motorn gå på låg hastighet i två eller tre minuter innan maskinen stängs av. (Fig-11).
2. Ställ stoppkontakten på "OFF". (Fig-12).
3. Stäng bränslekranen. (Fig-13).

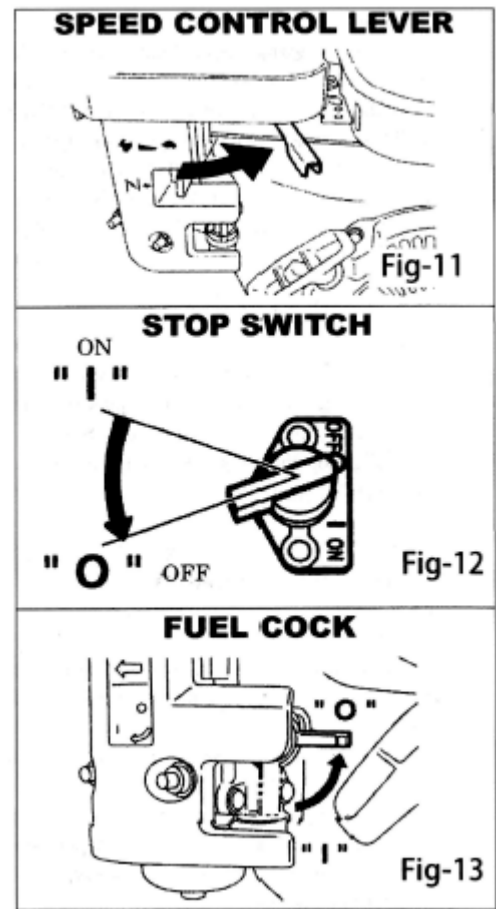

UNDERHÅLL



VARNING

Brandfarlig vätska: Stäng av motorn och rök inte och tillåt inte arbete i närheten vid påfyllning av bränsle. Det kan uppstå brand eller explosion på grund av öppen eld eller gnistor.

Rörliga delar: Stäng av motorn innan det utförs någon form av service eller underhåll. Kontakt med de rörliga delarna kan orsaka allvarlig personskada.

Hög temperatur: Låt maskinen och motorn svalna före service eller underhåll. Kontakt med varma komponenter kan orsaka allvarliga brännskador.

Den dagliga rengöringen och underhåll av maskinen har en betydande roll för maskinens funktion och hållbarhet. De rörliga delarna ska smörjas vid behov. Maskinen bör inte användas i regnväder. Rengör maskinen efter användning och förvara maskinen inomhus, skyddad från regn och snö när maskinen inte används.

Inspektion och underhåll utförs enligt följande schema:

UNDERHÅLLSSCHEMA

Kontrollpunkter	Intervall
Kontrollera bultar, muttrar och monteringar	Innan varje användning
Defekta delar	Innan varje användning
Maskinen funktion	Innan varje användning
Oljekontroll - vibratorn - fyll på fett vid behov	Var 300:e drifttimme
Kontrollera kilremmens spänning	Efter var 100:e driftstimme
Kontroll av oljenivå	Efter var 8:e driftstimme/ innan användning
Kontroll efter läckage – motorolja o bensin	Efter var 8:e driftstimme/ innan användning
Byt olja – motor	Efter 25 driftstimmar, därefter var 50:e
Rengöring av luftfilter	Var 25:e tim

KONTROLL OCH SPÄNNING AV KILREM



1



2

Lossa skruvarna och ta bort remskyddet för att komma åt kilremmen (1). Kilremmen ska kunna pressas ca. 10-15 mm in på den längsta platsen. Om kilremmen ska dras åt, ta bort muttern och brickan (2).



3



4

Kilremmen kan nu dras åt genom att justera själva motorblocket i spåret (3). Använd ett lämpligt verktyg som t.ex en järnstång som visas (4). Byt ut brickan och muttern och dra åt ordentligt. Sätt sedan tillbaka remskyddet.

KONTROLL AV MOTOROLJA

Kontrollera motoroljenivån enligt anvisningarna i avsnittet Före start.

BYTE AV MOTOROLJA

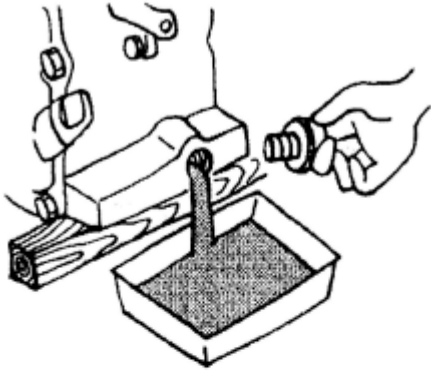

Motoroljan bör bytas efter de första 25 drifttimmarna och sedan var 50:e drifttimme.

Tappa ur gammal olja som visas på den första bilden och fyll på med ny olja som visas på den nedre bilden.

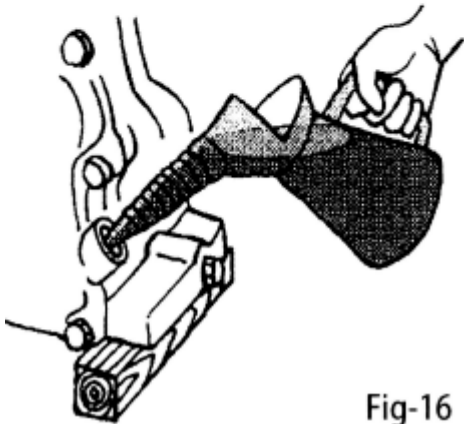
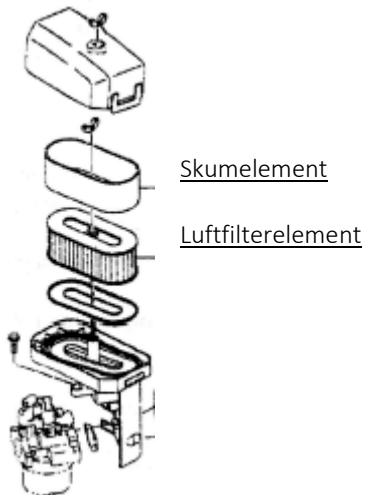

Fig-16

SERVICE AV LUFTFILTER

Ett smutsigt luftfilter kommer att orsaka startproblem, kraftförlust, motorfel samt förkorta utrustningens livslängd avsevärt. Håll därför filterelementet rent.



Ta ut filterelementet och rengör det genom att slå bort lös smuts. Blås rent med tryckluft.

Skumelement: Ta ut elementet och tvätta det i fotogen eller dieselolja. Mätta det därefter i en blandning av tre delar fotogen eller dieselolja och en del motorolja. Krama ur filtret för att avlägsna blandningen och montera det därefter i luftfiltret.

SERVICE AV TÄNDSTIFT

Ta bort tändstiftet, rengör och justera elektrodavståndet till 0,6–0,7 mm

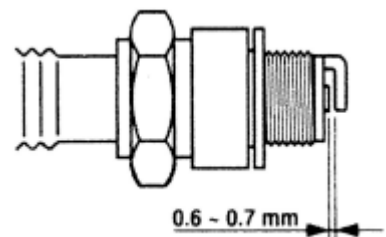

FELSÖKNING

SYMPTOM	MÖJLIG ORSAK OCH LÖSNING
Motorn startar inte	Kontrollera att ON/OFF-omkopplaren står på "ON". Kontrollera bränslenivån. Kontrollera om oljelarmet är aktiverat – detta förhindrar start och stannar motorn vid för låg oljenivå.
Motorn stannar	Kontrollera bränsletillförseln.
Motorn saknar kraft	Kontrollera luftfiltrets skick.
Otillräcklig vibration	Kontrollera att remmen löper korrekt.
Maskinen rör sig inte fritt	Kontrollera undersidan av vibratorplattan efter ansamlat material.

Lager:

Följande lager är förseglade:

Centrifugalkoppling – fettsmord

Vibrator – oljebad

TRANSPORT

1. Stäng av motorn under transport.
2. Skruva på tanklocket ordentligt och stäng bränsletanken för att förhindra läckage.
3. Om maskinen transporteras i bil, spänn då fast maskinen ordentligt så att den inte kan komma i rörelse eller välta. Om transporten ska ske över en längre sträcka ska bensinen tömmas ut ur tanken.

FÖRVARING

Om plattvibratorn ska förvaras under en längre tid efter drift ska nedanstående procedur följas:



- A. Töm ut allt bränsle ur tanken, slangarna och förgasaren.
- B. Häll några droppar motorolja i cylindern och ta bort tändstiftet. Vrid motorn ett par varv för hand så att cylindern blir täckt med olja invändigt.
- C. Rengör maskinens utvändiga ytor med en oljefuktad trasa. Täck över maskinen och ställ undan den för förvaring.

Maskinen måste förvaras rent och torrt och utom räckhåll för barn.

ÅTERVINNING

När maskinen ska kasseras ska den demonteras och de enskilda delarna ska kasseras enligt din kommuns regler.

EU FÖRSÄKRAN ON ÖVERENSSTÄMMELSE

EU-FÖRSÄKRAN OM ÖVERENSSTÄMMELSE 	
Översättning av original dansk EU-försäkrans om överensstämmelse	
Tillverkare:	P. Lindberg A/S Sdr. Ringvej 1 DK-6600 Vejen Tlf.: +45 70212626 E-mail: salg@p-lindberg.dk CVR: 25903110 www.p-lindberg.dk
Härmed förklara att följande maskin:	<i>Plattvibratörer</i> <i>Liten modell – 87 kg</i> <i>PL art. 9049036</i> <i>Stor modell – 150 kg</i> <i>PL art. 9049035</i> <i>Liten modell – 78 kg</i> <i>PL art. 9049036</i>
Type / modell:	<i>PL9049036</i> <i>PL9049035</i> <i>PL9056831</i>
Överensstämmer med följande direktiv:	<i>2006/42/EEC</i>
Tillämpade standarder och normer:	<i>EN 500-1:2006 + A1</i> <i>EN 500-4:2011</i>
Datum och signatur:	<i>Vejen d. 14-06-2022</i> P. Lindberg A/S  Erik T Lauritsen Direktør 

Vi förbehåller oss rätten till ändringar i den tekniska specifikationen, utrustning och tillbehör.

DE

Bedienungsanleitung

(Übersetzung von der original dänischen
Bedienungsanleitung)



Rüttelplatte – Artikelnr.: 9049036

Beschreibung: Benzinbetriebener Rüttelplatte. Die Maschine ist mit Vibrationsplatte, Vibrationselement, Motorplatte und Benzinmotor bestückt. Vibrator- und Motorelement sind mit starken Gummidämpfern miteinander verbunden. Der Zug wird über einen Keilriemen vom Motor auf das Vibrationselement übertragen. Und wird mit einem gummigefederten Handbügel bedient. Die Maschine kann darüber hinaus mit einer Fliesenmatte versehen werden. Diese muss auf Fliesen verwendet werden.

Anwendung: Für Komprimierungsarbeiten von bis zu ca. 30 cm Tiefe verwendet.

Zweckmäßige Verwendung: Die Maschine darf ausschließlich wie in diesem Handbuch beschrieben verwendet werden. Jegliche andere Art der Verwendung wird als falsch angesehen.

TECHNISCHE DATEN

Motor	Luftkühlung, 4-Takt, 1 Zyl. Zugstarter
Motortyp	Loncin 200F, 4,0 kW
Motordrehzahl	3.600 rpm
Motoröl	Menge: 0.6 Liter -Typ: 10W40 oder 15W40
Gewicht	87 KG
Verdichtungstiefe	30 cm
Max. Neigung	20°
Vibrationsfrequenz	7.000 vpm (Vibrationen pro Minute)
Schalldruckpegel LPA	96,4 dB (A)
Schalleistungspegel LWA	107,07 dB (A)
Garantierter Schalleistungspegel LWA	108 dB (A)
Vibrationsniveau	Links: 17,1 m/s ² Rechts: 19,7 m/s ²
Zentrifugalkraft	19,8 Kn
Arbeitsgeschwindigkeit	48 cm/Sek.
Kapazität	760 m ² /t
Plattenabmessungen	60 X 44 cm.
Transportabmessungen	61 X 48 X 80 cm.



ACHTUNG

Denken Sie daran, vor dem Start Motoröl nachzufüllen!



INHALT

TECHNISCHE DATEN	1
EINLEITUNG	3
ALLGEMEINE INFORMATIONEN.....	4
MONTAGE	5
ÜBERSICHT.....	6
SICHERHEIT.....	6
VOR DER INBETRIEBNAHME	10
FLIESENMATTE	10
BEDIENUNGSANLEITUNG	11
SCHOTTER- UND SANDBEREICHE	11
FÜR DAS EBENEN VON UNEBENEN MIT STEINEN GEPFLASTERTEN BEREICHEN.....	11
STARTEN DER MASCHINE	12
BETRIEB	13
RÜTTELPLATTE AUSMACHEN	14
WARTUNG	15
WARTUNGSPLAN.....	15
KONTROLLE UND SPANNUNG VON KEILRIEMEN.....	16
MOTORÖLKONTROLLE	17
WECHSELN VON MOTORÖL	17
REINIGUNG DES LUFTFILTERS.....	18
WARTUNG VON ZÜNDKERZE.....	18
FEHLERSUCHE.....	19
TRANSPORT	20
LAGERUNG.....	20
ENTSORGUNG.....	20
EU-KONFORMITÄTSERKLÄRUNG	21

EINLEITUNG

Diese Bedienungsanleitung enthält eine Beschreibung des Geräts, die notwendigen Anweisungen für seinen sicheren und ordnungsgemäßen Einsatz sowie Richtlinien für seine tägliche und regelmäßige Wartung.

Das Benutzerhandbuch stellt abschließend keine Vollständigkeit der Auflistung aller möglicher Gefahrensituationen dar. Die Maschine darf nur von Personen benutzt werden, die über die erforderlichen Fähigkeiten verfügen und die Gebrauchsanweisung gelesen und verstanden haben.



Es liegt in der Verantwortung des Maschinenbesitzer sicherzustellen, dass alle Personen, die die Maschine bedienen, warten, instand halten oder reparieren, die Betriebsanleitung gelesen und verstanden haben.

Es empfiehlt sich, ausschließlich Originalersatzteile und -zubehör zu verwenden. Die Verwendung nicht-originaler Ersatzteile kann gefährlich sein und die Nutzungsdauer und Leistung des Geräts beeinträchtigen. Außerdem kann die Gewährleistung erlöschen.

Falls Anweisungen nicht befolgt werden, das Gerät nicht wie vorgesehen verwendet wird oder Änderungen am Gerät vorgenommen werden, erlischt die Gewährleistung.

Wenden Sie sich an den Lieferanten, wenn es Unklarheiten zum Inhalt dieser Bedienungsanleitung gibt.

ALLGEMEINE INFORMATIONEN

Die Bedienungsanleitung ist wichtig für den sicheren Betrieb dieser Maschine und muss mit dieser aufbewahrt und weitergegeben werden, wenn sie verliehen oder weiterverkauft wird. Alle Anweisungen in dieser Bedienungsanleitung müssen vor Inbetriebnahme des Geräts **GELESEN**, **VERSTANDEN** und dann stets **INGEHALTEN** werden.

Die Abbildungen im Benutzerhandbuch dienen nur zur Orientierung und können in einigen Fällen vom gelieferten Produkt abweichen.

Diese Bedienungsanleitung wurde gemäß der Maschinenrichtlinie 2006/42/EG und den maßgeblichen technischen Normen erstellt.

Das Gerät ist mit Sicherheitsschildern ausgestattet, die gepflegt und ausgetauscht werden müssen, wenn sie nicht mehr lesbar sind.



In der Bedienungsanleitung dient dieses Symbol in Verbindung mit den Wörtern **GEFAHR**, **ACHTUNG** und **WARNUNG** als Hinweis auf die Sicherheit und den Betrieb des Geräts. Es ist wichtig, alle angegebenen Anweisungen zu befolgen.

GEFAHR – gibt eine besonders gefährliche Situation an, die **UNWEIGERLICH** zu ernsthaften Verletzungen oder zum Tod führt, wenn sie nicht abgewendet wird.

WARNUNG – gibt eine potenziell gefährliche Situation an, die **MÖGLICHERWEISE** zu ernsthaften Verletzungen oder zum Tod führt, wenn sie nicht abgewendet wird.

ACHTUNG – gibt eine potenziell gefährliche Situation an, die **MÖGLICHERWEISE** zu geringfügigen oder leichten Verletzungen führt, wenn sie nicht abgewendet wird.

MONTAGE

Schieben Sie zunächst die Halterung für das Gaskabel auf die rechte Seite des Handbügels, damit Sie ihn NACH der Montage des Handbügels nicht auseinandernehmen müssen, um ihn anzubringen.



Handbügel wie gezeigt befestigen.

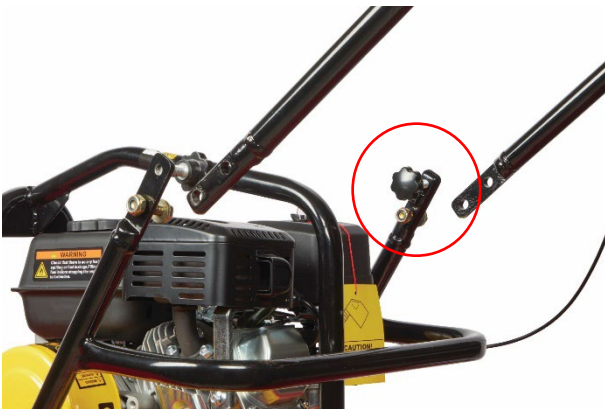

Setzen Sie zuerst die unteren Schrauben und Muttern ein, richten Sie den Bügel aus und ziehen Sie sie fest.



Setzen Sie dann Rändelschrauben in den oberen Löchern ein und schrauben Sie sie fest.



Befestigen Sie anschließend die Halterung für das Gaskabel am Handbügel.

ÜBERSICHT

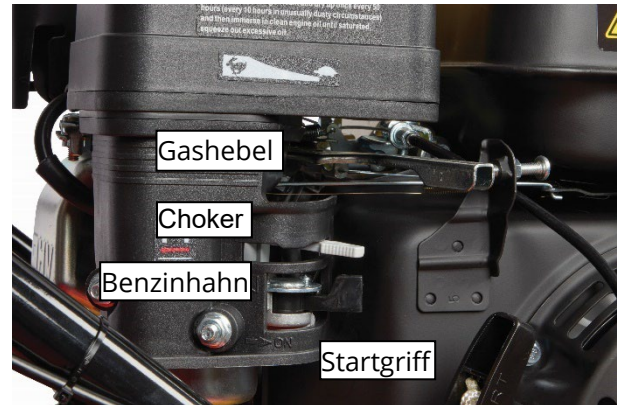
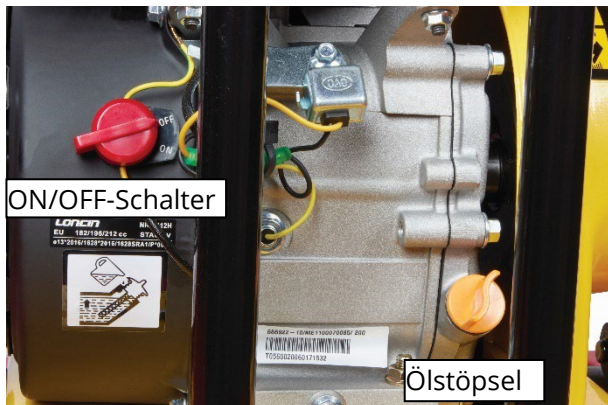

SICHERHEIT



Lesen Sie die Bedienungsanleitung sorgfältig vor der Verwendung und machen Sie sich mit dem Gerät, seinen Funktionen und seiner Verwendung vertraut. Die richtige Wartung gewährleistet Langlebigkeit und beste Leistung.

Darf nicht von Personen unter 18 Jahren verwendet werden.

Generell



WARNUNG

Persönliche Schutzausrüstung ist erforderlich

- Tragen Sie je nach Arbeitsbedingungen Helm, Schutzbrille, Sicherheitsschuhe und andere Schutzausrüstung.
- Vermeiden Sie Schmuck und lockere Kleidung, die sich in den beweglichen Teilen verfangen und schwere Verletzungen verursachen können.
- Tragen Sie beim Arbeiten mit dieser Maschine immer geeignete Arbeitskleidung, Gehörschutz und rutschfeste Sicherheitsschuhe.
- Tragen Sie beim Einsatz in staubiger Umgebung zusätzlich eine Staubmaske und eine Schutzbrille.

Beim Starten



WARNUNG

Giftige Dämpfe. Starten und verwenden Sie die Maschine nur in einem gut belüfteten Bereich. Das Einatmen der Dämpfe kann zu Krankheit oder Tod führen.

Bei der Wartung



WARNUNG

- Brennbare Flüssigkeit. Stoppen Sie den Motor und rauchen Sie nicht beim Tanken. Es kann zu einem Brand oder einer Explosion kommen.
- Bewegliche Teile. Schalten Sie den Motor vor Wartungs- oder Instandhaltungsarbeiten aus. Der Kontakt mit den beweglichen Teilen kann zu schweren Verletzungen führen.
- Heiße Oberflächen. Lassen Sie die Maschine und den Motor abkühlen, vor dem Service oder der Wartung. Der Kontakt mit heißen Bauteilen kann zu schweren Verbrennungen führen.
- Lassen Sie niemals zu, dass jemand die Maschine ohne angemessene Einweisung benutzt – stellen Sie sicher, dass alle Bediener die Bedienungsanleitung gelesen, verstanden und befolgen. Unsachgemäßer oder unvorsichtiger Gebrauch der Maschine kann zu schweren Verletzungen führen.
- Rüttelplatten sind schwer und müssen von zwei Personen mit ausreichender Körperkraft bewegt werden. Verwenden Sie die Hebegriffe an der Maschine zusammen mit der richtigen Hebeteknik.



Mechanische Gefahren

- Verwenden Sie die Maschine niemals, wenn nicht alle Sicherheitsverkleidungen angebracht sind.
- Halten Sie mit Händen und Füßen Abstand zu sich drehenden und bewegten Teilen.
- *Tragen Sie weder Schmuck noch lose Kleidung, die sich in den bewegten Teilen verfangen und schwere Verletzungen verursachen können.*
- Vergewissern Sie sich, dass der Motorschalter auf OFF steht und das Zündkerzenkabel abgezogen ist, bevor Sie Verkleidungen entfernen oder Einstellungen vornehmen.
- Sorgen Sie für die Sicherheit von Bediener und Maschine, indem Sie die Maschine in flachem Gelände aufstellen und sicherstellen, dass die Maschine nicht umkippen, rutschen oder unbeaufsichtigt in Betrieb gehen kann.
- Lassen Sie die Maschine niemals unbeaufsichtigt, solange sie in Betrieb ist.
- Überprüfen Sie vor Beginn der Arbeiten, dass möglicherweise im Arbeitsbereich vorhandene Gräben stabile Seiten haben und nicht unter dem Einfluss der Schwingungen einstürzen können.
- Achten Sie darauf, dass im Arbeitsbereich des Rüttelplattes keine elektrischen Leitungen, Gas- oder Wasserrohre oder Kommunikationsleitungen vorhanden sind, die durch den Plattenvibrator beschädigt werden könnten.

- Seien Sie bei der Benutzung des Geräts vorsichtig. Hände und Arme können durch Schwingungen und einseitige, wiederholte Arbeiten Schaden nehmen.
- Stellen Sie sich niemals auf das Gerät, wenn dieses in Betrieb ist.
- Überschreiten Sie niemals die Leerlaufdrehzahl von 3500 U/min. Jede Überschreitung kann zu Verletzungen und Schäden an der Maschine führen.
- Vermeiden Sie Berührungen mit dem Schalldämpfer, wenn der Motor heiß ist, da Sie sich schwer verbrennen können.
- Sorgen Sie dafür, dass Reparaturen an Motor und Maschine nur von Fachleuten durchgeführt werden.



WARNUNG Vibrationen

Längere Einwirkung von Hand-Arm-Vibrationen kann zu Verletzungen führen.

- Arbeiten Sie nicht länger als 20 Minuten am Stück. Machen Sie Pausen von mindestens 10 Minuten. Während dieser Pausen sollte der Benutzer keinen anderen Vibrationsquellen ausgesetzt werden.
- Die folgende Tabelle zeigt, wie lange Sie täglich Vibrationen ausgesetzt sein dürfen, wenn die Vibrationsbelastung von 2,5 m/s² nicht überschritten werden soll:

Vibration	Maximaler Zeit
2,5 m/s ²	8 Stunden
3,5 m/s ²	4 Stunden
5,0 m/s ²	2 Stunden
7,0 m/s ²	1 Stunde
10,0 m/s ²	30 Minuten



WARNUNG Brand- und Explosionsgefahr

- Benzin ist sehr leicht entzündlich und in manchen Situationen explosiv.
- Bewahren Sie Benzin nur in dafür zugelassenen Behältern auf.
- Füllen Sie niemals Kraftstoff nach, solange der Motor in Betrieb oder noch heiß ist.
- Füllen Sie Kraftstoff niemals der Nähe von Funken, offenem Feuer oder rauchenden Personen nach.
- Lassen Sie den Kraftstofftank nicht überlaufen und vermeiden Sie beim Tanken das Verschütten von Benzin. Verschütteter Kraftstoff und Benzindämpfe sind entzündlich. Wenn Kraftstoff verschüttet wurde, sorgen Sie dafür, dass der Bereich trocken ist, bevor Sie den Motor starten.
- Achten Sie darauf, dass der Tankdeckel nach dem Auftanken sicher angebracht ist.



WARNUNG **Chemische Gefahren**

- Die Maschine darf in Räumen ohne ausreichende Belüftung weder verwendet noch getankt werden.
- Die Abgase von Verbrennungsmotoren enthalten Kohlenmonoxid, das beim Einatmen tödlich sein kann.



WARNUNG **Gefahr durch Lärm**

- Starke Geräuschemissionen können zu vorübergehendem oder dauerhaftem Hörverlust führen.
- Verwenden Sie zugelassenen Gehörschutz zur Minimierung der Lärmeinwirkung. Halten Sie sich an die geltenden Arbeitsplatzregeln.



WARNUNG **Weitere Gefahren**

Durch Ausrutschen, Stolpern und Stürzen kommt es zu den meisten Unfällen mit schweren oder tödlichen Verletzungen.

- Achten Sie auf unebene oder rutschige Arbeitsflächen.
- Seien vorsichtig bei Arbeiten in der Nähe von offenen Gräben und Schächten.



WARNUNG **Brandgefahr**

- Stellen Sie sicher, dass brennbares Material nicht mit dem Auspuff in Kontakt kommen kann, da dieser sehr heiß wird und möglicherweise brennbares Material entzünden kann, wie z. trockenes Gras.

VOR DER INBETRIEBNAHME

Kontrollieren Sie die Maschine vor der Inbetriebnahme:

1. Entfernen Sie vor der Verwendung gründlich allen Schmutz vom Gerät. Achten Sie besonders auf die Unterseite der Vibrationsplatte und die Bereiche um die Kühllamellen, den Vergaser und den Luftfilter des Motors.
2. Prüfen Sie alle Verbindungen achten Sie darauf, dass die Bolzen und Schrauben ausreichend festsitzen. Lose Bolzen und Schrauben können zu Schäden am Gerät führen.
3. Prüfen Sie die Spannung des Keilriemens. Normalerweise lässt er sich um 10–15 mm nach unten drücken, wenn Sie fest in der Mitte zwischen den beiden Riemenscheiben pressen. Wenn der Riemen nicht genug gespannt ist, kann dies die Leistung der Maschine beeinträchtigen oder zu unregelmäßigen Schwingungen führen, welche die Maschine beschädigen können.
4. Prüfen Sie den Ölstand und füllen Sie nötigenfalls mit das empfohlene Öl nach.

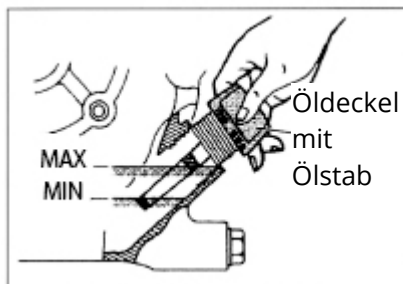

Das Öl sollte zwischen der min. und max. Markierung auf dem Messstab sein.

5. Kontrollieren Sie das Brennstoffniveau und füllen Sie bei Bedarf nach.

FLIESENMATTE

Die Fliesenmatte wird vorne mit drei 10-mm-Bolzen montiert. Bitte achten Sie darauf, dass die Löcher frei von Sand oder Erde sind.



BEDIENUNGSANLEITUNG

SCHOTTER- UND SANDBEREICHE

Das beste Ergebnis wird wie folgt erzielt:

- Bereich planiert und eben.
- Komprimierung Schicht für Schicht, mehrere Male.
- Geeignete Feuchtigkeit.

FÜR DAS EBENEN VON UNEBENEN MIT STEINEN GEPFLASTERTEN BEREICHEN

- Fliesenmatte verwenden.
- Wird mit drei Bolzen montiert.
- Vor dem Verdichten dünne Schicht mit feinem Sand ausstreuen.

STARTEN DER MASCHINE

1. Überprüfen Sie, dass der Ölstand auf max. ist.
2. Drehen Sie den Ein-Aus-Schalter im Uhrzeigersinn auf "I" (ON). (Abbildung 3).
3. Öffnen Sie den Benzinhahn. (Abbildung 4).
4. Stellen Sie den Gashebel etwa auf halbes Gas. (Abbildung 5).
5. Schließen Sie die Chokerklappe. Wenn der Motor heiß oder die Umgebungstemperatur hoch ist, lassen Sie den Choker ganz oder halb offen. Wenn der Motor kalt oder die Umgebungstemperatur niedrig ist, schließen Sie die Chokerklappe ganz. (Abbildung 6).
6. Ziehen Sie langsam am Starterseil, bis Sie einen Widerstand spüren. Lassen Sie das Seil einziehen und ziehen Sie dann schnell und kräftig daran. Ziehen Sie das Seil nicht vollständig heraus. Wenn der Motor startet, lassen Sie das Seil einziehen, aber lassen Sie den Griff nicht los. (Abbildung 7).
7. Den Gashebel auf dem Lenker in Start-Position stellen (30° öffnen) (Abbildung 5D)



Starten Sie den Motor nur, wenn die Maschine auf einer losen Oberfläche steht.

Beachten Sie, dass sich die Maschine beim Starten des Motors vorwärtsbewegt.

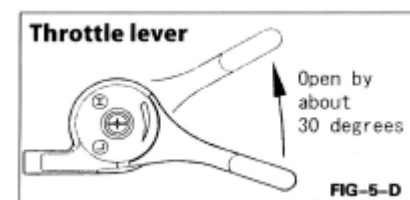
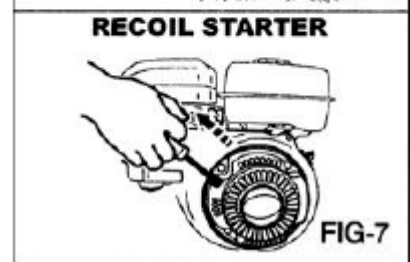
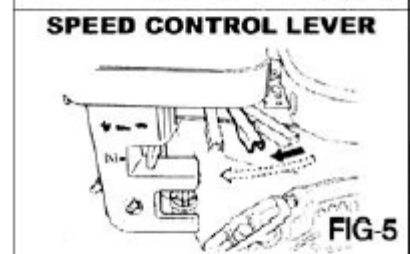
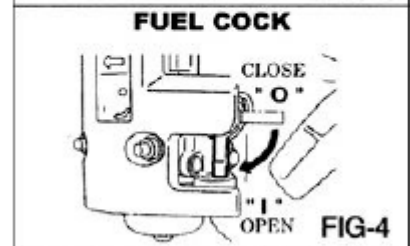
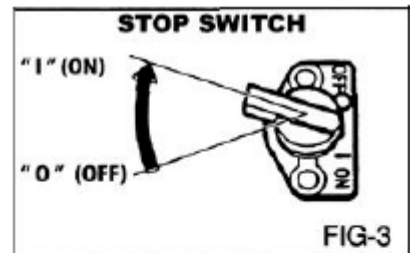

Springt die Maschine schwer an, kann evtl. ein zu niedriger Ölstand daran schuld sein.



ACHTUNG

Ziehen Sie das Seil nicht ganz heraus und lassen Sie den Griff nicht aus der Hand, sondern führen Sie das Seil langsam in seine Ausgangsstellung zurück.

8. Wenn der Motor läuft, lassen Sie ihn immer erst zwei bis drei Minuten warmlaufen. Das ist besonders im Winter wichtig.

BETRIEB

1. Öffnen Sie die Chokerklappe langsam, während der Motor allmählich warm wird. (Abbildung 8).
2. Stellen Sie den Gashebel von LOW auf HIGH. Sobald die Motordrehzahl zwischen 2300 und 2600 U/min liegt, schaltet sich die Fliehkraftkupplung ein. Wenn Sie die Motordrehzahl sehr langsam erhöhen, kann die Kupplung schleifen – schalten Sie also relativ schnell auf höhere Drehzahlen. (Abbildungen 9, 10).



HINWEIS

Prüfen Sie den Motorölstand, wenn der Motor stoppt und nicht neu gestartet werden kann.

3. Beim Verdichten von Asphalt empfiehlt es sich, die Unterseite der Vibrationsplatte mit Dieselöl zu behandeln. Das verhindert die Anhaftung von Asphalt an der Platte.
4. Stellen Sie den Gashebel beim Ausschalten des Plattenvibrators von HIGH auf LOW. Bewegen Sie den Gashebel nicht zu langsam.

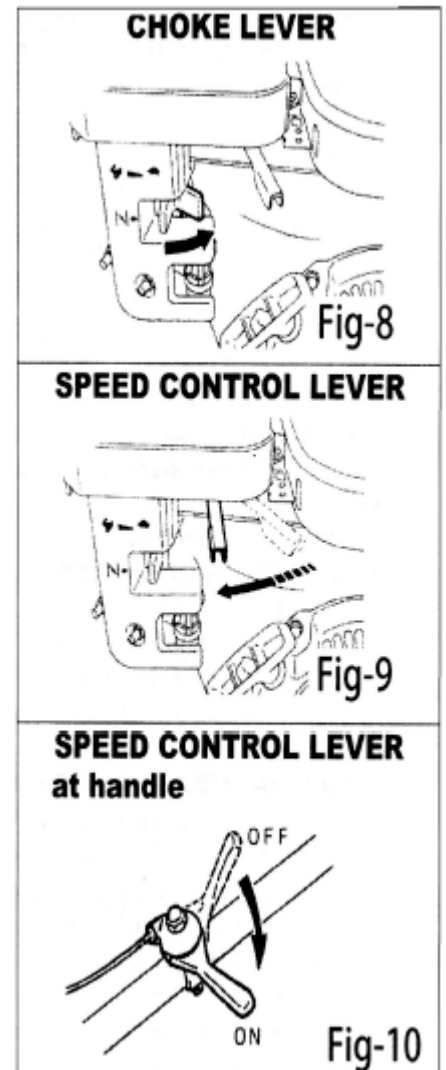

RÜTTELPLATTE AUSMACHEN

Im Notfall, Stopp-Schalter auf OFF stellen.

Bei normalen Verhältnissen, Vorgang unten befolgen:

1. Gashebel auf niedriger Geschwindigkeit setzen und Motor 2 bis 3 Minuten bei niedriger Geschwindigkeit laufen lassen (Abb. 11).
2. Ein-Aus-Schalter auf OFF setzen (Abb. 12).
3. Benzinhahn schließen (Abb. 13).

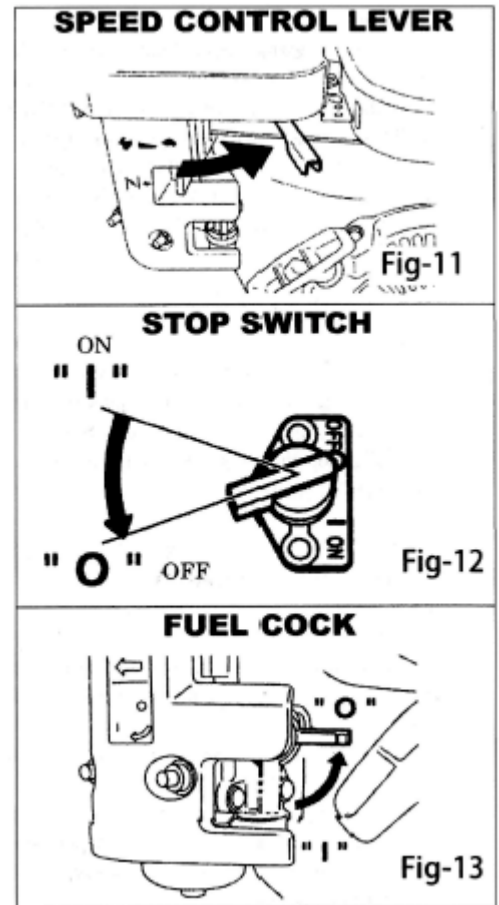

WARTUNG



WARNUNG

Brennbare Flüssigkeit: Stellen Sie den Motor ab, rauchen Sie nicht und lassen Sie während des Tankens keine Arbeiten in der Nähe zu. Ansonsten kann es durch offenes Feuer oder Funken zu Bränden oder Explosionen kommen.

Bewegte Teile: Schalten Sie den Motor vor Service- und Wartungsarbeiten immer aus. Die Berührung mit bewegten Teilen kann schwere Verletzungen verursachen.

Hohe Temperaturen: Lassen Sie die Maschine und ihren Motor vor allen Service- und Wartungsarbeiten abkühlen. Die Berührung heißer Bauteile kann schwere Verbrennungen verursachen.

Die tägliche Reinigung und Wartung haben Einfluss auf Funktion und Lebensdauer der Maschine. Sorgen Sie daher stets für die Reinigung und Wartung der Maschine. Die Maschine sollte bei Regen nicht verwendet werden. Sie sollte stets trocken aufbewahrt werden.

Der Ölstand sollte bis zum Rand des Fülllochs reichen, wenn die Maschine waagrecht steht. Nach der Arbeit wird die Maschine gesäubert. Blanke Metallflächen werden mit einer schützenden Schicht Öl besprüht.

Überprüfung und Wartung laut folgender Tabelle:

WARTUNGSPLAN

Kontrollpunkte	Abstände
Lose oder verlorene Schrauben und Bolzen	Alle 8 Stunden/täglich
Kaputte Teile	Alle 8 Stunden/täglich
Funktion der Maschine	Alle 8 Stunden/täglich
Kontrolle Ölstand – Vibrationselemente – ggf. Fett Nachfüllen	Alle 300 Betriebsstunden.
Spannung des Keilriemens	Nach je 100 Stunden Betrieb
Kontrolle Motoröl – Nachfüllen	Alle 8 Stunden/täglich
Kontrolle Leckage – Motoröl und Benzin	Alle 8 Stunden/täglich
Ölwechsel – Motor	Nach 25 Stunden Betrieb, danach nach je 50 Stunden
Reinigung des Luftfilters	Alle 8 Stunden/täglich

KONTROLLE UND SPANNUNG VON KEILRIEMEN



1

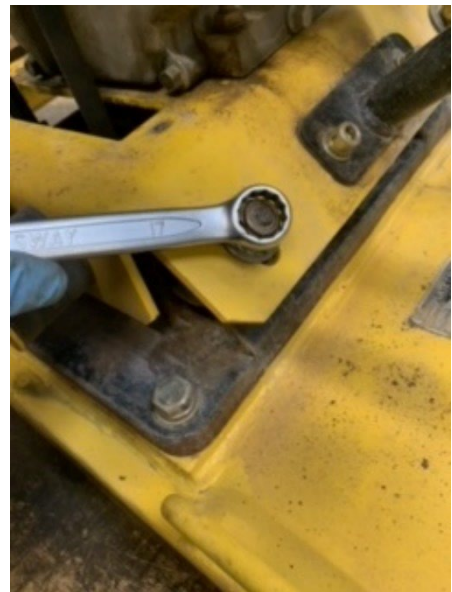

2

Lösen Sie die Schrauben und entfernen Sie den Riemenschutz, um an den Keilriemen (1) zu gelangen. Der Keilriemen muss sich ca. 10-15 mm in die längste Stelle denen können. Wenn der Keilriemen gespannt werden soll, Mutter und Unterlegscheibe (2) entfernen.



3



4

Der Keilriemen kann nun durch verstellen des Motorblocks selbst in der Nut (3) gespannt werden. Verwenden Sie ein geeignetes Werkzeug, wie z.B. eine Eisenstange wie abgebildet (4).

Unterlegscheibe und Mutter wieder anbringen und fest anziehen. Bringen Sie dann die Riemenschutz wieder an.

MOTORÖLKONTROLLE

Prüfen Sie den Motorölstand wie im Abschnitt zuvor der Inbetriebnahme beschrieben.

WECHSELN VON MOTORÖL

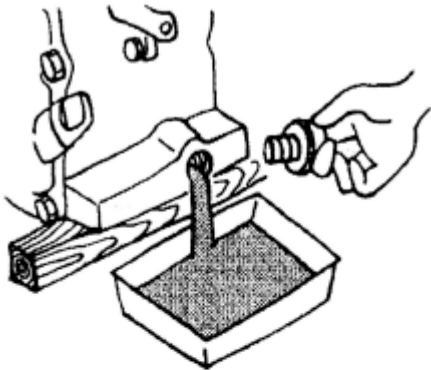

Das Motoröl wird nach den ersten 25 Betriebsstunden und dann alle 50 Betriebsstunden gewechselt.

Lassen Sie altes Öl ab, wie im ersten Bild gezeigt, und fügen Sie frisches Öl hinzu, wie im unteren Bild gezeigt.

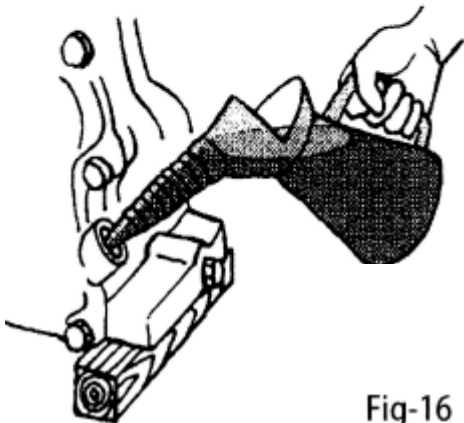
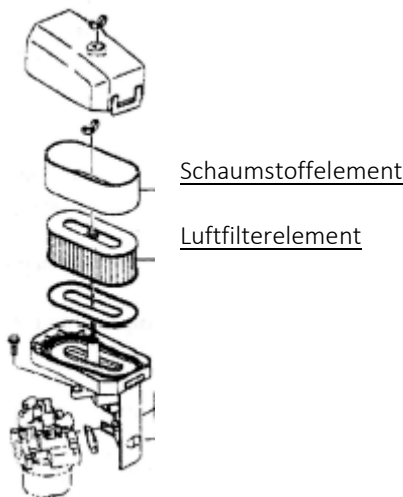

Fig-16

REINIGUNG DES LUFTFILTERS

Ein verschmutztes Luftfilterelement verursacht Schwierigkeiten beim Starten, Leistungsverlust und Motorfehler und verkürzt die Nutzungsdauer des Geräts erheblich. Halten Sie das Filterelement daher stets sauber.



Nehmen Sie das Filterelement heraus und reinigen Sie es, indem Sie losen Schmutz abklopfen und ggf. mit Druckluft sauber blasen.

Nehmen Sie das Schaumstoffelement heraus und waschen Sie es mit Kerosin oder Diesel. Tränken Sie es dann in einer Mischung aus drei Teilen Petroleum oder Diesel und einem Teil Motoröl. Drücken Sie die Mischung aus dem Schaumstoffelement und montieren Sie es dann im Luftfilter.

WARTUNG VON ZÜNDKERZE

Entfernen Sie die Zündkerze, reinigen Sie diese und stellen Sie den Elektrodenabstand auf 0,6–0,7 mm ein.

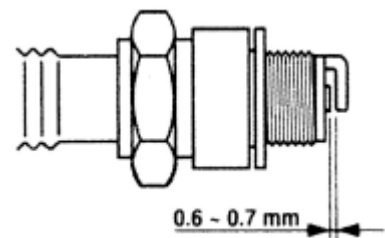

FEHLERSUCHE

FESTGESTELLTER FEHLER	MÖGLICHE URSACHE UND LÖSUNG
Motor springt nicht an	Vergewissern Sie sich, dass der Ein-Aus-Schalter auf ON steht. Prüfen Sie den Kraftstoffstand. Überprüfen Sie, ob der Ölalarm aktiviert ist – er verhindert das Starten und stoppt den Motor bei zu niedrigem Ölstand.
Motor stoppt	Prüfen Sie die Kraftstoffversorgung.
Zu geringe Motorleistung	Prüfen Sie den Zustand des Luftfilters.
Unzureichende Vibration	Kontrollieren Sie, dass der Keilriemen richtig läuft.
Die Maschine bewegt sich nicht frei	Prüfen Sie die Unterseite der Vibrationsplatte auf Materialanlagerungen.

Lager:

Die folgenden Lager sind abgedichtet:

Fliehkraftkupplung – mit Schmierfett geschmiert

Vibrator – Ölbad

TRANSPORT

1. Schalten Sie den Motor während des Transports aus.
2. Schrauben Sie den Tankdeckel fest zu und schließen Sie den Benzinhahn, damit kein Kraftstoff austreten kann.
3. Wenn die Maschine mit dem Auto transportiert wird, verzurren Sie diese gut, damit sie nicht verrutschen oder umkippen kann. Entleeren Sie beim Transport über größere Entfernungen das Benzin aus dem Tank.

LAGERUNG

Wenn der Plattenvibrator nach dem Betrieb für längere Zeit eingelagert werden soll, gehen Sie wie folgt vor:

- A. Lassen Sie sorgfältig allen Kraftstoff aus Tank, Schläuchen und Vergaser ab.
- B. Gießen Sie ein paar Tropfen Motoröl in den Zylinder und entfernen Sie die Zündkerze. Drehen Sie den Motor einige Umdrehungen von Hand, damit der Zylinder innen eingeölt ist.
- C. Reinigen Sie die Außenflächen der Maschine mit einem ölgetränkten Tuch. Decken Sie die Maschine ab und bewahren Sie diese an einem trockenen Ort auf.

Die Maschine muss sauber, trocken und außerhalb der Reichweite von Kindern gelagert werden.

ENTSORGUNG

Wenn die Maschine entsorgt werden soll, muss sie demontiert und die Einzelteile gemäß den geltenden örtlichen Richtlinien entsorgt werden.

EU-KONFORMITÄTSERKLÄRUNG

EU-KONFORMITÄTSERKLÄRUNG <i>Übersetzung von der original dänischen EU-Konformitätserklärung</i>		
Hersteller: P. Lindberg A/S Sdr. Ringvej 1 DK-6600 Vejen Tlf.: +45 70212626 E-mail: salg@p-lindberg.dk CVR: 25903110 www.p-lindberg.dk		
Hiemit wird bestätigt dass die folgenden Maschine::	<i>Rüttelplatten</i> <i>Kleines Modell – 87 kg</i> <i>PL Artikelnummer 9049035</i> <i>Grosses Modell – 150 kg</i> <i>PL Artikelnummer 9049036</i> <i>Kleines Modell – 78 kg</i> <i>PL Artikelnummer 9056831</i>	
Typ / Modell:	<i>PL9049036</i> <i>PL9049035</i> <i>PL9056831</i>	
Entspricht den folgenden Richtlinien:	<i>2006/42/EEC</i>	
Angewandte Standards und Nomen:	<i>EN 500-1:2006 + A1</i> <i>EN 500-4:2011</i>	
Datum und Unterschrift:	<i>Vejen d. 14-06-2022</i> <i>P. Lindberg A/S</i>  <i>Erik T Lauritsen</i> Direktør	
		

Wir behalten uns das Recht vor, ohne vorherige Information technische Parameter oder Spezifikationen für dieses Produkt zu ändern.

EN User Manual

(Translation of original Danish user manual)



Plate Compactor - Item no.: 9049036

Description: Petrol-driven plate compactor. The machine design uses a compactor plate, eccentric unit, motor plate and petrol engine. The compactor and engine part are connected using strong rubber absorbers. Power is transferred via a V-belt from the engine to the eccentric unit. The machine is operated and controlled using a handlebar with rubber absorber. The machine can also be fitted with a paving matt. This may only be used on flagstone paving.

Use: For tasks where material must be compacted down to approximately 30 cm depth.

Intended use: Use only as described in this manual – any other use is considered incorrect.

TECHNICAL DATA

Engine	Air-cooled, 4-stroke, 1 cylinder Recoil starter
Engine type	Loncin 200F, 4.0 kW
Engine speed	3.600 rpm
Engine oil	Quantity: 0.6 l Type: 10W40 or 15W40
Weight	87 kg
Eccentric frequency	7,000 vpm (vibrations per minute)
Compaction depth	30 cm
Limited grade ability	20°
Sound pressure level LPA	96,4 dB (A)
Sound power level LWA	107,07 dB (A)
Guaranteed sound power level LWA	108 dB (A)
Hand-arm-vibrations	Left: 19,1 m/s ² Right: 19,7 m/s ²
Centrifugal force	19,8 Kn
Working speed	48 cm/s
Capacity	760 m ² /h
Plate dimensions	60 x 44 cm
Transport dimensions	61 x 48 x 80 cm



ATTENTION

Remember to fill engine oil before starting!



CONTENTS

TECHNICAL DATA	1
INTRODUCTION.....	3
GENERAL INFORMATION	4
ASSEMBLY	5
OVERVIEW	6
SAFETY	6
BEFORE USING THE PLATE COMPACTOR FOR THE FIRST TIME.....	10
PAVING MATT.....	10
USER INSTRUCTIONS	11
GRAVEL AND SANDY AREAS.....	11
FOR LEVELLING UNEVEN AREAS WITH PAVING STONES	11
STARTING THE MACHINE.....	12
OPERATION.....	13
SWITCHING OFF THE PLATE COMPACTOR	14
MAINTENANCE	15
MAINTENANCE SCHEDULE	15
CONTROL AND V-BELT TENSIONING	16
CHECK THE ENGINE OIL LEVEL.....	17
CHANGE THE ENGINE OIL.....	17
CLEANING OF AIR FILTER	18
SERVICING THE SPARK PLUG	18
TROUBLESHOOTING	19
TRANSPORT	20
STORAGE	20
DISPOSAL.....	20
EU DECLARATION OF CONFORMITY.....	21

INTRODUCTION

This user manual contains a description of the machine and instructions necessary to operate the machine safely and correctly. It also contains the instructions for the daily and periodic maintenance of the machine.

The user manual cannot cover all conceivable situations and therefore it is important that you use common sense and are careful and cautious when handling the machine. The machine may only be used by persons who are physically capable of using the machine and who have read and understood the user manual.



It is the responsibility of the employer (the machine owner) to ensure that anyone who operates the machine or carries out maintenance or repairs on the machine has read and understood the user manual.

It is recommended that only original spare parts and accessories are used. The use of non-original parts can be hazardous and reduce the lifetime and performance of the machine. The use of non-original parts may void the machine's warranty.

The warranty will be void where damage has occurred when the instructions were not followed, or if the machine was used incorrectly or if alterations were made to the machine.

If uncertainty arises concerning the information in the user manual, please contact the supplier.

GENERAL INFORMATION

The user manual is important for the safe operation of the machine and must always be stored with the machine and accompany it if the machine is loaned or sold again. **READ, UNDERSTAND AND FOLLOW** the instructions in the user manual before taking the machine into use.

The illustrations used in the user manual are for guidance and in some cases may differ from the actual delivered equipment.

The user manual was devised in accordance with the EC Machinery Directive 2006/42/EC and relevant technical standards.

The machine is equipped with safety labels, which must be maintained and replaced when they are no longer legible.



This symbol together with the signal words: **DANGER, CAUTION, WARNING** are used in the user manual to draw attention to the machine's safety and operation. It is important that all of the stated guidelines are followed.

DANGER – Indicates a very dangerous situation which, if not prevented, **WILL** result in death or serious injury.

WARNING – Indicates a potentially dangerous situation which, if not prevented, **MAY** result in death or serious injury.

CAUTION – Indicates a potentially dangerous situation which, if not prevented, **MAY** result in minor or moderate injury.

ASSEMBLY

Start by sliding the bracket with the throttle cable on the right side of the handlebar, so you don't have to take it apart to put it on AFTER the handlebar is fitted.



Fit the handlebar as shown.

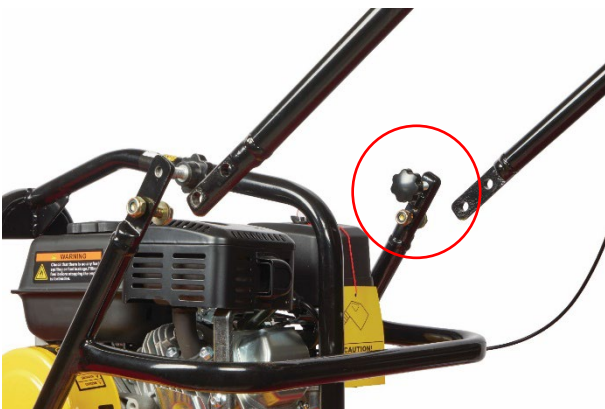

Start by installing the two lower bolts and nuts, straighten the handlebar and tighten.

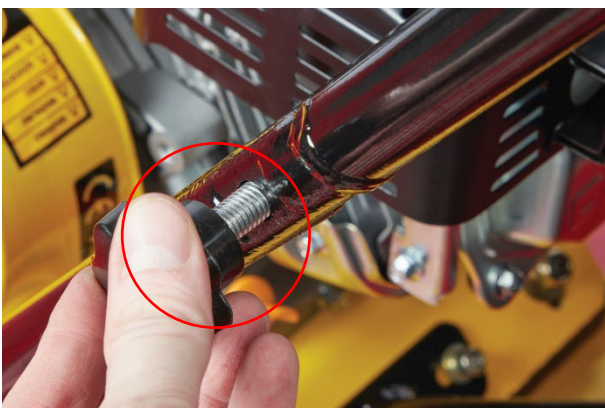

Install the two thumb screws in the upper holes and tighten them.



At last, the bracket with the throttle cable must be tightened to the handlebar.

OVERVIEW

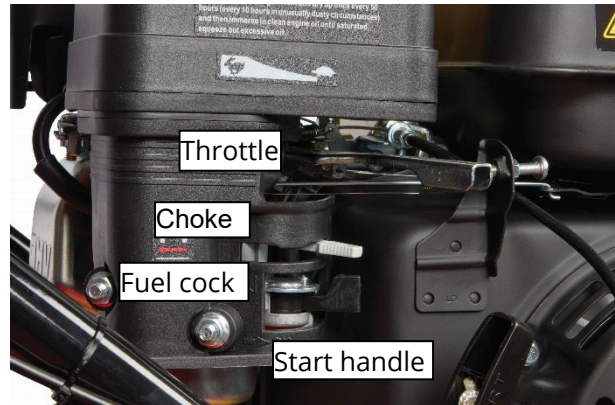
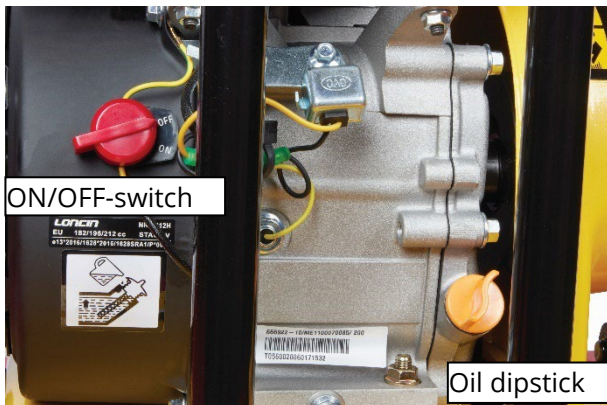

SAFETY



Be sure to read and understand the manual and get to know the equipment, its functions and its applications. Proper maintenance will ensure longevity and best performance.

Do not use by persons under 18 years of age.

In general



WARNING

Personal protective equipment is required

- Wear a helmet, safety goggles, safety footwear and other protective equipment according to the working conditions.
- Avoid jewellery and loose clothing that can get caught in the moving parts and cause serious injury.
- Always wear suitable work clothes, hearing protection and non-slip safety footwear when operating this machine.
- When used in a dusty environment, also wear a dust mask and safety goggles.

Starting the machine



WARNING

Toxic fumes. Only start and use the machine in a well-ventilated area. Inhalation of the vapours may cause illness or death.

Maintenance



WARNING

- Flammable liquid. Stop the engine and do not smoke when refuelling. Fire or explosion may occur.
- Moving parts. Switch off the engine before servicing or maintaining. Contact with the moving parts can result in serious personal injury.
- Hot surfaces. Allow the machine and engine to cool before servicing or maintaining. Contact with hot components can result in severe burns.
- Never allow anyone to use the machine without adequate instruction - make sure all operators have read, understood and follow the operating instructions. Serious injury may result from improper or careless use of the machine.
- Plate vibrators are heavy and must be moved by two people, with sufficient physical strength. Use the lifting handles located on the machine together with the correct lifting technique.



Mechanical hazards

- Never use the compactor without having all the safety guards attached.
- Keep hands and feet away from rotary parts and moving parts.
- *Do not wear jewellery or loose-fitting clothing, as these can get caught in moving parts and cause severe injury.*
- Ensure that the engine switch is set to OFF and the spark plug cable has been removed before removing the guards or carrying out any adjustments.
- Ensure that both the operator and the machine are safely positioned on level terrain and that the machine cannot tip over, slide, or start to operate while unattended.
- The machine must not be left unattended while in operation.
- Before the work begins, check that the sides of any excavations are stable and cannot collapse due to vibrations.
- Check that the area that is to be worked on using the plate compactor does not contain electrical cables, gas, water, or communication lines that can be damaged by the plate compactor.
- Exercise caution when using the equipment. Hands and arms can become injured by vibrations and when carrying out the same repetitive work.
- Never stand on the equipment while it is operating.
- Never exceed the engine's idling speed of 3,500 rpm. Any failure to do this may result in injury and damage to the machine.

- Avoid contact with the silencer when the engine is hot as it can result in serious burns.
- Ensure that all repairs to the engine and machine are carried out by a suitably qualified professional.



WARNING Vibrations

Prolonged exposure to hand-arm vibrations can result in personal injury.

- Do not work for more than 20 minutes at a time. Take breaks of at least 10 minutes. During these breaks, the user should not be exposed to other sources of vibration.
- The table below shows how long you may be exposed to vibration daily if the vibration load of 2.5 m / s² is not to be exceeded:

Vibration	Max. exposure time
2,5 m/s ²	8 hours
3,5 m/s ²	4 hours
5,0 m/s ²	2 hours
7,0 m/s ²	1 hour
10,0 m/s ²	30 minutes



WARNING Fire and explosion hazard

- Petrol is highly flammable and explosive under certain conditions.
- Ensure that petrol is stored in containers approved for this purpose.
- Do not refill the petrol tank while the engine is operating or still hot.
- Do not refill near flames, sparks or someone who is smoking.
- Do not overfill the petrol tank and avoid spilling petrol when refilling. Spilled petrol and petrol vapours are combustible. In case of spills, make sure the area is dry before starting the engine.
- Ensure that the petrol cap is securely in place after refilling.



WARNING Chemical hazards

- Do not use fuel or refill fuel in an enclosed, inadequately ventilated area.
- Exhaust gases from engines powered by internal combustion contain carbon monoxide, which can be fatal if inhaled.



WARNING
Noise hazard

- High noise emission can cause temporary or permanent hearing loss.
- Use approved ear defenders to minimise exposure to noise. Follow the applicable health and safety rules.



WARNING
Additional hazards

Slipping/falling over/tripping hazards are the most frequent causes of accidents that result in serious injury or death.

- Exercise caution and pay attention on uneven or slippery surfaces.
- Exercise caution when working near uncovered holes or excavations.



WARNING
Fire hazard

- Make sure that flammable material cannot come into contact with the exhaust, as this will become very hot and can potentially set fire to flammable material, such as dry grass.

BEFORE USING THE PLATE COMPACTOR FOR THE FIRST TIME

1. Ensure that all dirt has been thoroughly removed from the equipment before taking the equipment into use. Pay particular attention to the underside of the plate compactor and areas around the engine's cooling fins, carburettor and air filter.
2. Check all joints and check that bolts and screws are sufficiently tightened. Loose screws and bolts can damage equipment.
3. Check the V-belt's tension, see how it is done in the Maintenance chapter.
4. Check the oil level and fill as required with the recommended engine oil.

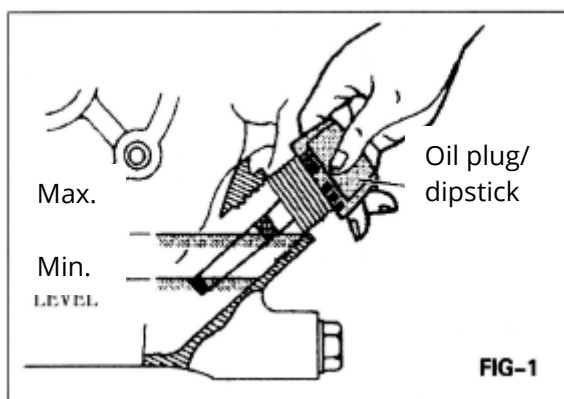

The oil should reach somewhere between the min. and max. marks on the dipstick.

5. Check the fuel level and fill in the recommended fuel as required.

PAVING MATT

When using the paving matt, it must be fitted on the front using three 10 mm bolts. Ensure that there is no sand or soil in the holes.



USER INSTRUCTIONS

GRAVEL AND SANDY AREAS

The best results are achieved when the area is:

- Flat and level.
- The area is compacted several times, layer by layer.
- The material being compacted has a suitable moisture level.

FOR LEVELLING UNEVEN AREAS WITH PAVING STONES

- Use the paving matt.
- Fit using three bolts.
- Apply a thin layer of sand first before compacting.

STARTING THE MACHINE

1. Ensure that the oil level is at maximum.
2. Turn the stop switch clockwise to the "I" (ON) position. (Fig. 3)
3. Open the fuel cock (Fig. 4).
4. Set the throttle to approx. half gas (Fig. 5).
5. Close the choke valve. If the engine is hot or if the ambient temperature is high, allow it to remain open or half open. If the engine is cold or if the ambient temperature is low, close the choke valve completely (Fig. 6).
6. Pull slowly on the recoil starter cord until you feel resistance. Allow the cord to move back and then pull quickly and strongly on the cord. Do not pull the cord all the way out. Once the engine starts, allow the cord to return, but do not let go of the handle (Fig. 7).
7. Insert the throttle lever in the handlebar in the START position (opens 30°) (Fig. 5D)



Only start the engine when the machine is on a loose surface. Be aware that the machine moves forward when starting the engine.

If the machine has difficulty in starting, this may be because the oil level is too low.

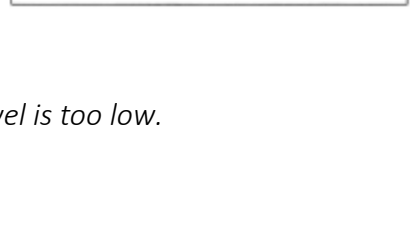
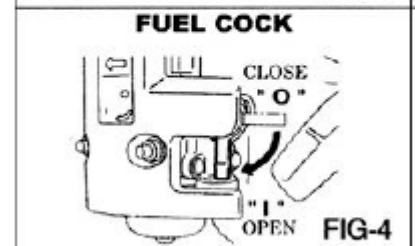
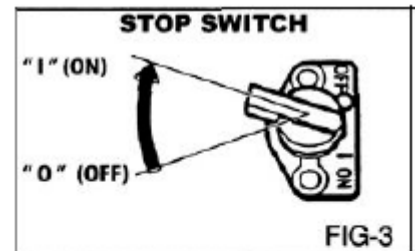



WARNING

Do not pull the cord all the way out and do not let go of the handle, but slowly allow the cord to return to its starting point.

8. Once the engine has started, always let it warm up for 2–3 minutes. Especially in winter.

OPERATION

1. As the engine warms up, open the choke valve (Fig. 8).
2. Move the throttle from LOW to HIGH. When the engine speed reaches 2300–2600 rpm, engage the centrifugal clutch. If the engine speed increases very slowly it is possible that the clutch is slipping – therefore replace relatively quickly (Fig. 9 and Fig. 10).

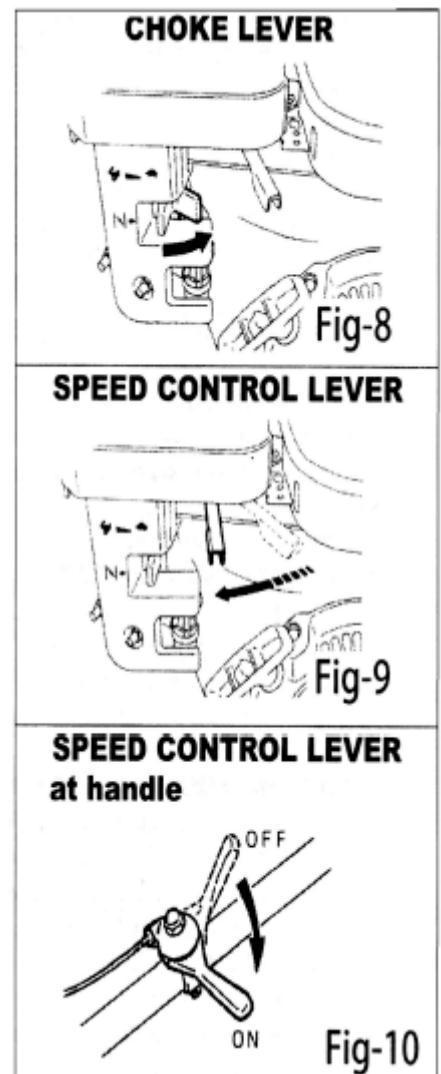

ATTENTION

If the engine stops and cannot be restarted, check the engine oil level.

3. If compacting asphalt, it is advised that the underside of the plate compactor is lubricated with diesel oil – this will help to prevent the plate from becoming stuck in the asphalt.
4. To switch off the plate compactor, move the throttle from HIGH to LOW. Do not move the throttle too slowly.

SWITCHING OFF THE PLATE COMPACTOR

In the event of an emergency situation, set the stop switch to OFF.

Under normal conditions, follow this procedure:

1. Set the speed control lever to low speed and let the engine run at low speed for 2–3 minutes before switching off the compactor (Fig. 11).
2. Set the stop switch to the OFF position (Fig.12).
3. Close the fuel cock (Fig. 13).

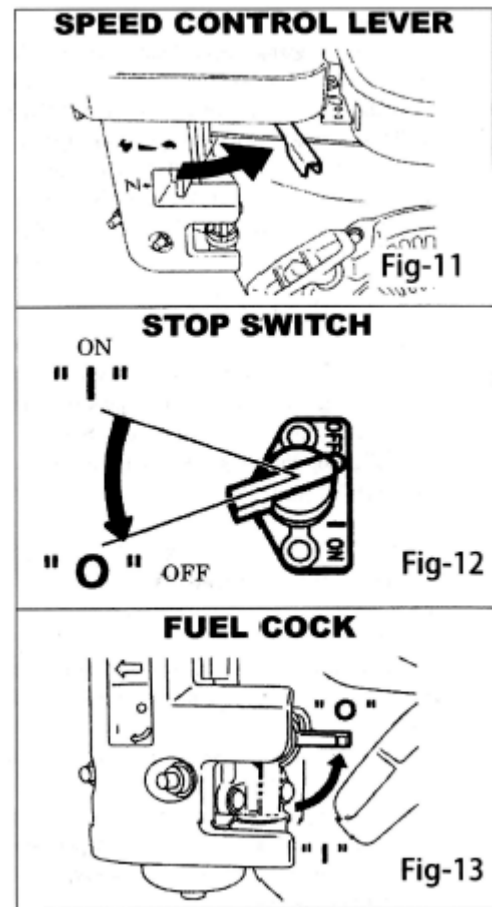

MAINTENANCE



WARNING

Flammable fluid: Switch off the engine and do not smoke and it is also not permitted for anyone to carry out work in the vicinity of the machine when filling with fuel. Otherwise, a fire or explosion could be caused by open flames or sparks.

Moving parts: Switch off the engine before carrying out any kind of service or maintenance. Contact with moving parts can result in serious injury.

High temperatures: Allow the engine to cool down before carrying out any kind of service or maintenance. Contact with hot components can result in serious burns.

Daily cleaning and maintenance are important for the compactor's function and durability. Therefore, keep the compactor clean and maintained. Do not use the compactor in rainy weather. Always store in a dry location.

The oil level must reach the edge of the filler hole when the machine is level. After use, clean the compactor, and spray protective oil on polished metal areas.

Carry out inspection and maintenance according to the following schedule:

MAINTENANCE SCHEDULE

Maintenance procedure/checks	Interval
Check for loose or missing screws and bolts	Every 8 hours/every day
Check for damaged parts	Every 8 hours/every day
Check the compactor function	Every 8 hours/every day
Check the oil, eccentric unit, replenish with grease when needed	Every 300 hours of operation
Check the V-belt tensioning	Every 100 hours of operation
Check the engine oil, replenish	Every 8 hours/every day
Check for leaks, engine oil and petrol	Every 8 hours/every day
Change the oil, engine	After 25 hours of operation, every 50 hours after that
Clean the air filter	Every 8 hours/every day

CONTROL AND V-BELT TENSIONING



1



2

Loosen the screws and remove the belt guard to access the V-belt (1). The normal slack should be approximately 10-15 mm when the belts are forcibly depressed in the middle position between the two sheaves. If the V-belt is to be tightened, remove the nut and washer (2).



3



4

The V-belt can now be tightened by adjusting the engine block in the groove (3). Use a suitable tool, such as an iron bar as shown (4).

Replace the washer and nut and tighten securely. Then refit the belt guard.

CHECK THE ENGINE OIL LEVEL

Check the engine oil level as described in the chapter Before using the plate compactor for the first time.

CHANGE THE ENGINE OIL

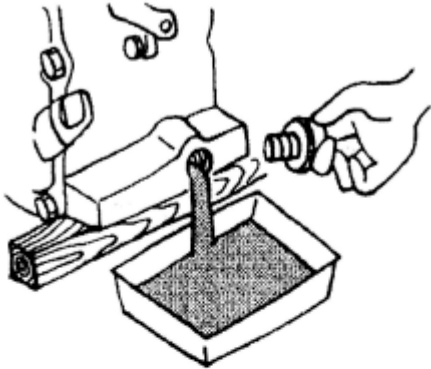

The engine oil must be changed after the first 25 operation hours and then for every 50 hours of operation.

Drain the motor oil of the engine as shown in the first figure and replace with new specified oil as shown in the second figure.

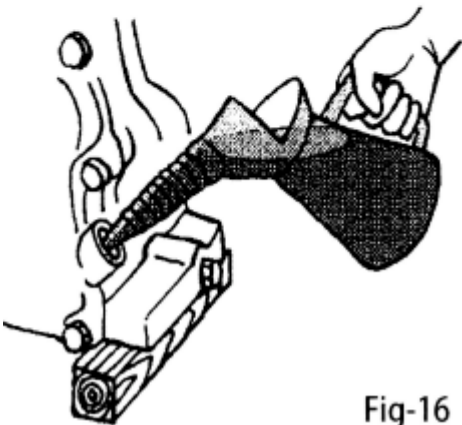
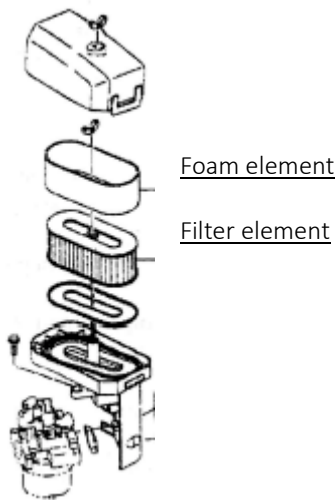

Fig-16

CLEANING OF AIR FILTER

A dirty air filter can make it difficult to start the compactor and can also cause the compactor to lose power or cause engine faults and considerably shorten the engine's lifetime. Therefore, keep the air filter clean at all times.



Take out the filter element and clean it by tapping off loose dirt and blow it clean with compressed air if necessary.

Remove the foam element and wash it in kerosene or diesel oil. Next, saturate it in a mixture of three parts kerosene or diesel oil and one part engine oil. Squeeze the filter to remove the mixture and then fit it to the air filter.

SERVICING THE SPARK PLUG

Remove the spark plug, clean and adjust the electrode gap to 0.6–0.7 mm

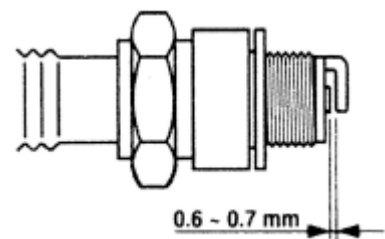

TROUBLESHOOTING

PROBLEM	POSSIBLE CAUSES AND SOLUTIONS
Engine will not start	Check the ON/OFF switch is set to ON. Check the fuel level. Check to see whether the oil alarm is activated – this prevents starting and stops the engine if the oil level is too low.
The engine stops	Check the fuel supply.
Engine lacks power	Check the state of the air filter.
Insufficient vibration	Make sure that the V-belt operates correctly.
The compactor does not move freely	Check the underside of the compactor plate for accumulated material.

Bearings:

The following bearings are sealed:

Centrifugal coupling – lubricated with grease

Compactor - oil bath

TRANSPORT

1. Always switch off the engine during transport.
2. Make sure the fuel cap is firmly attached and close the fuel cock to prevent leaks.
3. If the machine is to be transported in a car, secure the machine so that it cannot move. If the machine is to be transported over long distances, empty the petrol tank.

STORAGE

If the plate compactor must be stored for longer periods of time after operation, follow this procedure:



- A. Drain the fuel completely from the tank, hoses, and carburettor.
- B. Pour a couple of drops of engine oil into the cylinder and remove the spark plug. Manually turn the engine a couple of revolutions so that the cylinder becomes covered in oil on the inside.
- C. Clean the machine's exterior surfaces using a cloth that has been dipped in a little oil. Cover the machine and store it in a dry place.

The machine must be stored clean and dry and out of the reach of children.

DISPOSAL

When the machine is to be disposed of, it must be disassembled and the individual parts must be disposed of according to current local guidelines.

EU DECLARATION OF CONFORMITY

EU DECLARATION OF CONFORMITY <i>Translation of original Danish EU declaration of conformity</i>		
Manufacturer:	P. Lindberg A/S Sdr. Ringvej 1 DK-6600 Vejen Phone: +45 70212626 E-mail: salg@p-lindberg.dk CVR: 25903110 www.p-lindberg.dk	
Hereby declare that the following machine:	<i>Plate Compactors</i> <i>Small model – 87 kg</i> <i>PL item number 9049036</i> <i>Large model – 150 kg</i> <i>PL item number 9049035</i> <i>Small model – 78 kg</i> <i>PL item number 9056831</i>	
Type / model:	<i>PL9049036</i> <i>PL9049035</i> <i>PL9056831</i>	
Complies with the following directives:	<i>2006/42/EEC</i>	
Applied standards and norms:	<i>EN 500-1:2006 + A1</i> <i>EN 500-4:2011</i>	
Date and signature:	<i>Vejen d. 14-06-2022</i> P. Lindberg A/S  Erik T Lauritsen Direktør	

We reserve the right to change the technical parameters and specifications of this product without prior notification.