

SCA 38 R

RASENLÜFTER GEBRAUCHSANLEITUNG DEUTSCH ÜBERSETZUNG

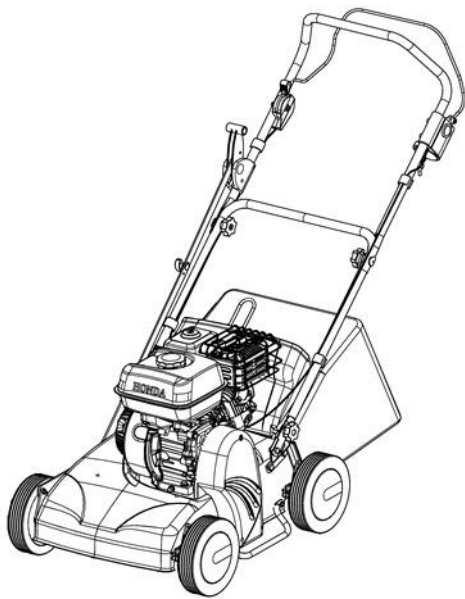

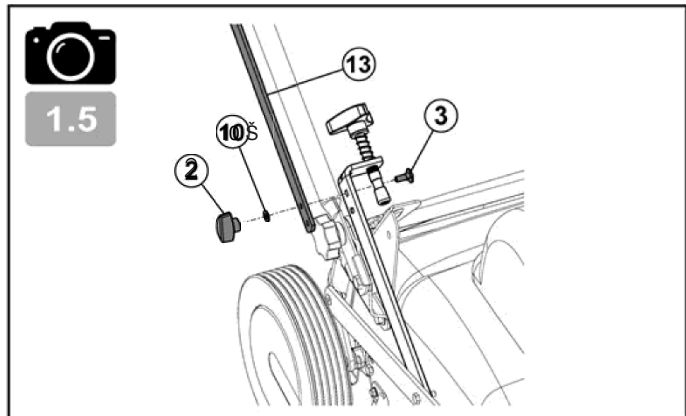
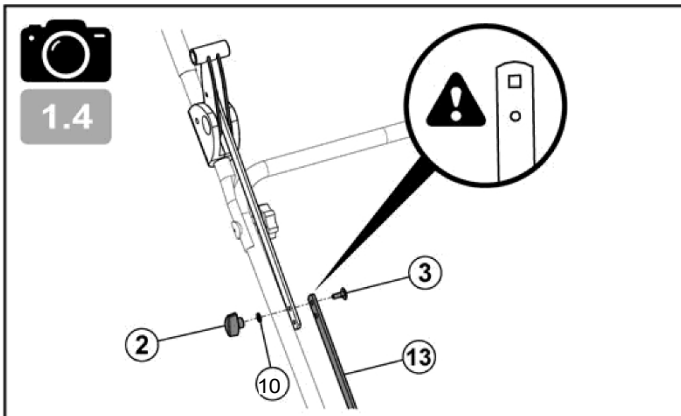
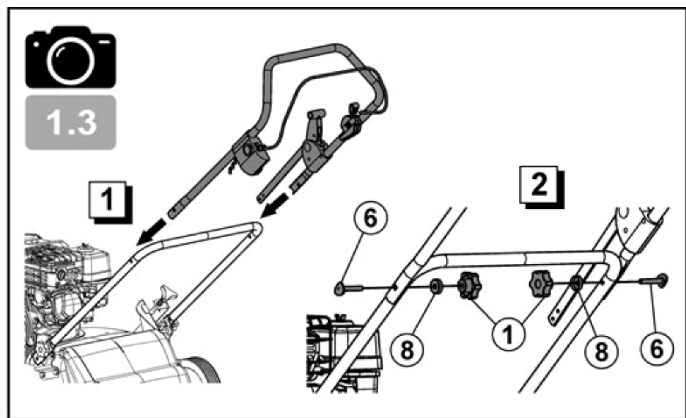
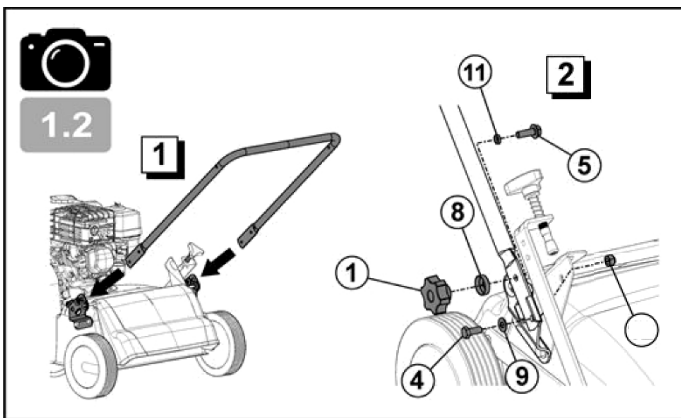
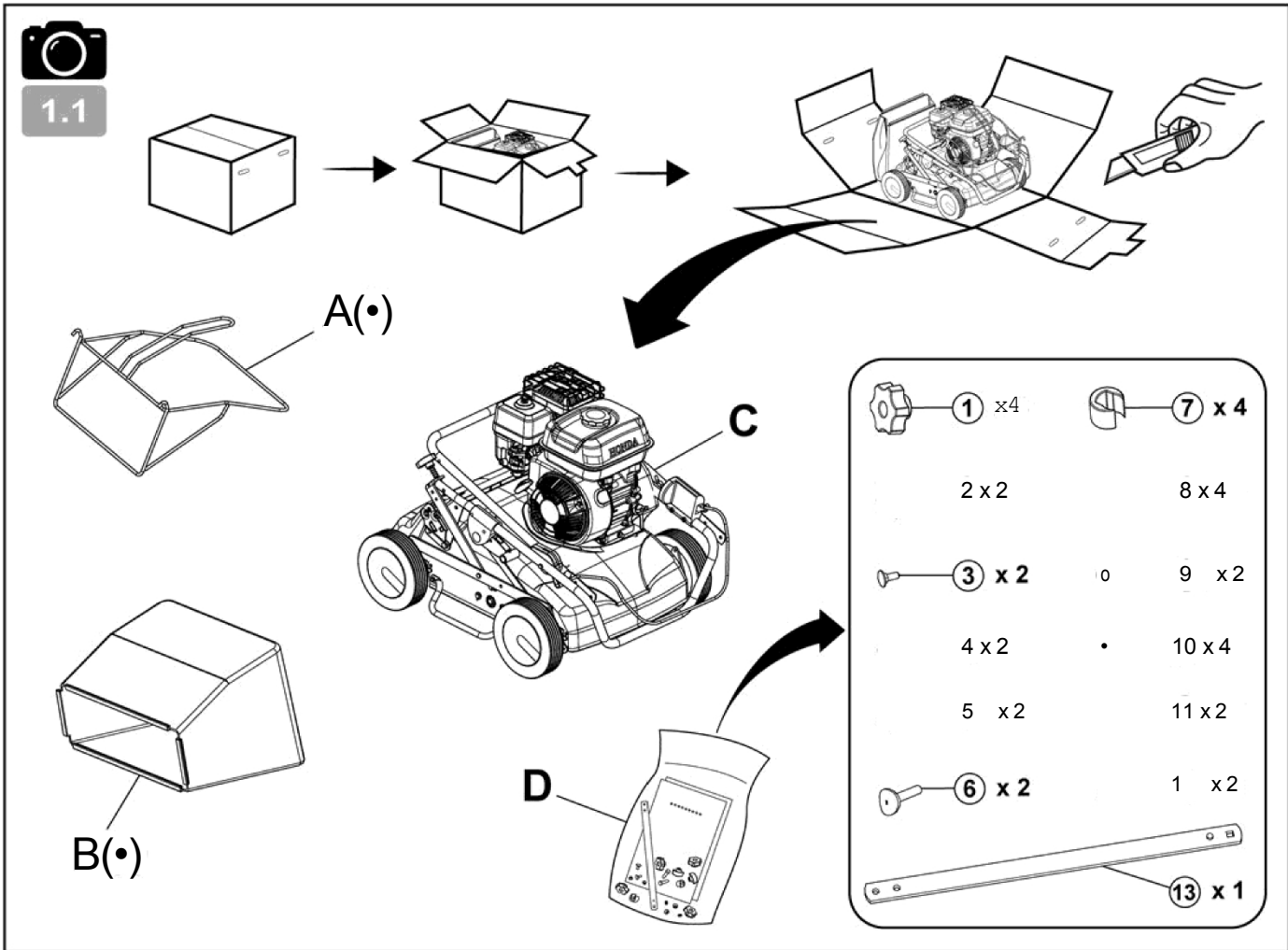

(*) : FR ! (Suivant version) - EN : (Depending on version) - DE ! (Je nach AUSfUhrungsvarian(e) - BG ! (Cnopeq uopera) - HR ! (Ovisno o verziji)
 DA: (Je nach Version) - ES: (Según versión) - ET: (Vastavalt versioonile) - FI: (Mallin mukaisesti) - EL: (Avólouya z a #owt/o) - HU: (Változattól függően) IT: (Secondo la versione) LV: (Atkarība no versijas) - LT: (Priklauso nuo versijos) - NL: (Volgens uitvoering) NO: (Ifølge versjon) - PL: (W zależności od wersji) PT: (Gonforme a versão) - RO: (In funcție de versiune) - TR: (Sutüme göre) - SK ! (V závislosti od verzie) - SL: (Glede na različico) - SV: (Beroende på version) SR: (Zavisno od verzije) - CZ: (Podle verze) UK: (B aanevHocfi Bid Bepcii)- RU: (B 3yBHCHMOCTH OT MOAHØuxaqu Modem)

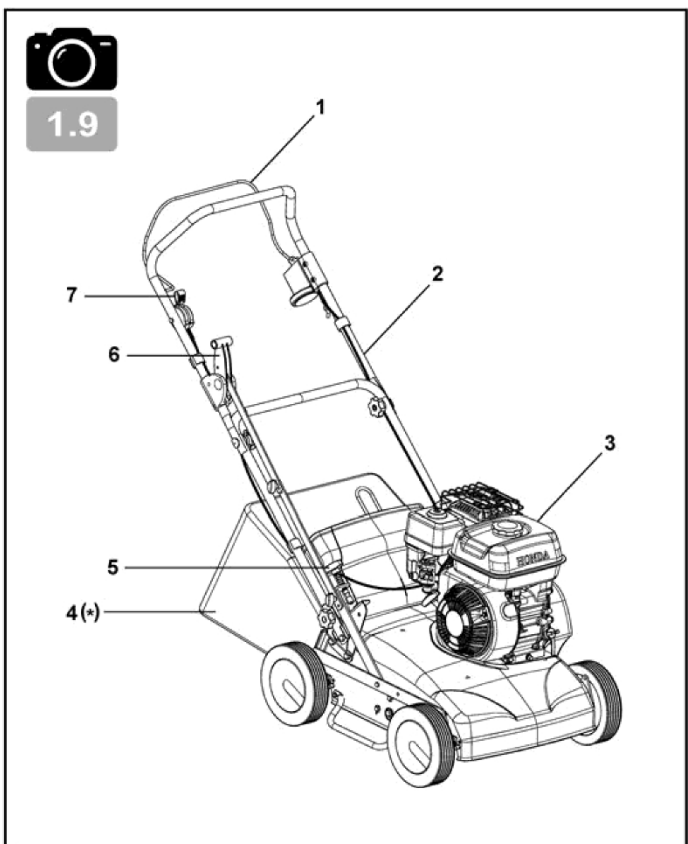
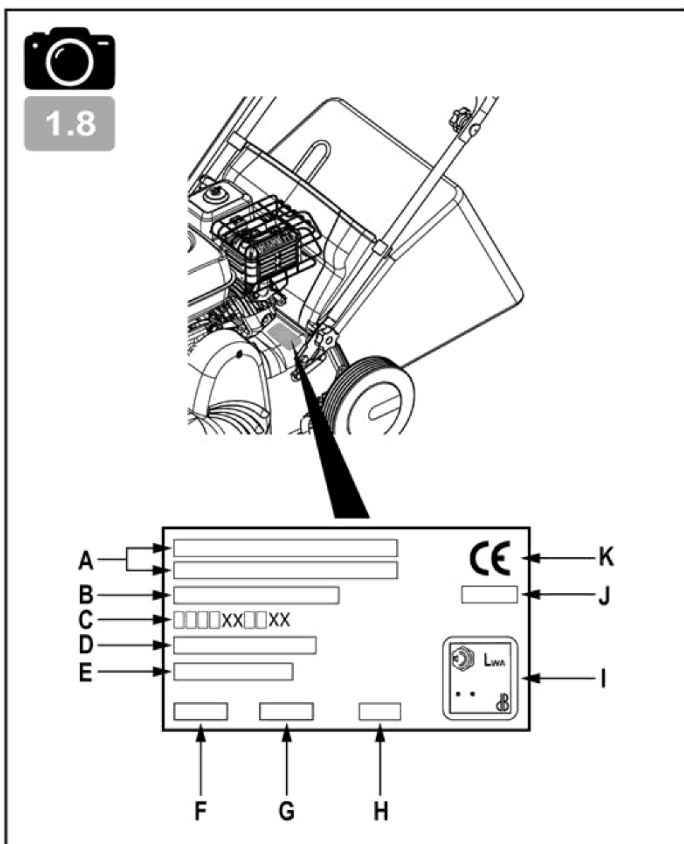
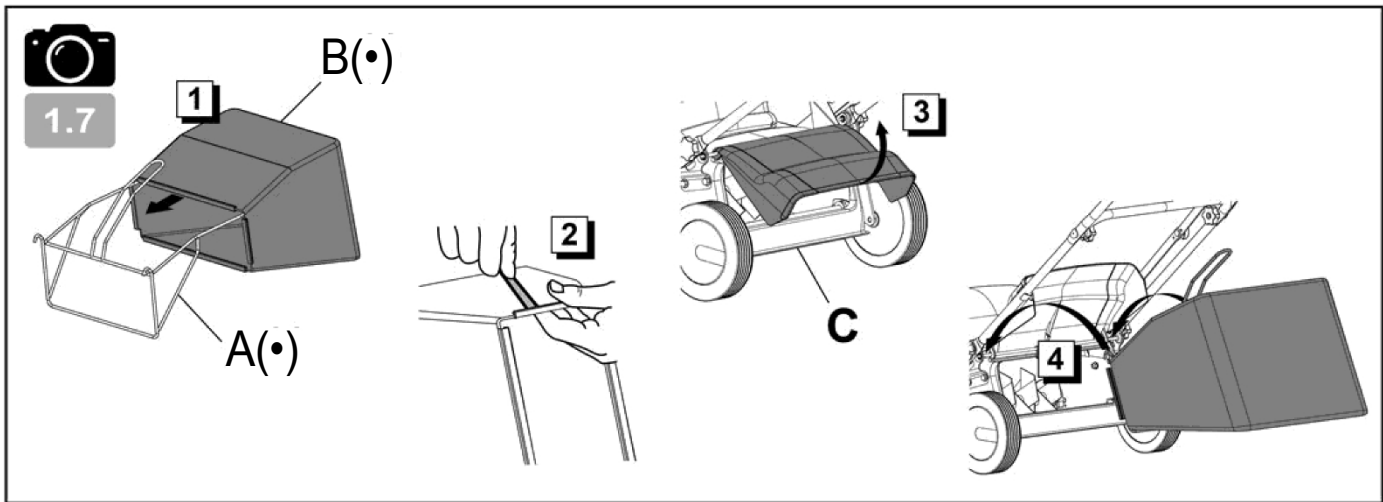
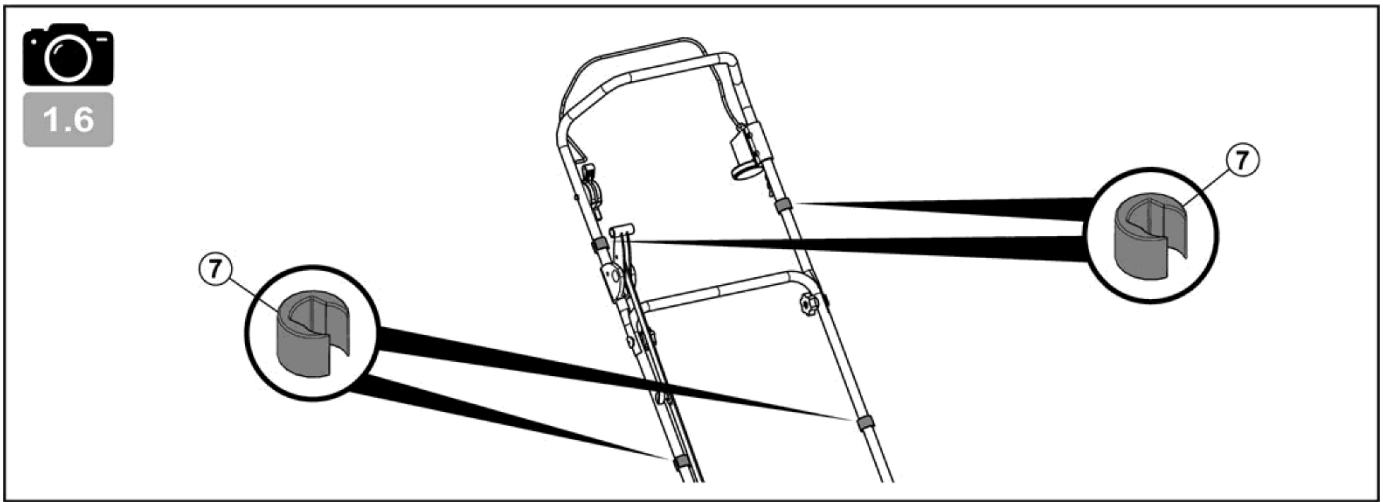

(•): FR (Suivant version) - EN : (Depending on version) - DE : (Je nach Ausführungsvariante) - BG ! (CnopeA uogena) - HR ! (Ovisno o veziji)
 DA: (Je nach Version) - ES: (Segun versión) - ET: (Vastavalt versioonile) - FI: (Mallin mukaisesti) - EL: (Ανάλογα με τη #ow1o) - HU : (Változattól függően) IT : (Secondo la versione) -
 LV : (Atkarība no versijas) - LT: (Priklauso nuo versijos) - NL : (Vo1gens uitvoering) - NO : (Ifølge versjon) - PL: (W zależności od wersji) PT : (Conforme a versão) - RO : (in funcție de versiune) - TR : (Sııırlıme góre) - SK : (V závislosti od verzie) - SL : (Glede na različico) - SV : (Beroende p  version) SR : (Zavisno od verzije) - CZ : (Podle verze) - UV : (B 3ariex0oCTI Bii/ eepci\$- RU : (B 3aBbCfiM0CTN Or uoAu\$zxaqzn uo4eaz)

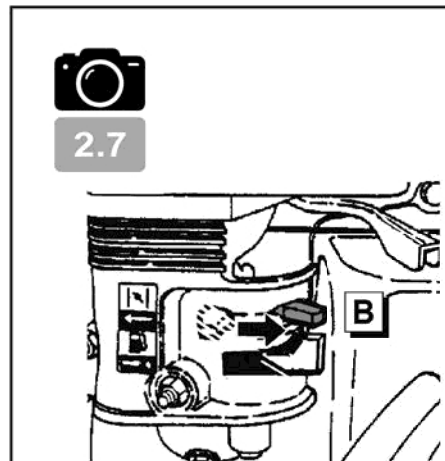
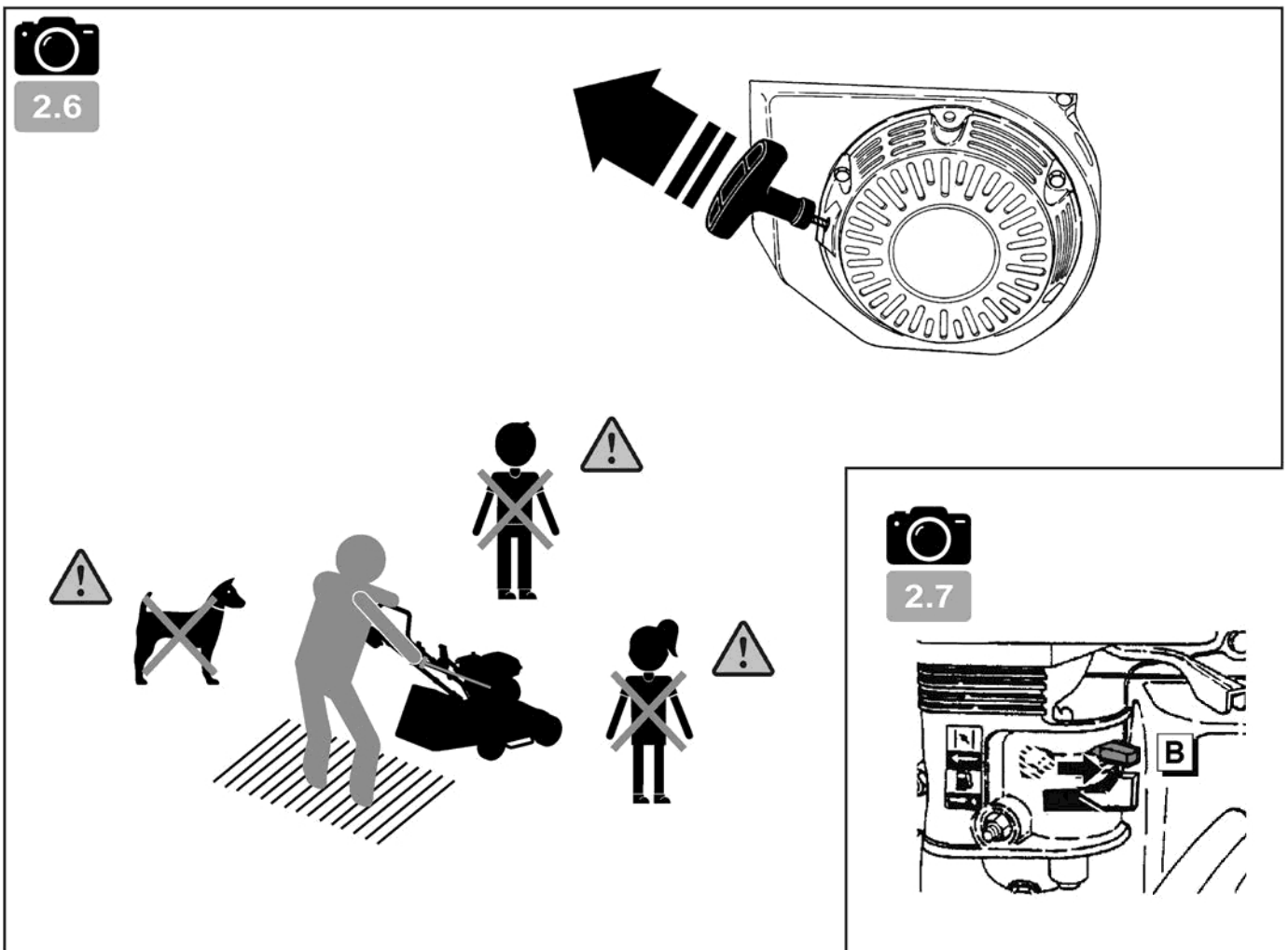
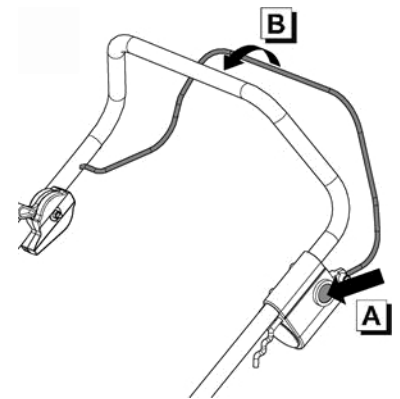
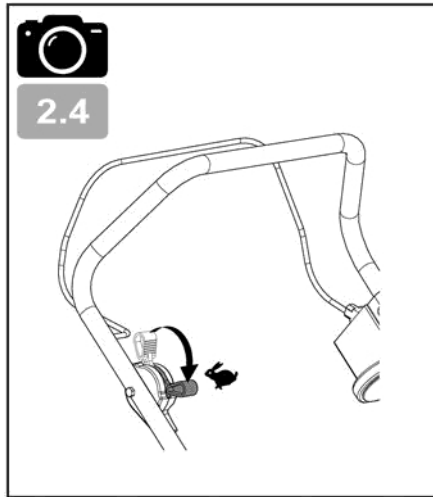
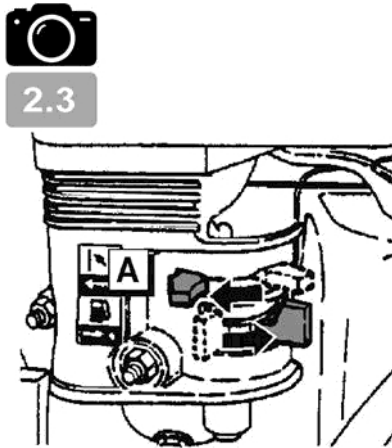
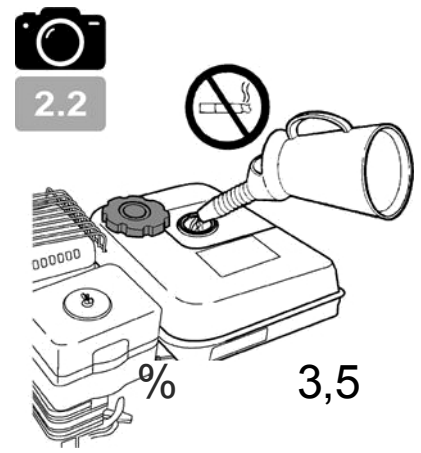
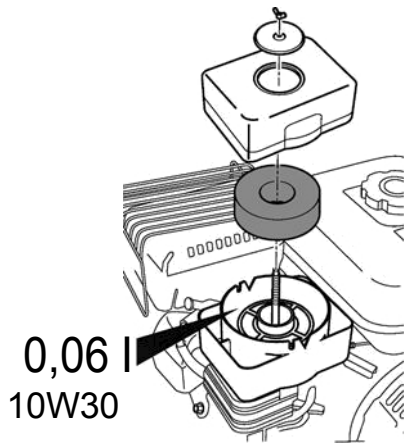
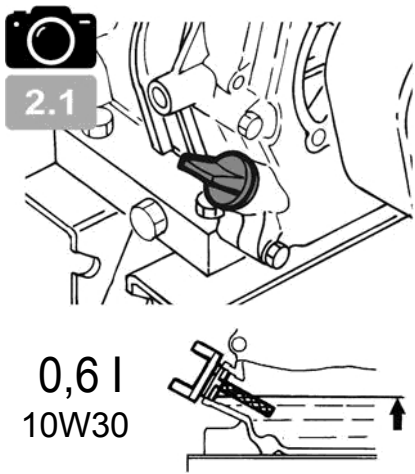

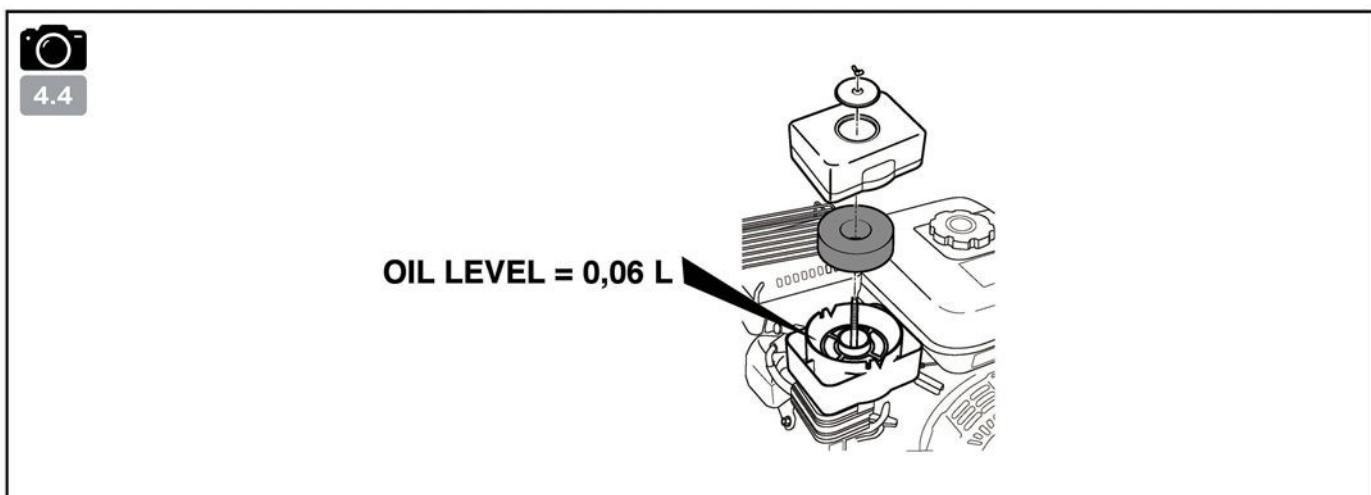
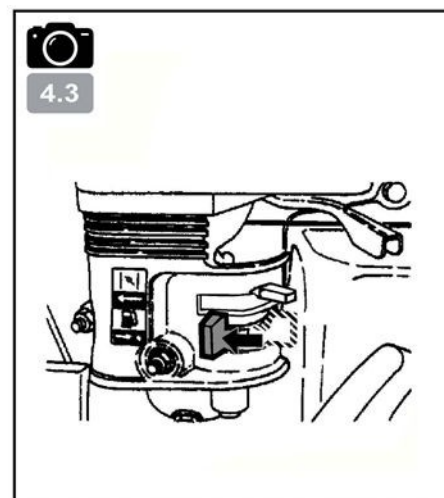
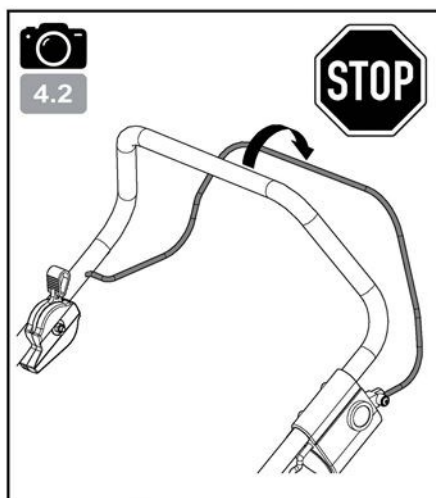
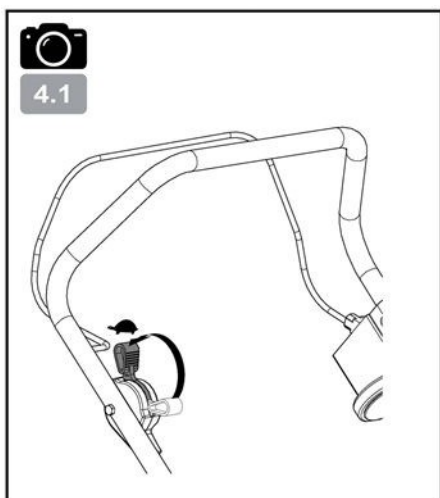
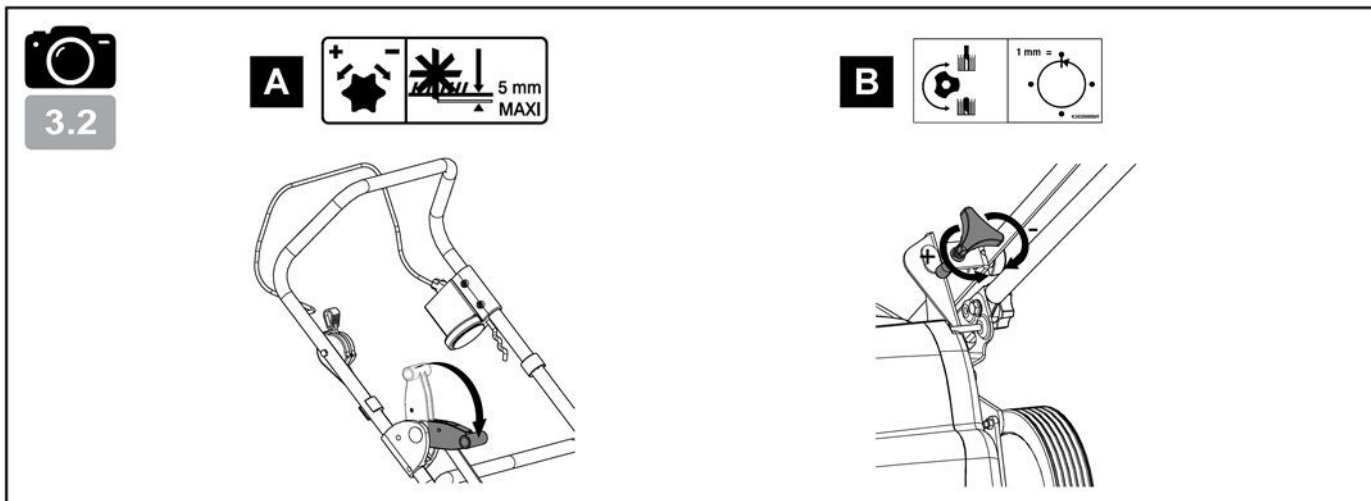
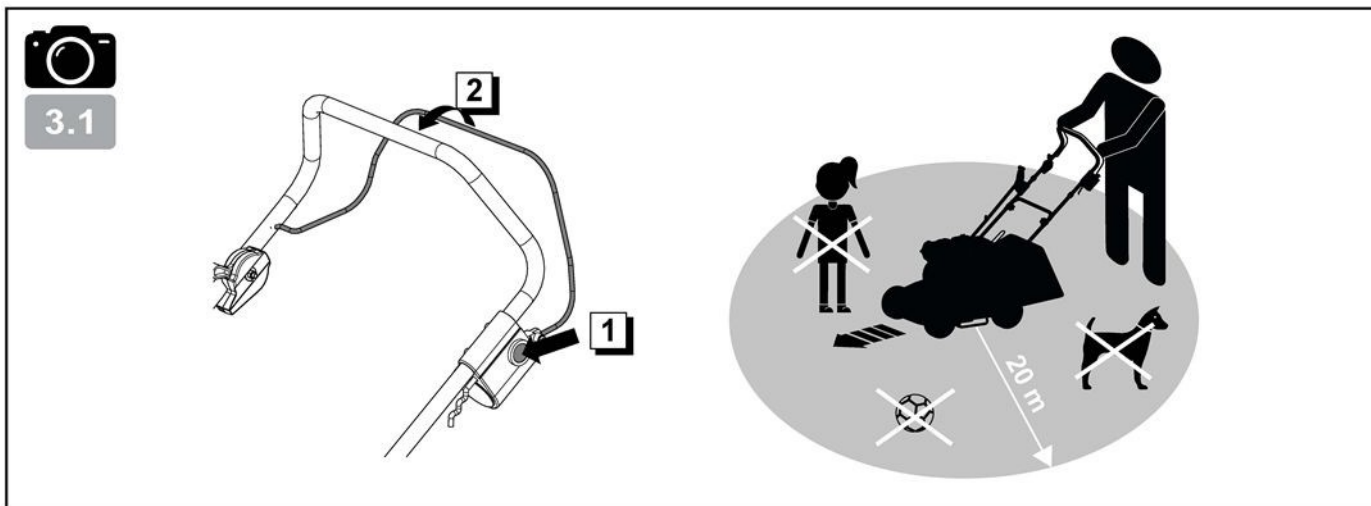



5.1

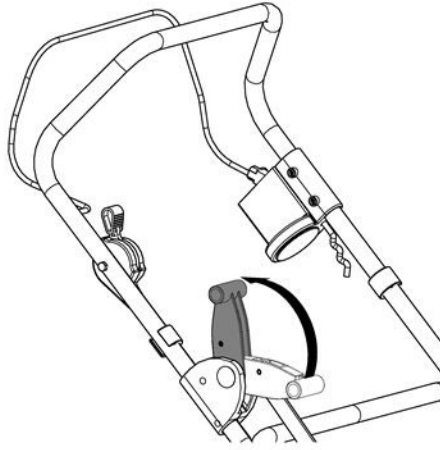

5.2

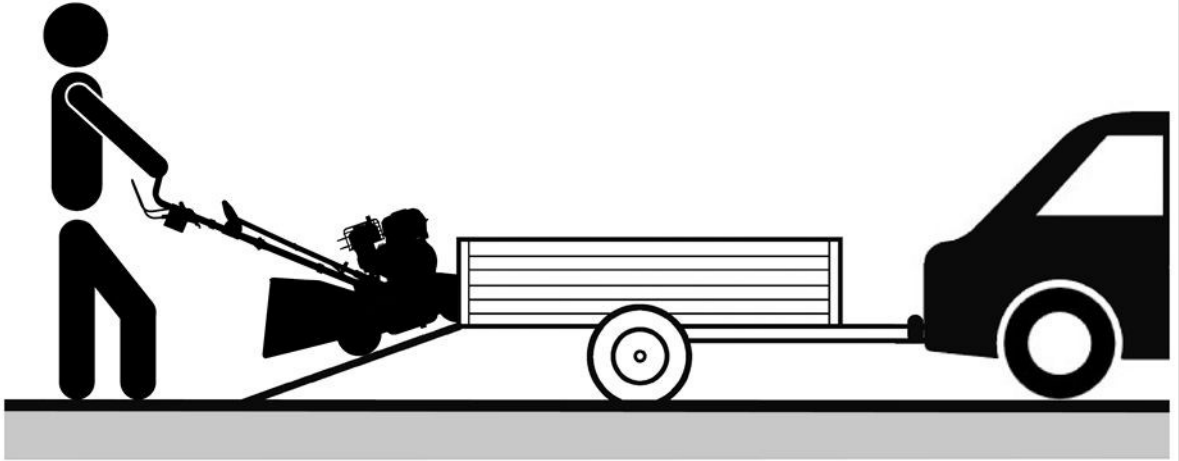

5.3

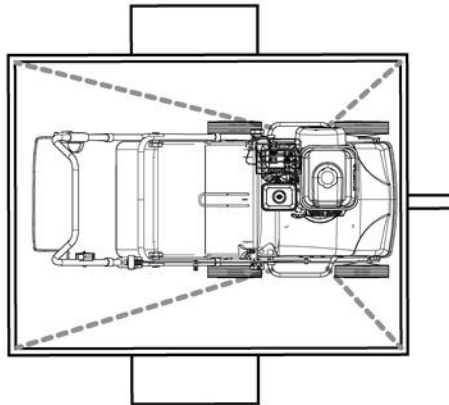

SICHERHEITSHINWEISE

Achten Sie besonders auf Aussagen, die mit folgenden Worten beginnen:



WARNUNG:

Weist auf eine Gefahr für Personen, mögliche Verletzungen oder Schäden am Gerät hin, wenn die Anweisungen nicht befolgt werden.

WICHTIG: Weist auf eine Gefahr für Personen oder eine Beschädigung des Geräts hin, wenn die Anweisungen nicht befolgt werden.

HINWEIS: Enthält nützliche Informationen.



Dieses Symbol fordert zur Vorsicht bei bestimmten Vorgängen auf.



WARNUNG:

Mæklings ist darauf ausgelegt, unter den Nutzungsbedingungen, die mit den Anweisungen übereinstimmen, einen schnellen und zuverlässigen Service zu bieten. Bevor Sie Ihre Maschine in Betrieb nehmen, lesen Sie bitte diese Anleitung sorgfältig durch und machen Sie sich mit ihrem Inhalt vertraut. Andernfalls können Sie sich verletzen oder das Gerät beschädigen.

Wenn Sie ein Problem haben oder Fragen zum Kultivator haben, wenden Sie sich bitte an einen autorisierten Händler.

Uddannelse / oplysninger:

- Machen Sie sich mit der richtigen Verwendung und Wartung vertraut, bevor Sie die Maschine benutzen. Machen Sie sich mit der Schnellabschaltung des Motors vertraut.

- Die Maschine muss immer gemäß den Empfehlungen in der Anleitung gewartet werden.

- Beachten Sie, dass der Benutzer für Unfälle oder gefährlichen Situationen, denen andere Personen oder deren Eigentum ausgesetzt sein könnten. Es liegt in der Verantwortung des Benutzers, die möglichen Risiken des zu bearbeitenden Geländes zu beurteilen und alle notwendigen Vorsichtsmaßnahmen für seine Sicherheit zu treffen, insbesondere an Hängen und auf unebenem, glattem oder lockerem Boden.

- Lassen Sie Kinder oder Personen, die mit diesen Anweisungen nicht vertraut sind, die Maschine niemals benutzen. Möglicherweise schreiben lokale Vorschriften ein Mindestalter für den Benutzer vor.

- Verwenden Sie die Maschine nicht, wenn Sie Medikamente oder Substanzen eingenommen haben, die Ihre Reaktionsfähigkeit und Konzentration beeinträchtigen könnten.

- Tragen Sie bei der Benutzung der Maschine geeignete Schutzkleidung, insbesondere einen Schutzhelm, feste Schuhe, eine Schutzbrille und einen fest sitzenden Helm. Benutzen Sie die Maschine nicht barfuß oder in Sandalen.

Dieses Gerät ist für das vertikale Schneiden von Rasenflächen mit Hilfe von Messern vorgesehen, die sich um eine horizontale Achse drehen.

Ktargerling:

- Untersuchen Sie den Bereich, in dem die Maschine eingesetzt werden soll, und entfernen Sie alle Gegenstände, die aus der Maschine geschleudert werden könnten (Steine, Kabel, Glas, Metallgegenstände usw.).

- Vor jedem Einsatz müssen Sie die Maschine einer Sichtprüfung unterziehen, um sicherzustellen, dass die Messer und/oder Stangen und deren Befestigungen sowie die Ketten weder verschlissen noch beschädigt sind. Lassen Sie verschlissene oder beschädigte Teile vor jedem erneuten Einsatz von einem autorisierten Reparaturdienst austauschen.

- Wenn die Maschine mit einem Not-Aus-Schalter für den Motor ausgestattet ist, müssen die Stoppkabel des Motors in gutem Zustand gehalten werden, damit ein sofortiges Abschalten des Motors gewährleistet ist. Überprüfen Sie sie auf Undichtigkeiten (Benzin, Öl usw.).

- Verwenden Sie die Maschine nicht ohne Schutzbleche oder Schutzkappen und stellen Sie sicher, dass alle Befestigungsvorrichtungen fest angezogen sind.

- Arbeiten Sie niemals, wenn sich Personen, insbesondere Kinder oder ältere Menschen, in einem Umkreis von 20 Metern um die Maschine aufhalten. Achten Sie darauf, dass alle Schaltpunkte fest in der Schaltung sitzen.

- Der Kultivator darf nicht unbeaufsichtigt bleiben, wenn der Motor läuft

läuft oder angeschlossen ist.

- Kraftstoff darf nur in speziellen, dafür geeigneten Behältern aufbewahrt werden. Füllen Sie den Kraftstofftank im Freien und rauchen Sie dabei nicht.

- Nehmen Sie niemals den Deckel vom Kraftstofftank ab und füllen Sie niemals

Benzin ein, während der Motor läuft oder heiß ist.

- Wenn Benzin auf den Boden verschüttet wurde, versuchen Sie nicht, den Motor zu starten, sondern entfernen Sie die Maschine aus dem Bereich und vermeiden Sie Zündquellen, bis sich die Benzindämpfe verflüchtigt haben.

- Bewahren Sie das Gerät an einem trockenen Ort auf. Das Gerät darf niemals in einem Raum aufbewahrt werden, in dem Benzindämpfe mit einer Flamme, einem Funken oder einer starken Wärmequelle in Kontakt kommen können.

- Setzen Sie die Deckel wieder richtig auf den Kraftstofftank und den Benzinanker.
- Begrenzen Sie die Benzinmenge im Tank, um Spritzer so weit wie möglich zu vermeiden.
- Lassen Sie den Motor nicht in geschlossenen Räumen laufen, in denen sich Abgase ansammeln können.
- Kohlenmonoxid kann tödlich sein. Sorgen Sie für gute Belüftung.

Anvendelse:

- Kuppeln Sie alle Antriebsmechanismen aus, bevor Sie den Motor starten.

- Starten Sie den Motor (mit Verbrennungsmotor) oder schließen Sie den Elektromotor vorsichtig gemäß den Anweisungen des Herstellers an und halten Sie Ihre Füße von den Arbeitsgeräten fern.

- Der elektrische Kultivator ist ausschließlich für den Anschluss an Wechselstrom (Stromnetz) und den Einsatz in einer Steckdose vorgesehen. Er verfügt über eine doppelte Isolierung, sodass kein Erdungsanschluss erforderlich ist (zusätzliche Isolierung zwischen den elektrischen und mechanischen Teilen, die die äußeren Metallteile vom Strom isoliert).

- Halten Sie alle elektrischen Teile von Ihrem Körper fern und behalten Sie immer im Auge, wo es sich befindet.

- Befestigen Sie die Verlängerungsschnur an dem dafür vorgesehenen Haken an der Rückseite des Sitzes, damit sie während der Arbeit geschützt ist.

- Stellen Sie den Motor ab, wenn die Maschine nicht beaufsichtigt wird.

- Sie dürfen die Maschine nicht verlassen und sich niemals mit ihr fortbewegen.

- Seien Sie vorsichtig, wenn Sie die Maschine zu sich heranziehen oder die Fahrtrichtung ändern (sofern möglich).

Überprüfen Sie die Sicherheitsabstände zu den rotierenden Werkzeugen, gemessen in Bezug auf die Länge der Steuerung.

- Legen Sie keine Werkzeuge oder Gegenstände auf oder unter rotierende Teile.

- Im Falle von:

- unnormale Vibration
- Blockierung
- Koblingsprobleme,
- Kollision mit einem Fremdkörper
- Beschädigung des Stoppkabels (je nach Modell)

Stellen Sie den Motor sofort ab (wenn das Motorkabel durchtrennt ist, aktivieren Sie die Choke-Kette wie im Kapitel „Motor starten“ beschrieben, um den Motor zu starten). Lassen Sie die Maschine abkühlen, trennen Sie die Zündleitung – entfernen Sie den Zündstift aus der Maschine, reinigen Sie sie mit einem Druckluftgebläse und entfernen Sie das Etikett von elektrischen Maschinen – überprüfen Sie die Maschine und lassen Sie sie vor dem nächsten Einsatz die erforderlichen Reparaturen von einem autorisierten Reparaturdienst durchführen.

- Schalten Sie den Motor aus, wenn der Kippwagen angehoben werden muss, um ihn zu bewegen, wenn er über ein Gelände gefahren werden muss, das kein Rasen ist, und wenn die Maschine in einen weit entfernten Bereich transportiert werden muss.

- Stellen Sie den Motor ab und unterbrechen Sie die Zündung – oder ziehen Sie den Zündschlüssel heraus @ Motoren, die mit einer Batterie starten – um eine Blockierung oder Verstopfung der Öffnung durch Grasauswurf zu vermeiden.

- Stellen Sie den Motor ab und warten Sie, bis die Messer vollständig zum Stillstand gekommen sind, bevor Sie den Fangkorb abnehmen oder Grasreste aus der Mulde entfernen.

- Arbeiten Sie nur bei Tageslicht oder mit künstlicher Beleuchtung von guter Qualität.

- Verwenden Sie die Maschine nicht auf Steigungen von mehr als 10° (179a).

- Auf Hängen muss quer zur Neigung gearbeitet werden, niemals in Auf- oder Abwärtsrichtung.

- Ziehen Sie den Kultivator niemals zu sich hin.

- Bremsen Sie nicht abrupt, wenn Sie sich auf einer Steigung befinden. Verringern Sie die Geschwindigkeit auf Steigungen und in scharfen Kurven, um ein Umkippen oder den Verlust der Kontrolle zu vermeiden. Seien Sie besonders vorsichtig, wenn Sie auf Steigungen bergab fahren.

- Verwenden Sie den Kultivator niemals bei Regenwetter und lassen Sie ihn nicht nass werden. Vermeiden Sie es nach Möglichkeit, den Kultivator auf nassem Gras zu verwenden.

- Neigen Sie den Motor nicht, wenn er gestartet wird oder wenn die Stromversorgung unterbrochen wird, es sei denn, die Maschine muss beim Start geneigt werden. In diesem Fall darf sie nicht mehr als unbedingt notwendig geneigt werden, und heben Sie nur die Seite an, die am weitesten vom Bediener entfernt ist.

- Unter keinen Umständen darf die Maschine auf eine Seite geneigt werden, wenn sich die Messer in Bewegung befinden, oder es darf versucht werden, die Messer zu halten, die immer von selbst stehen bleiben müssen.

- Verringern Sie die Gaszufuhr beim Abstellen des Motors und unterbrechen Sie die Kraftstoffzufuhr am Ende der Ventilation oder der Kohleumwandlung, wenn diese über einen Hahn zum Abschalten der Kraftstoffzufuhr verfügt.

Inspektion/Wartung/Aufbewahrung:

- Stoppen Sie den Verbrennungsmotor und unterbrechen Sie die Zündung – entfernen Sie den Zündstift an der Maschine, die mit dem Balter gestartet wurde.

- vor jeder Inspektion, Reinigung, dem Austausch von Zubehör (Messer), der Einstellung oder Wartung der Maschine.

- Starten Sie den Motor, entfernen Sie die Zündkerze und tragen Sie dabei dicke Handschuhe.

beim Austausch von Werkzeugen.

- Trennen Sie die Maschine immer vom Stromnetz, bevor Sie sie reinigen, inspizieren oder Teile einstellen, oder wenn das Stromkabel beschädigt oder verschmutzt ist. Wenn ein Fremdkörper gegen das Messer stößt, lassen Sie sofort den Schalter los, ziehen Sie den Stecker der Maschine und wenn sich das Messer nicht mehr bewegt, können Sie mit der Suche nach Schäden beginnen.

- Stellen Sie sicher, dass alle Muttern, Bolzen und Schrauben fest angezogen sind, um sichere Betriebsbedingungen zu gewährleisten.
- Überprüfen Sie regelmäßig, ob der Beutel abgenutzt oder beschädigt ist.
- Um die Brandgefahr zu verringern, sollten der Motor, der Schalldämpfer und der Bereich, in dem das Benzin aufbewahrt wird, frei von Pflanzenmaterial, überhängenden Ästen oder anderen brennbaren Materialien gehalten werden.
- Lassen Sie einen defekten Schalldämpfer von einem autorisierten Reparaturwerkstatt austauschen lassen.
- Reparieren Sie die Teile nicht selbst. Lassen Sie die Teile durch Originalteile ersetzen. Lassen Sie die Auspuffanlage von einem autorisierten Servicetechniker überprüfen, bevor Sie sie wieder verwenden.
- Ersetzen Sie Werkzeuge mit kompletten Sätzen, um die Balance zu erhalten.

- Zu Ihrer eigenen Sicherheit dürfen Sie die Eigenschaften der Maschine nicht verändern. Ersetzen Sie die Drehzahlregelung des Motors nicht und betreiben Sie den Motor nicht mit überhöhter Drehzahl. Regelmäßige Wartung ist für die Sicherheit und die Aufrechterhaltung der Leistungsfähigkeit unerlässlich.

- Lassen Sie den Motor abkühlen, bevor Sie die Maschine in einem Raum abstellen.

- Wenn der Kraftstofftank geleert werden muss, muss dieser Vorgang im Freien durchgeführt werden. Der abgelassene Kraftstoff muss in einem speziellen Behälter aufgefangen werden, der für diesen Zweck vorgesehen ist, oder bortschaffen.

- Verwenden Sie kein beschädigtes Verlängerungskabel. Stecken Sie kein komplettes Kabel ein. Nehmen Sie keine Reparaturen vor, weder dauerhafte noch vorübergehende.

- Wenn der Kraftstofftank geleert werden muss, muss dieser Vorgang im Freien durchgeführt werden. Der abgelassene Kraftstoff muss in einem speziellen Behälter aufgefangen werden, der für diesen Zweck vorgesehen ist, oder bortschaffen.

- Verwenden Sie kein beschädigtes Verlängerungskabel. Stecken Sie kein komplettes Kabel ein. Nehmen Sie keine Reparaturen vor, weder dauerhafte noch vorübergehende.

Flytning / håndtering / transport:

- Das Kabel eines elektrischen Kultivators muss immer aus der Steckdose gezogen werden, bevor die Maschine aufgestellt oder transportiert wird. Heben Sie die Maschine nicht am Kabel an.

- Der Transport muss gemäß dem Abschnitt „Transport“ durchgeführt werden.

- Handhabung: Heben Sie die Maschine nicht an. Das Gewicht der Maschine ist auf dem Typenschild und in dieser Anleitung angegeben. Die Handhabung muss wie im Abschnitt „Handhabung“ beschrieben erfolgen.

- Transportieren Sie die Maschine ordnungsgemäß, um einen sicheren Transport zu gewährleisten.

Transport.
- Der Transport muss bei ausgeschaltetem Motor und abgekoppelter Zündung auf einem Anhänger erfolgen. Verwenden Sie keine anderen Transportmittel.

- Das Auf- und Abladen der Maschine auf einen Anhänger muss mit geeigneten Laderampen erfolgen.

DE

DEFINITION AF PIKTOGRAMMER



Roterende værktøjer:
Risiko for snit på arme og ben



- 1- FARE
- 2- Læs brugsanvisningen
- 3- Drejende kniv: Vær opmærksom på udslyngninger
- 4- Respekter sikkerhedsafstandene
- 5- Roterende værktøjer: Kom ikke for tæt på udladningsåbningen
- 6- Roterende værktøjer: Risiko for snit på arme og ben
- 7- Tag tændrørets stikforbindelse ud før vedligeholdelse
- 8- Start ikke motoren uden at fylde op med olie
- 9- Træk stikket ud af stikkontakten før vedligeholdelse
- 10- Hold den fleksible el-ledning på afstand af tænderne

Sikring (afhængig af motor)

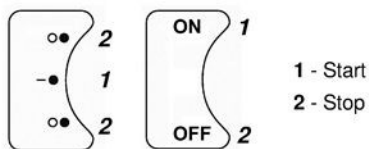

- 1 - Start
- 2 - Stop

Gashåndtag (afhængig af motor)

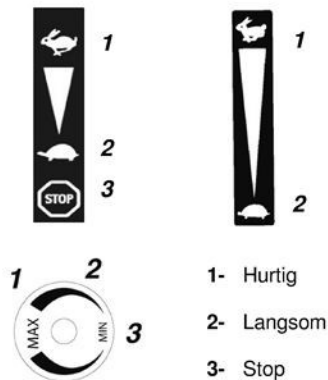

- 1- Hurtig
- 2- Langsom
- 3- Stop

Tilkobling

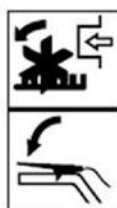

Indstilling af arbejdsdybden

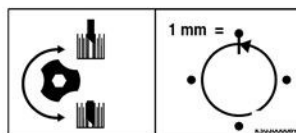
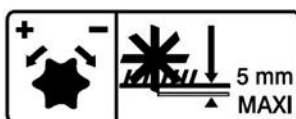

Rør ikke ved de varme overflader.



Udstødningssækkene er farlige.
Må ikke bruges på dårligt ventilerede steder.



Stop motoren før påfyldning af brændstof.



Det er forbudt at ryge,
tænde ild eller komme i
nærheden af ild.



Bær en høreværnshjelm



De tilstedeværende piktogrammer afhænger af maskinens model.

TECHNISCHE INFORMATIONEN

Maschinenmodell	SCA38R		
Gewicht	34	kg	Motormodell R180-3BH
Nettoleistung *	3,5	KW bei einer Motordrehzahl von	3600 U/min
Nennleistung	3,3	KW bei einer Motordrehzahl von	3300 U/min
Garantierter Schalleistungspegel	2000/14/CE: Mai 2000		98 dB(A)
Schalldruckpegel am Gefahrenort	NFEN13684: 2018		83,5 dB(A)
	Messunsicherheit		1 dB(A)
Gemessener Schalleistungspegel	2000/14/EG: Mai 2000		96,3 dB(A)
	Messunsicherheit		1 dB(A)
Vibrationspegel in den Händen des Bedieners	NF EN13684 : 2018		5,1 m/s ²
	Messunsicherheit		2 z

„Die hier angegebene Maschinenleistung ist eine Nettoleistung, die durch eine Reihe von Motorprüfungen gemäß der Norm SAE J 1349 bei einer bestimmten Drehzahl ermittelt wurde. Die Leistung eines anderen Serienmotors kann vom angegebenen Wert abweichen. Die tatsächliche Leistung eines in eine Maschine eingebauten Motors hängt von verschiedenen Faktoren ab, wie z. B. Drehzahl, Temperaturbedingungen, Luftfeuchtigkeit, Luftdruck, Wartung usw.“

Emissionskonformität EU – Stufe V



OB6: Jede Änderung am Motor führt zum Erlöschen der EU-Typgenehmigung für dieses Produkt.

Zulassungsnummer: E9 2016 1628 2017 656SYA1 P 1035 01

CO2 (g/kWh): 932,85

Der Hersteller gibt den gemessenen CO2-Wert an, der im Rahmen einer EU-Typgenehmigung gemäß den Bestimmungen von Artikel 43 der Verordnung (EU) 2016/1628 ermittelt wurde: Diese CO2-Messung ist das Ergebnis von Tests, die im Labor mit einem repräsentativen Exemplar dieses Motortyps (Motorenfamilie) durchgeführt wurden, und stellt keine Garantie für die Leistung eines bestimmten Motors dar.

Hinweis: Im Hinblick auf kontinuierliche Verbesserungen weist der Hersteller darauf hin, dass diese Anleitung nicht vertraglich bindend ist, und behält sich das Recht vor, die Spezifikationen seiner Maschinen ohne vorherige Ankündigung zu ändern.

Auspacken

1.1



WARNUNG
Eine falsche Montage dieses Kultivators kann zu Vermeidung von Schäden Beachten Sie alle Anweisungen sorgfältig zu befolgen.



WARNUNG:
Achten Sie darauf, die Kabel nicht zu durchtrennen oder die Metallstruktur der Maschine zu zerkratzen. Verwenden Sie das abgerundete Ende eines einfachen Löffels, um die Metallstruktur beim Schneiden der Kanten der Kiste in die Tastkanten (Abb. 2)

Nr.	Kassens inthold
A	Beutel der Auffangwanne*
B	Kultivator
C	Beutel mit Gebrauchsanweisung + Deie + Hülsen für Bolzen
* Je nach Version	

Montage des unteren Lenkers

1.2

Montage des oberen Lenkers

1.3

Montage der Einstellstangen

1.4

1.5

Montage der Kabelklemmen

1.6

Montage der Auffangwanne (je nach Ausführung)

1.7

HINWEIS:
Befestigen Sie zuerst die langen Seiten und dann die kurzen.

TIPP
Befestigen Sie zuerst die langen Seiten und dann die kurzen.

Typenschild der Maschine

1.8

- A — Name und Anschrift des Herstellers
- B — Maschinentyp
- C — Modell der Maschine
- D — Handelsname
Seriennummer
- F — Nennleistung
- E — Nennmotordrehzahl Masse
- I — Garantiertes Schalleistungspegel
- J — Baujahr
- K — CE-Kennzeichnung

Beschreibung der Teile

1.9

- 1- Griff zum Anheben der Arbeit
- 2- Griff zum Anheben der Messer
- 3- Gashöbel

Je nach Version

START AF MASKINEN

DE



2.1

Oliepåfyldning og-efterfyldning



2.2

Optankning

Super eller blyfri benzin eller SP95 E 10



2.3

Åbn benzinhanen og sæt chokeren i position A



2.4

Speeder (afhængig af motor)

Flyt håndtaget til: 



2.5

Start op

Tryk på knap **A**, mens du betjener dødmanshåndtaget **B**



2.6

Træk i håndtaget på startsnoren



Bliv i sikkerhedszonen under maskinens start



2.7

Sæt chokeren i position B

ANVENDELSE

Denne maskine er beregnet til vertikal skæring af græsplænen overflade ved hjælp af tænder, der drejer omkring en vandret akse.

Denne maskine er ikke beregnet til en professionel brug

Slå græsplænen ned til en højde på ca. 40 mm, før du lugter den

Brug kun kultivatoren, når plænen er tør, og mindst en gang om året

Det bedste tidspunkt at lugte en græsplæne på er i løbet af vækstsæsonen



3.1

Fremadkørsel



3.2

Justering af arbejdsdybden

A

Bevæg håndtaget fremad

B

Juster højden på knivene ved at dreje håndtaget til venstre for at øge arbejdsdybden eller til højre for at reducere den (1 x = 1 mm)

BEMÆRK: Knivene skal trænge ned i jorden i en dybde på ca. 3 mm

STANDSNING



4.1

Mindsk gasserne (Afhængigt af motorisering)

Sæt speederen på:



4.2

Standstning af motoren

Slip dødmandshåndtaget



4.3

Luk brændstofhanen

DA

DAGLIG KONTROL

Før motoren startes, skal du kontrollere følgende:

- Ingen løsnede eller ødelagte bolte eller møtrikker
- Ingen benzin- eller motorolie-lækage
- Miljø sikkerhed



2.1

Niveau af ren motorolie



2.2

Tilstrækkelig benzinstand



4.4

Renholdelse af luftfilterelementet og oliestanden (Afhængigt af motorisering)



Brug ikke brændbare opløsningsmidler til at rense luftfilterets skumelement

VEDLIGEHOLDELSESPROGRAM (skal udføres af et autoriseret værksted)

Første måned eller efter 20 timer

- Udskifte motorolien
- Rens luftfiltret (1)

Hver tredje måned eller efter 50 timer

- Udskifte motorolien

Hver sjette måned eller efter 100 timer

- Rens bundfældningsbeholderen
- Rens gnistfangeren
- Rens tændrøret

Årligt eller efter 300 timer

- Udskift tændrøret
- Rens brændstoftanken og brændstoffiltret
- Tjek / juster tomgangshastigheden (2)
- Tjek / juster ventilspillerummene (2)

Efter 500 timer

- Rengør forbrændingskammeret (2)

Hvert andet år

- Kontroller brændstofledningen (udskift om nødvendigt) (2)

BEMÆRK:

- (1) Vedligehold luftfiltret hyppigere hvis maskinen bruges i støvede områder
- (2) Disse operationer bør udføres af et autoriseret værksted, med mindre brugeren råder over de nødvendige redskaber og er kvalificeret i mekanik

BEVÆGELSE



← Transportposition

5.1



← Bevægelse

5.2



Stop motoren
Lad maskinen afkøle
Afbryd tændrøret



← Surringspunkter

5.3

DA

Русский	Polski	Türk								
<p align="center">ГАРАНТИЙНЫЙ ТАЛОН</p>	<p align="center">KARTA GWARANCYJNA</p>	<p align="center">GARANTIEBEDINGUNGEN</p>								
<p>Dieses Produkt wurde unter Verwendung modernster Technologien entwickelt und hergestellt. Der Hersteller gewährt auf seine Produkte eine Garantie von 24 Monaten ab Kaufdatum, sofern sie für den privaten und nicht gewerblichen Gebrauch bestimmt sind. Bei gewerblicher Nutzung gilt die Garantie für 12 Monate.</p> <p>Allgemeine Garantiebedingungen</p> <ol style="list-style-type: none"> Die Garantiefrist beginnt mit dem Zeitpunkt des Erwerbs des betreffenden Produkts. Das Unternehmen gewährleistet über sein Vertriebsnetz und sein Netz von technischen Supportzentren den kostenlosen Austausch von Teilen, die Defekte der Ausgangsmaterialien, der Herstellung oder der Montage aufweisen. Der Garantievertrag hat keinen Einfluss auf die Rechte des Käufers, die durch die Gesetzgebung in Bezug auf die Folgen von Mängeln oder Defekten des verkauften Produkts gewährleistet sind. Das technische Personal des Unternehmens führt die Garantiearbeiten so schnell wie möglich innerhalb der durch organisatorische Anforderungen festgelegten Fristen durch. Um Garantieleistungen in Anspruch nehmen zu können, müssen Sie den bevollmächtigten Vertretern den vollständig ausgefüllten untenstehenden Garantieschein mit dem Stempel des Händlers, sowie den Kaufbeleg vorzulegen. Das Produkt unterliegt keiner Garantieleistung: <ul style="list-style-type: none"> bei offensichtlicher Nichtwartung des Produkts; bei Verletzung der Betriebsbedingungen des Produkts oder bei Verletzung der Konstruktion; bei Verwendung ungeeigneter Kraftstoffe oder Schmiermittel; Verwendung von Ersatzteilen oder Zubehör, die nicht vom Hersteller stammen; wenn die Reparatur des Produkts eigenständig oder durch eine nicht autorisierte Werkstatt durchgeführt wurde. Der Hersteller übernimmt keine Garantie für schnell verschleißende Teile und Verbrauchsmaterialien. Die Garantie umfasst keine Maßnahmen zur Aufrüstung oder Verbesserung des Produkts. Die Garantie umfasst keine Maßnahmen zur Inbetriebnahme und Wartung, die während der Garantiezeit durchgeführt werden. Ansprüche aufgrund von Transportschäden müssen unverzüglich beim Spediteur geltend gemacht werden, andernfalls gelten die Garantiebedingungen als verletzt. Für Motoren anderer Marken (Briggs & Stratton, Subaru, Honda, Kipor, Lombardini, Kohler usw.), die in unseren Produkten verbaut sind, gilt die Garantie ihrer Hersteller. Die Garantie deckt keine direkten oder indirekten Schäden ab, die Personen oder deren Eigentum aufgrund einer Fehlfunktion des Produkts oder dessen erzwungenen Stillstands entstehen können. 	<p>Dieses Gerät wurde unter Verwendung modernster Fertigungstechniken entwickelt und hergestellt. Der Hersteller gewährt auf seine Produkte eine Garantie von vierundzwanzig (24) Monaten ab Kaufdatum für private und hobbyistische Zwecke. Bei gewerblicher Nutzung des Produkts ist die Garantiezeit auf 12 Monate begrenzt.</p> <p>Allgemeine Garantiebedingungen</p> <ol style="list-style-type: none"> Die Garantie gilt ab dem Kaufdatum. Der Hersteller ersetzt über sein Vertriebs- und Kundendienstnetz kostenlos Teile mit Materialfehlern, Verarbeitungsfehlern und Produktionsfehlern. Die Garantie hebt das im Bürgerlichen Gesetzbuch vorgesehene Recht des Käufers auf Ansprüche aufgrund von Mängeln und Schäden, die durch den verkauften Gegenstand verursacht wurden, nicht auf. Das technische Personal wird die Reparatur so schnell wie möglich durchführen, soweit es die organisatorischen Anforderungen zulassen. Um die Garantiereparatur in Anspruch nehmen zu können, muss dem autorisierten Kundendienstpersonal die folgende, vom Verkäufer abgestempelte, vollständig ausgefüllte Garantiekarte sowie die Kaufrechnung oder der Kaufbeleg oder ein anderes gesetzlich vorgeschriebenes Verkaufsdokument mit dem Kaufdatum vorgelegt werden. Die Garantie erlischt in folgenden Fällen: <ul style="list-style-type: none"> Sichtbarer Mangel an Wartung. Unsachgemäßer Verwendung des Produkts oder dessen Umbauten. Verwendung ungeeigneter Schmiermittel oder Kraftstoffe. Verwendung von nicht originalen Ersatzteilen oder Zubehör. Durchführung von Reparaturen durch nicht autorisierte Personen. Der Hersteller gewährt keine Garantie auf Teile, die während des Betriebs des Geräts einem normalen Verschleiß unterliegen. Die Garantie umfasst keine Arbeiten zur Modernisierung und Verbesserung des Produkts. Die Garantie umfasst keine Einstellungen oder Wartungsarbeiten, die während der Garantiezeit erforderlich werden. Eventuelle Transportschäden sind unverzüglich dem Spediteur zu melden, da sonst der Garantieanspruch erlischt. Für Motoren anderer Marken (Briggs & Stratton, Subaru, Honda, Kipor, Lombardini, Kohler usw.), die in unseren Geräten verbaut sind, gilt die vom Motorhersteller gewährte Garantie. Die Garantie umfasst keine Schäden, die direkt oder indirekt Personen oder Sachen aufgrund von Defekten am Gerät oder aufgrund eines erzwungenen längeren Ausfalls des Geräts entstanden sind. 	<ol style="list-style-type: none"> Die Garantiezeit beginnt mit dem Lieferdatum der Ware und beträgt 2 (zwei) Jahre. Die Garantie gilt für alle Teile der Ware. Wird festgestellt, dass die Ware mangelhaft ist, hat der Verbraucher gemäß Artikel 11 des Verbraucherschutzgesetzes Nr. 6502 folgende Rechte: <ol style="list-style-type: none"> Rücktritt vom Vertrag, einen Preisnachlass zu verlangen, Kostenlose Reparatur verlangen, Ersatz der Ware durch eine mangelfreie Ware. Entscheidet sich der Verbraucher für das Recht auf kostenlose Reparatur, ist der Verkäufer verpflichtet, die Reparatur der Ware ohne Berechnung von Arbeitskosten, Kosten für Ersatzteile oder sonstigen Kosten durchzuführen oder durchführen zu lassen. Der Verbraucher kann sein Recht auf kostenlose Reparatur auch gegenüber dem Hersteller oder Importeur geltend machen. Der Verkäufer, der Hersteller und der Importeur haften gesamtschuldnerisch für die Ausübung dieses Rechts durch den Verbraucher. Wenn der Verbraucher sein Recht auf kostenlose Reparatur in Anspruch nimmt, muss die Ware <ul style="list-style-type: none"> Garanti süresi içinde tekrar arızalanması, Überschreitung der maximalen Reparaturdauer, Wenn die Reparatur unmöglich ist und dies durch einen Bericht der autorisierten Servicestation, des Verkäufers, des Herstellers oder des Importeurs bestätigt wird, Der Verbraucher kann vom Verkäufer die Rückerstattung des Kaufpreises, einen Preisnachlass in Höhe des Mängelanteils oder, sofern möglich, den Austausch der Ware gegen eine mangelfreie Ware verlangen. Der Verkäufer darf die Forderung des Verbrauchers nicht ablehnen. Wird dieser Forderung nicht nachgekommen, haften der Verkäufer, der Hersteller und der Importeur gesamtschuldnerisch. Die Reparaturdauer darf 20 Werktagen nicht überschreiten. Diese Frist beginnt innerhalb der Garantiezeit mit dem Tag, an dem der Defekt des Produkts dem autorisierten Kundendienst oder dem Verkäufer gemeldet wird, und außerhalb der Garantiezeit mit dem Tag, an dem das Produkt beim autorisierten Kundendienst abgegeben wird. Kann der Defekt des Produkts nicht innerhalb von 10 Werktagen behoben werden, ist der Hersteller oder Importeur verpflichtet, dem Verbraucher bis zur Fertigstellung der Reparatur ein anderes Produkt mit ähnlichen Eigenschaften zur Verfügung zu stellen. Bei einem Defekt des Produkts innerhalb der Garantiezeit wird die Reparaturzeit zur Garantiezeit hinzugerechnet. Defekte, die auf eine nicht bestimmungsgemäße Verwendung des Produkts gemäß der Gebrauchsanweisung zurückzuführen sind, sind von der Garantie ausgeschlossen. Bei Streitigkeiten im Zusammenhang mit der Ausübung der Gewährleistungsrechte kann sich der Verbraucher an die Verbraucher-Schlichtungsstelle oder das Verbrauchergericht an seinem Wohnort oder am Ort der Verbraucherleistung wenden. Wenn der Verkäufer diese Garantiebescheinigung nicht ausstellt, kann sich der Verbraucher an die Generaldirektion für Verbraucherschutz und Marktüberwachung des Ministeriums für Zoll und Handel wenden. 								
<p>МОДЕЛЬ – MODELL _____</p> <p>_____</p> <p>СЕРИЙНЫЙ НОМЕР NR. FABRYCZNY _____</p> <p>_____</p> <p>ПОКУПАТЕЛЬ - KUPUJĄCY _____</p> <p>_____</p> <p>_____</p> <p>_____</p> <p>_____</p> <p>_____</p>	<p>DATA – DATUM _____</p> <p>_____</p> <p>_____</p> <p>ПРОДАВЕЦ - SPRZEDAWCA _____</p> <p>_____</p> <p>_____</p> <p>_____</p> <p>_____</p> <p>_____</p>	<p>ÜRETİCİ FİRMANIN</p> <p>ÜNVATI: EMAK S.P.A ADRESSE: Via E. Fermi, 4 - 42011 Bagnolo in Piano (Reggio Emilia) ITALIEN WEB: www.emak.it TEL/FAX: +390522951555 E-Mail: info@emak.it</p> <p>İTHALATÇI FİRMANIN</p> <p>ÜNVANI: SEMAK MAKİNA TİC. VE SAN. A.S. MERKEZ ADRESİ: GEBZE GÜZELLER O.S.B. İNÖNÜ MAH. ASIK VEYSEL SOK. NO:2 GEBZE /KOCAELİ - TÜRKİYE WEB: www.semak.com.tr E-Mail: info@semak.com.tr</p> <p>SERVİS İSTASYONUNUN</p> <table border="1"> <thead> <tr> <th>ÜNVANI</th> <th>ADRESİ</th> <th>YETKİLİSİ</th> <th>TEL/FAX</th> </tr> </thead> <tbody> <tr> <td>SEMAK MAKİNA TİC. VE SAN. A.S.</td> <td>GEBZE GÜZELLER ORGANİZE SANAYİ BÖLGESİ İNÖNÜ MAH. ASIK VEYSEL SOK. NO:2 GEBZE /KOCAELİ - TÜRKİYE</td> <td>SELİM KELES</td> <td>0262 723 2900 / 0262 723 2929</td> </tr> </tbody> </table>	ÜNVANI	ADRESİ	YETKİLİSİ	TEL/FAX	SEMAK MAKİNA TİC. VE SAN. A.S.	GEBZE GÜZELLER ORGANİZE SANAYİ BÖLGESİ İNÖNÜ MAH. ASIK VEYSEL SOK. NO:2 GEBZE /KOCAELİ - TÜRKİYE	SELİM KELES	0262 723 2900 / 0262 723 2929
ÜNVANI	ADRESİ	YETKİLİSİ	TEL/FAX							
SEMAK MAKİNA TİC. VE SAN. A.S.	GEBZE GÜZELLER ORGANİZE SANAYİ BÖLGESİ İNÖNÜ MAH. ASIK VEYSEL SOK. NO:2 GEBZE /KOCAELİ - TÜRKİYE	SELİM KELES	0262 723 2900 / 0262 723 2929							
<p>Nicht separat einsenden! Der Anfrage auf Gewährleistungstechnik beifügen. Nicht einsenden! Nur bei Gewährleistungsreparaturen beifügen.</p>										

Lietuvių k.

Dansk

GARANTIJOS PAŽYMĖJIMAS

GARANTIEZERTIFIKAT

Dieses Gerät wurde unter Verwendung modernster Technologien entwickelt und hergestellt. Bei privater oder hobbyistischer Nutzung gewährt der Hersteller eine Garantie von 24 Monaten. Bei professioneller Nutzung ist die Garantie auf einen Zeitraum von 12 Monaten beschränkt.

Eingeschränkte Garantie

- Die Garantiezeit beginnt am Tag des Verkaufs. Der Hersteller ersetzt über sein Vertriebs- und Kundendienstnetz kostenlos alle Teile, bei denen Material-, Verarbeitungs- oder Herstellungsfehler festgestellt werden. Diese Garantie hat keinen Einfluss auf die Rechte des Käufers, die durch die Folgen von Defekten dieses Mechanismus geltenden Gesetze festgelegt sind.
- Die technischen Mitarbeiter führen alle erforderlichen Reparaturarbeiten so schnell wie möglich und entsprechend den organisatorischen Erfordernissen durch.
- Um einen Anspruch gemäß dieser Garantie geltend zu machen, müssen Sie diesen ordnungsgemäß ausgefüllten, vollständigen Garantieschein, der mit dem Stempel des Verkäufers versehen sein muss, zusammen mit der Rechnung oder dem Kaufbeleg, auf dem das Kaufdatum angegeben ist, den zur Bestätigung der Arbeiten befugten Mitarbeitern vorlegen.**
- Die Garantie gilt nicht in folgenden Fällen:
 - es offensichtlich ist, dass die technische Wartung des Mechanismus nicht ordnungsgemäß durchgeführt wurde;
 - der Mechanismus nicht bestimmungsgemäß verwendet oder in irgendeiner Weise verändert wurde;
 - es wurden ungeeignete Schmiermittel oder Kraftstoffe verwendet;
 - Es wurden nicht originale Ersatzteile und Zubehörteile eingebaut.
 - Der Mechanismus wurde von nicht autorisierten Mitarbeitern repariert.
- Die Garantie gilt nicht für Verbrauchsmaterialien oder Teile, die einem natürlichen Verschleiß unterliegen.
- Die Garantie gilt nicht für Arbeiten zur Erneuerung oder Verbesserung des Mechanismus.
- Die Garantie gilt nicht für Vorbereitungs- oder Wartungsarbeiten, die während der Garantiezeit erforderlich sind.
- Über Beschädigungen, die während des Transports entstanden sind, muss der Spediteur unverzüglich informiert werden. Andernfalls erlischt die Garantie.
- Kitų gamintojų („Briggs & Stratton“, „Subaru“, „Honda“, „Kipor“, „Lombardini“, „Kohler“ ir kt.) varikliams, kurie montuojami mūsų mechanizmuose, suteikiamos variklio gamintojo garantijos.
- Die Garantiebedingungen gelten nicht für Schäden oder Defekte, die aufgrund von Mechanismusfehlern oder aufgrund einer längeren Nichtbenutzung des Mechanismus, die durch die genannten Fehler verursacht wurde, direkt oder indirekt an Personen oder Gegenständen entstanden sind.

Diese Maschine wurde unter Verwendung der neuesten Produktionstechniken hergestellt. Der Hersteller gewährt auf seine Produkte eine Garantie von 24 Monaten ab Kaufdatum für den privaten/Hobbygebrauch. Bei gewerblicher Nutzung ist die Garantie auf 12 Monate begrenzt.

Allgemeine Garantiebedingungen

- Die Garantie gilt ab Kaufdatum. Der Hersteller ersetzt über sein Netz von Händlern und Servicewerkstätten kostenlos die defekten Teile, die auf Material-, Verarbeitungs- oder Herstellungsfehler zurückzuführen sind. Die Garantie entzieht dem Käufer nicht seine gesetzlichen Rechte in Bezug auf die Folgen von Mängeln oder Fehlern des gekauften Artikels.
- Das technische Personal leistet so schnell wie möglich Hilfe.
- Um Unterstützung im Rahmen der Garantie zu erhalten, muss dem für die Genehmigung von Serviceleistungen autorisierten Personal das untenstehende, vom Händler abgestempelte und ordnungsgemäß ausgefüllte Garantiezertifikat sowie die datierte Kaufrechnung oder Quittung vorgelegt werden.**
- Die Garantie erlischt in folgenden Fällen:
 - Offensichtliche mangelnde Wartung.
 - Unsachgemäßer Gebrauch des Produkts oder Änderungen.
 - Verwendung ungeeigneter Schmiermittel oder Kraftstoffe.
 - Verwendung von nicht originalen Ersatzteilen oder Zubehörteilen.
 - Eingriffe durch nicht autorisiertes Personal.
- Die Garantie deckt keine Verbrauchsmaterialien und Teile ab, die einem normalen Verschleiß durch den Gebrauch ausgesetzt sind.
- Die Garantie deckt keine Arbeiten zur Aktualisierung oder Verbesserung des Produkts ab.
- Die Garantie deckt keine eventuellen Vorbereitungs- oder Servicearbeiten während der Garantiezeit ab.
- Eventuelle Transportschäden müssen unverzüglich dem Spediteur gemeldet werden, andernfalls erlischt die Garantie.
- Für Motoren anderer Marken (Briggs & Stratton, Subaru, Honda, Kipor, Lombardini, Kohler u. a.), die in unseren Maschinen verbaut sind, gilt die Garantie des Motorherstellers.
- Die Garantie deckt keine direkten oder indirekten Schäden an Personen oder Sachen ab, die durch Maschinenfehler oder als Folge eines längeren Stillstands der Maschine aufgrund der genannten Fehler entstanden sind.

MODELL
MODELL

DATEN
DATU
M

SERIENNUMMER
SERIENNR.

PARDAVĖJAS
HÄNDLER

PIRKĖJAS
GEKAUFT
VON

Nicht versenden! Nur dem Antrag auf technische Garantie beifügen.
Nicht einsenden! Nur bei Beantragung einer Garantieleistung beifügen.



„Eicnapat.lna cooTBezczB14R EC
*l, nnaenogncncaeilinúce (13) (2), nacToauJnlu aanennio, 'loo onncannan Hnre
luarunna coozezcicyei nonoeennu /il4peicrnealu (7)
Onncanne: Aapazop-Puixri4ienu; nponaeognienú (1); uopenu (4)
nn (5); zoproaoe nan enoearnie (6); cepiúniú nošep (15)
nnr'o, ynonnouennoe noprozoenzu lexnn Jeciyio gokyleriaijinio (3) ccuinika Ha
rapuonn3npoeannuie cfanaapzui (8)
rapaninpoaanuú ypoeeuu axycin'iecxou luoujnocTn (9)
naluepennuú ypoeeuu airycin'iecxou luoujnoczn (10) coeepueno (11);
aaiá (12); noppncaeuinú (13); nogncnu (14)
C** cepuúasiú Na (15) aa nocne6++eú cmpaaúce

CE-KONFORMITÄTSERKLÄRUNG
Ich, der Unterzeichner (13) (2), erkläre hiermit, dass die unten beschriebene Maschine (7)
den Bestimmungen der Richtlinien entspricht.
Erläuterung: Rasenmäher-Belüfter; Hersteller (1); Modell (4) Typ (5),
Handelsname (6), Seriennummer (15).
Zur Erstellung der technischen Unterlagen
befugte Person (3) Verweis auf die
einschlägigen Normen (8) Garantierter
Schalleistungspegel (9).
Gemessener Schalleistungspegel (10).
Ort der Erstellung (11); Datum (12); Unterschriftsberechtigter (13); Unterschrift (14)

Son sayfadaki seri numarasina (15) bkz.

EU-Konformitätserklärung
Ich, (13) (2) erkläre hiermit, dass die nachstehend beschriebene Maschine den
Bestimmungen der Richtlinien (7) entspricht.
Beschreibung: Rasenmäher mit Gebläse; Hersteller (1); Modell (4); Typ (5);
Handelsname (6); Seriennummer (15)
Für die Erstellung der technischen Unterlagen verantwortliche Person (3) Verweis auf
harmonisierte Normen (8)
Garantierter Schalleistungspegel (9)
Gemessener Schalleistungspegel (10)
(Ort) (11); d. (12); Unterzeichner (13); Unterschrift (14)
Siehe Seriennummer (15) auf der letzten Seite

Deklaracja zgodności CE
Ja, der/die Unterzeichnete (13) (2) erkläre hiermit, dass die unten beschriebene Maschine den
Anforderungen der Richtlinien (7) entspricht.
Beschreibung: Vertikutierer; Hersteller (1); Modell (4)
Typ (5); Handelsname (6); Seriennummer (15)
Zur Erstellung der technischen Unterlagen befugte Person (3) Harmonisierte Normen
(8)
Garantierter Schalleistungspegel (9) Gemessener
Schalleistungspegel (10)
Erstellt in (11); Datum (12); Unterzeichnet von (13); Unterschrift (14)
Zoö. Seriennummer (J5) auf der letzten Seite

EB-Konformitätserklärung
Ich, der/die Unterzeichnete (13) (2), erkläre, dass das nachfolgend beschriebene Gerät den
Bestimmungen der Richtlinie (7) entspricht.
Beschreibung: Aeratorius-Skarifikatorius; Hersteller (1); Modell (4);
Typ (5); Handelsname (6); Seriennummer (15) Person, die zur Erstellung
technischer Dokumente berechtigt ist (3) Verweise | harmonisierte
Normen (8)
Garantierter Schalleistungspegel (9)
Gemessener Schalleistungspegel (10)
Erstellt (11); Datum (12); unterzeichnet (13); Unterschrift (14)
Siehe Seriennummer (15) auf der Rückseite

1. EMAK SPA

2. EMAK SPA
Via Fermi, 4
42011 BAGNOLO IN PIANO (RE) – ITALIEN

3. Marco FERRARI
Via Fermi, 4
42011 BAGNOLO IN PIANO (RE) – ITALIEN

4. KI00**06**

5. R180

6. SCA 38 R

7. 2006/42/EG: Mai 2006
2014/30/EG: Februar 2014
2000/14/EG: Mai 2000 – Anhang V
RoHS – 2011/65 EG: Juni 2011

8. NF EN13684: 2018
NF EN ISO 3744: Februar 2012 NF
EN ISO 14982: Mai 2009

9. 98 dB(A)

10. 96,3 dB(A)

11. BAGNOLO IN PIANO (RE) – ITALIEN

12. 02.02.2021

13. Luigi BARTOLI (Geschäftsführer)

14.



ATTENZIONE! - Questo manuale deve accompagnare la macchina durante tutta la sua vita. WARNING! • Diese Bedienungsanleitung muss während der gesamten Lebensdauer der Maschine aufbewahrt werden.

ATTENTIONS – Das Handbuch muss während der gesamten Lebensdauer der Maschine aufbewahrt werden.

ACHTUNG! - Dieses Anweisungsheft muss das Gerät während seiner gesamten Lebensdauer begleiten.

¡ATENCIÓN! • Este manual debe acompañar a la máquina durante toda su vida útil.

БІЛГІЛІК! PyKOBOjjCTBO jjiOfiWHO HAXOđNTbCe c o6opyjOBaHne i B TeqeHne Bcero cnyvdbl

ATENÇÃO! - Este manual deve acompanhar a máquina durante toda a sua vida útil. UPOZORNĚNÍ! - Tato motorová pilaxe určena pouze pro pracovníky vyškolené pro údržbu stromů. UWAGI! - Niniejsza instrukcja powinna towarzyszyć urządzeniu przez cały okres jego eksploatacji.

UPOZORNENIE! - Diese Motorsäge ist nur für Mitarbeiter bestimmt, die für die Arbeit mit dem Fällen von Bäumen geschult sind.

FIGYELEMI – Diese Kettensäge ist ausschließlich für die Verwendung durch Personen bestimmt, die für die Baumpflege ausgebildet sind.

(15)



EMAK s.p.a. - Via Fermi, 4
 4201 I Bagnolo in Piano (Reggio Emilia) Italien Mitglied
 der YAMA-Gruppe
 www.emak.it

Gen/202i



Adresses sur quefairedemesdechets.fr

