

SCA 38 R

GRÄSLUFTARE BRUKSANVISNING SVENSK ÖVERSÄTTNING

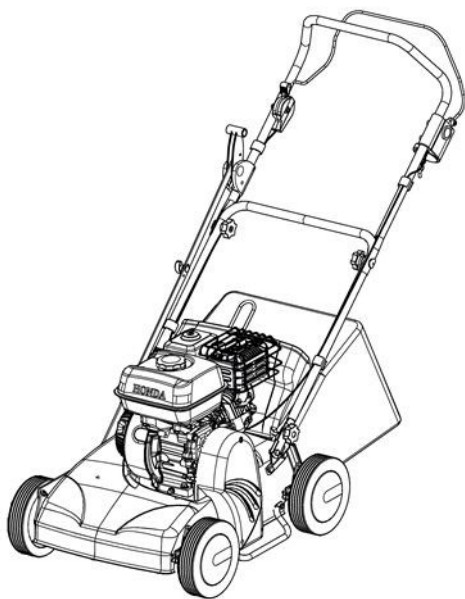

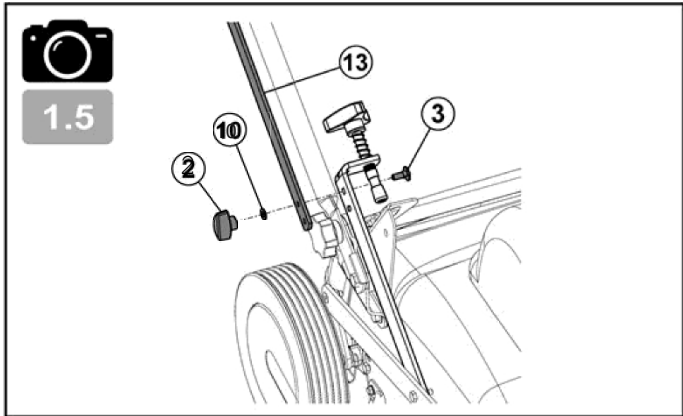
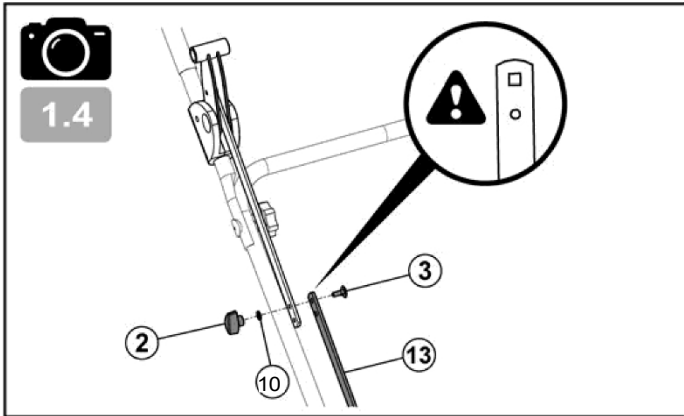
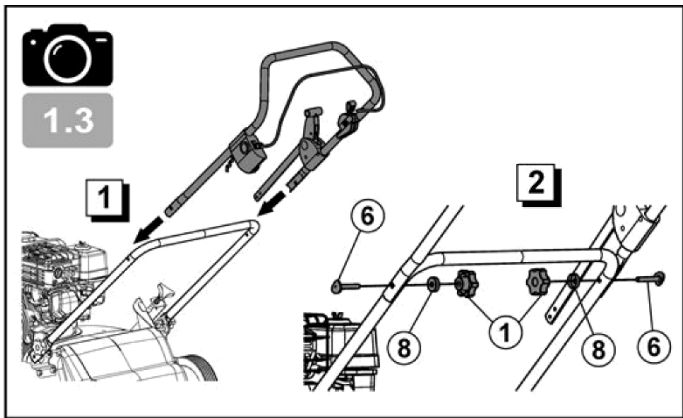
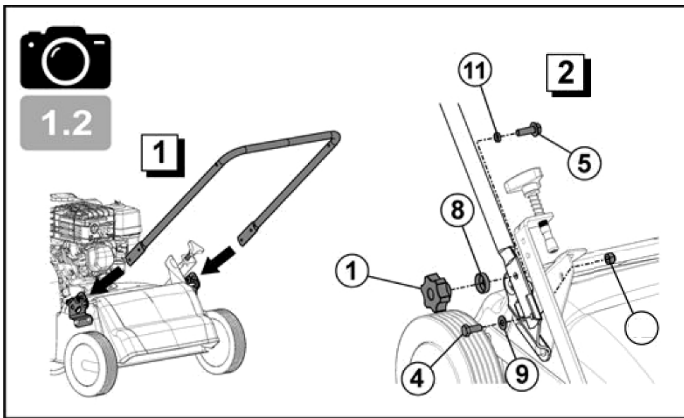
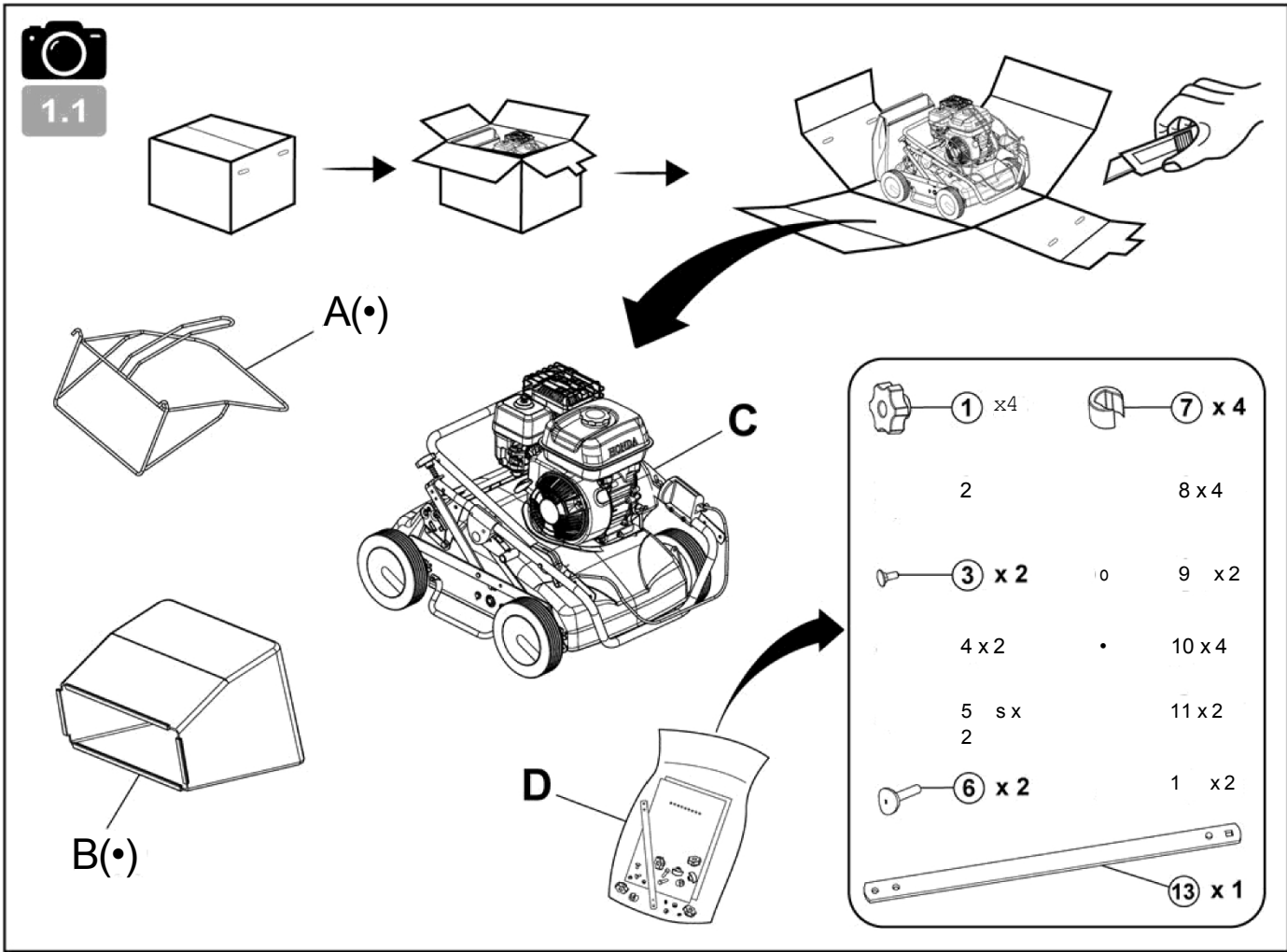

(*) : FR ! (Nästa version) - EN : (Beroende på version) - DE ! (Beroende på version) - BG ! (Beroende på version) - HR ! (Beroende på version)
 DA: (Beroende på version) - ES: (Enligt version) - ET: (Enligt version) - FI: (Enligt mall) - EL: (Avölöya yz a #owl/o) - HU: (Beroende på version) IT: (Enligt version) LV: (beroende på version) -
 LT: (beroende på version) - NL: (beroende på version) NO: (beroende på version) - PL: (beroende på version) PT: (beroende på version) - RO: (beroende på version) - TR: (beroende på
 version) - SK ! (Beroende på version) - SL: (Beroende på version) - SV: (Beroende på version) SR: (Beroende på version) - CZ: (Beroende på version) UK: (Beroende på version) - RU:
 (Beroende på version)

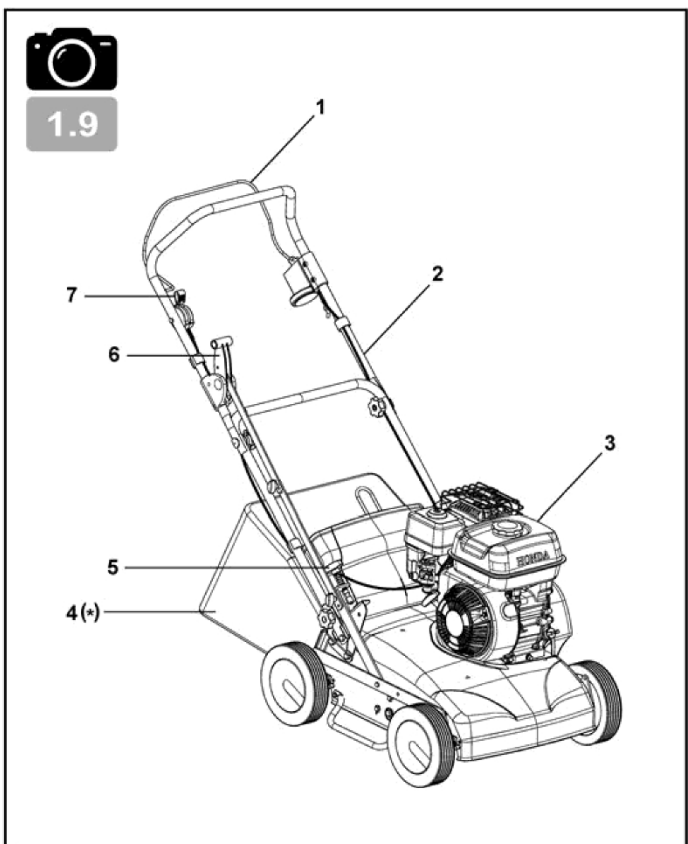
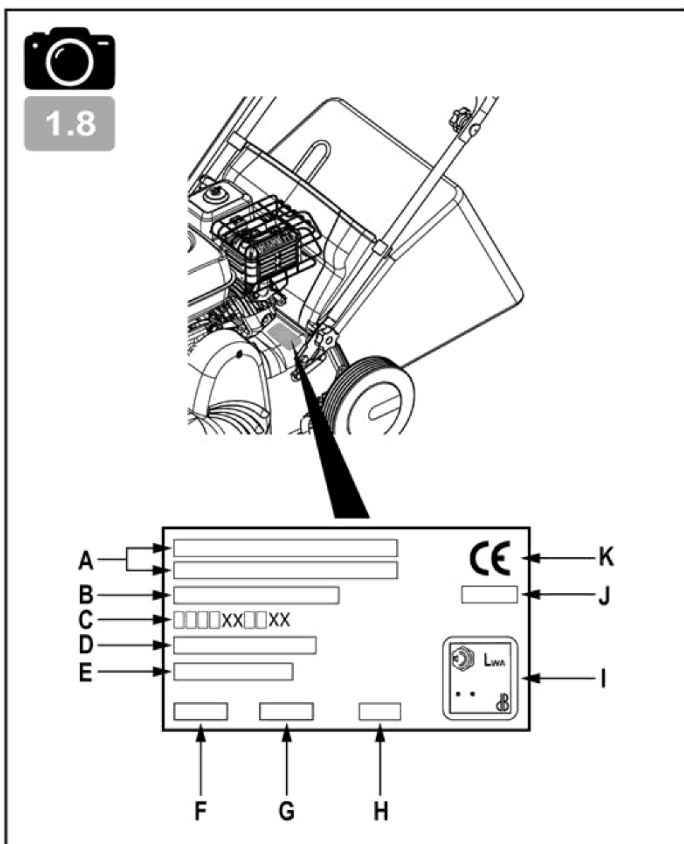
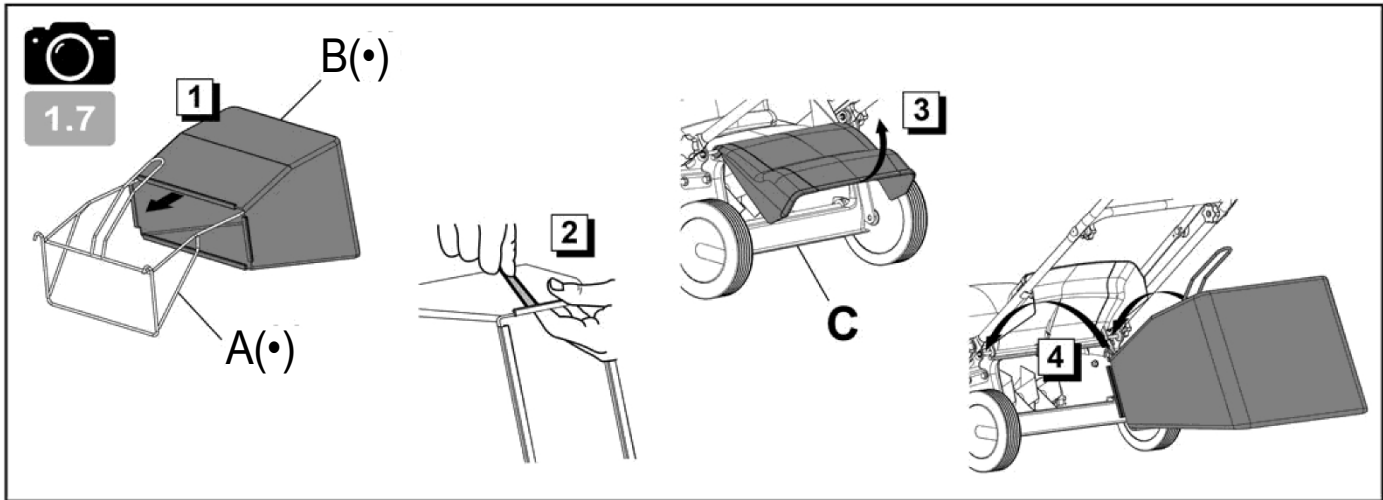
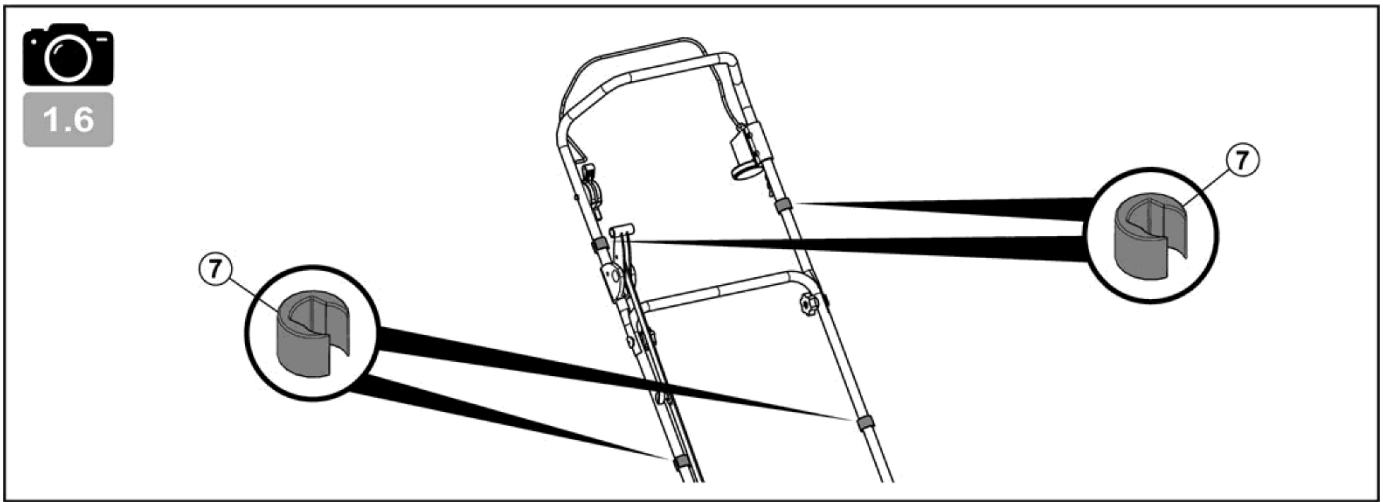

(*) : FR (Nästa version) - EN: (Beroende på version) - DE: (Beroende på version) - BG: (Beroende på version) - HR: (Beroende på version)
 DA: (Beroende på version) - ES: (Enligt version) - ET: (Enligt version) - FI: (Enligt mall) - EL: (Enligt version) - HU: (Változattól függően) IT: (Secondo la versione) - LV: (Atkarība no versijas) -
 LT: (Priklauso nuo versijos) - NL: (Vo1gens uitvoering) - NO: (Ifølge versjon) - PL: (W zależności od wersji) PT: (Conforme a versão) - RO: (in funcție de versiune) - TR: (Siriime göre) - SK
 : (V závislosti od verzie) - SL: (Glede na različico) - SV: (Beroende på version) SR: (Zavisno od verzije) - CZ: (Beroende på version) - UV: (B 3ariex0oCTI Bi/t eepci\$- RU: (B
 3aBbCfIM0CTN Or uoAu\$zxaqzn uo4eaz)

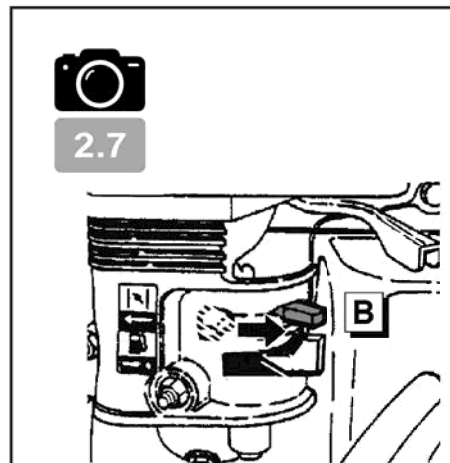
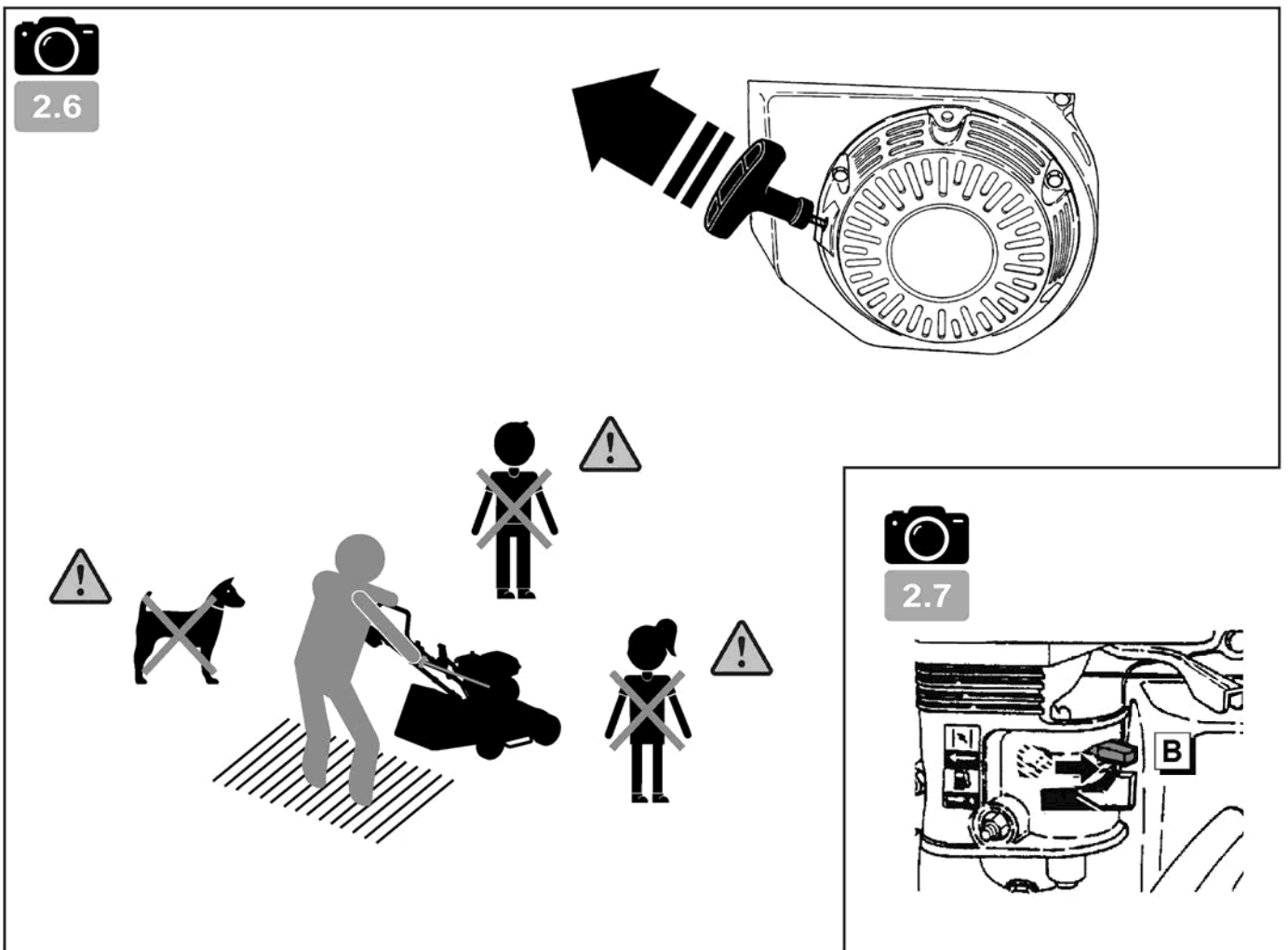
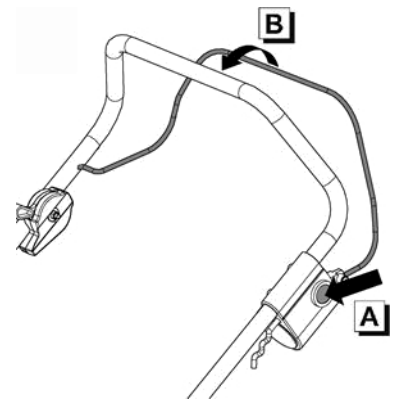
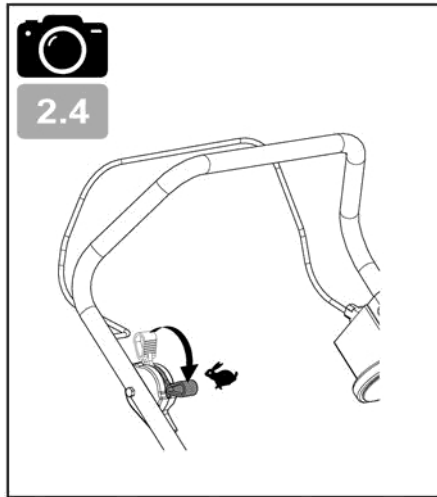
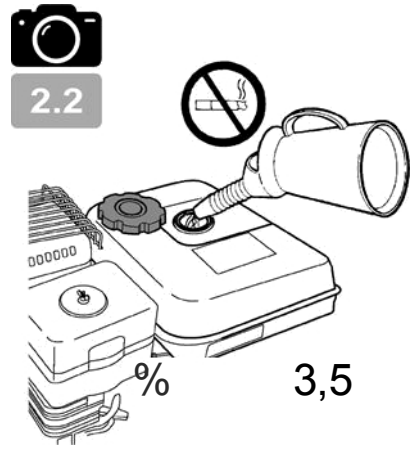
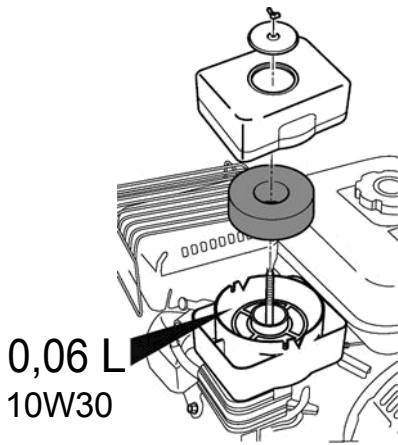
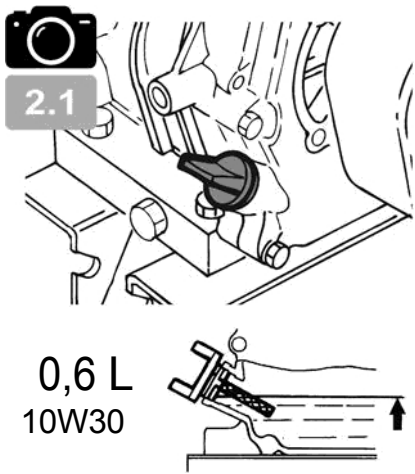

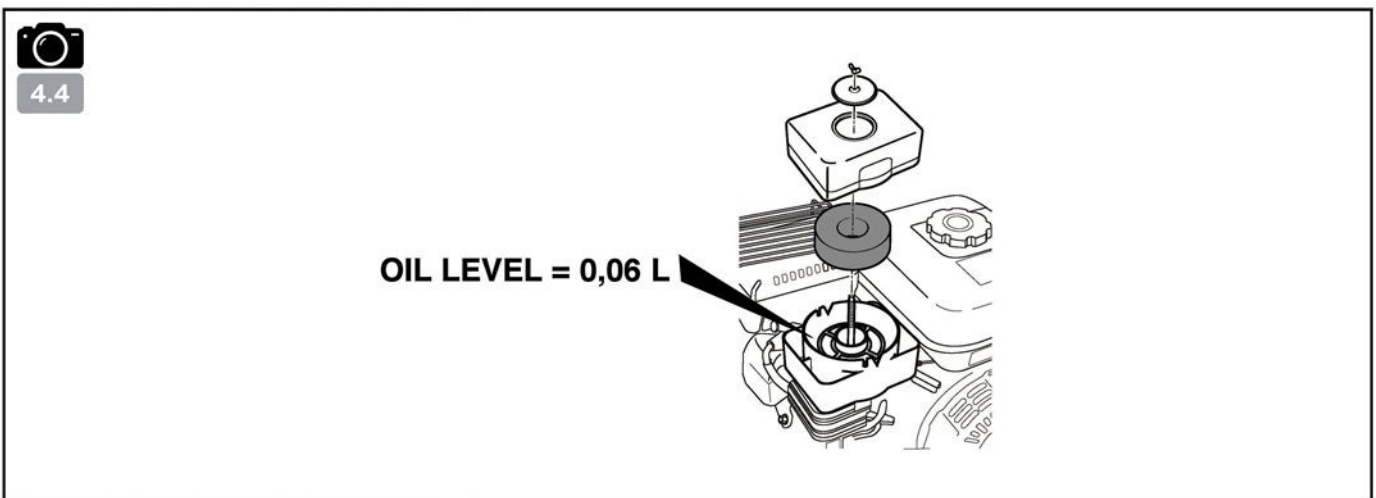
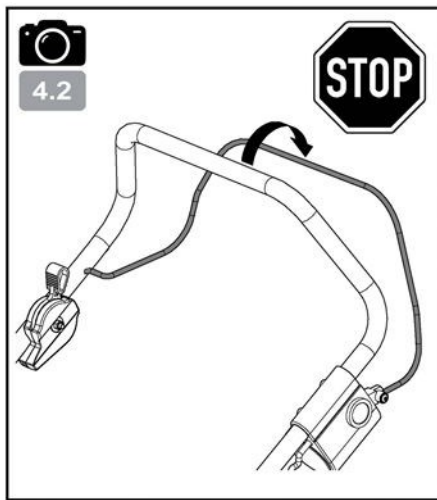
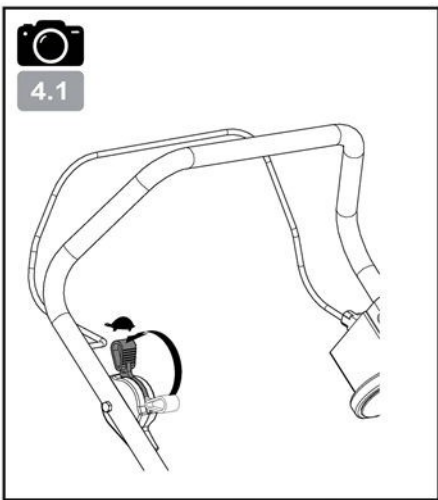
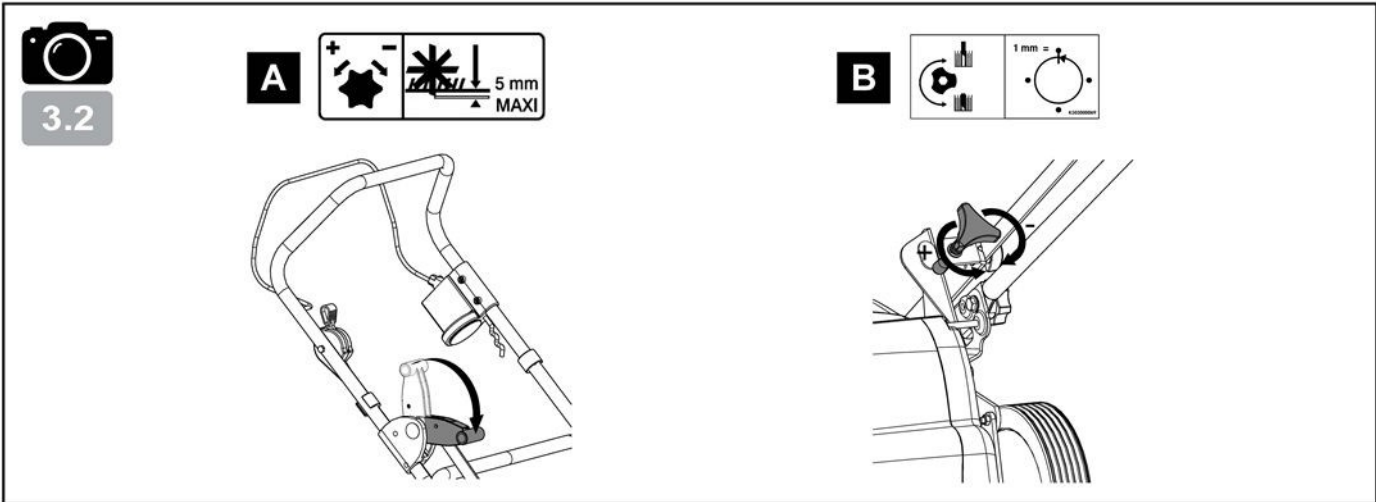
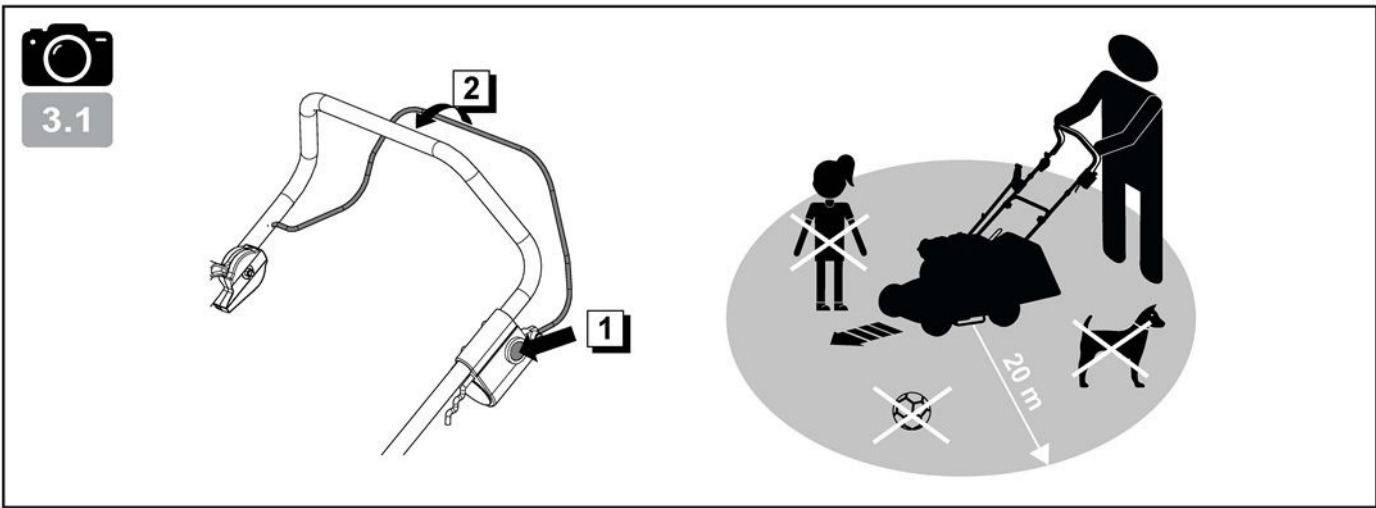



5.1

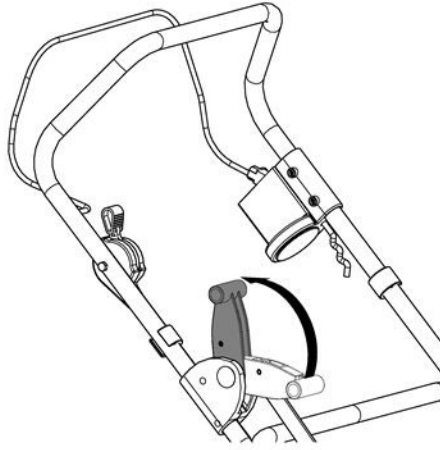

5.2

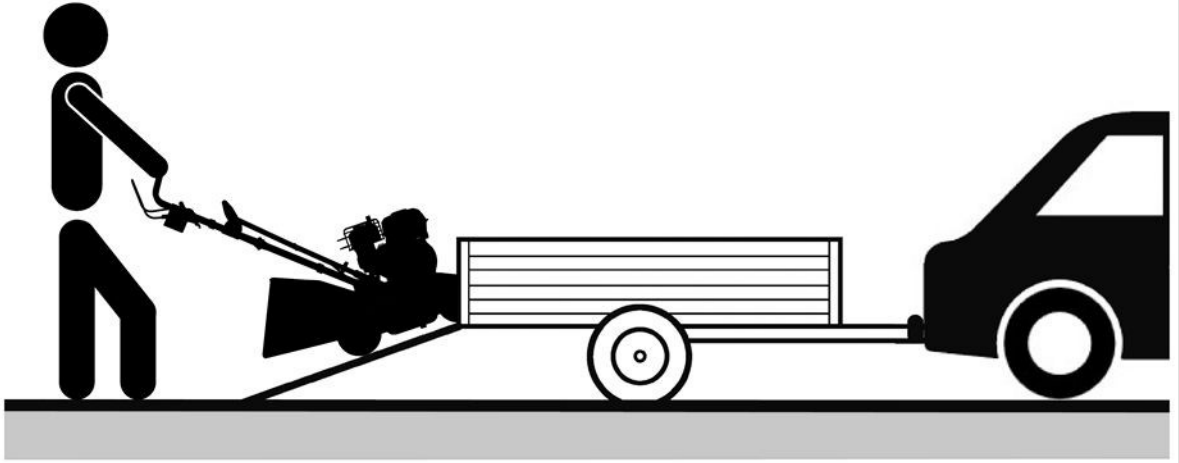

5.3

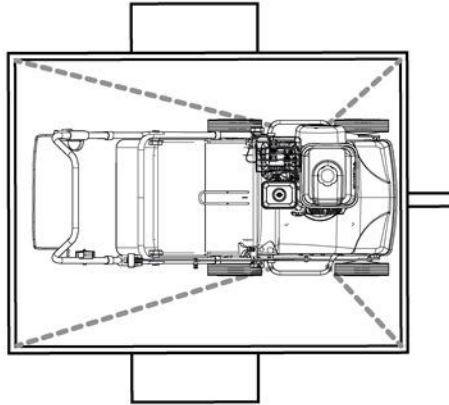

SÄKERHETSANVISNINGAR

Var särskilt uppmärksam på uttalanden som börjar med ordet:



WARNING:

Indikerar risk för personskada eller skada på utrustningen om instruktionerna inte följs.

WARNING: Indikerar risk för personskada eller skada på utrustningen om instruktionerna inte följs.

OBSERVERA: Ger användbar information.



Denna symbol indikerar att försiktighet bör iaktas vid vissa åtgärder.



WARNING:

Mækknen är konstruerad för att ge korrekt och tillförlitlig service under driftsförhållanden som överensstämmer med instruktionerna. Läs igenom och bekanta dig med innehållet i denna bruksanvisning innan du använder maskinen. Underlåtenhet att göra detta kan leda till skador på maskinen och utrustningen.

Om du har problem eller frågor om kultivatoren, kontakta en auktoriserad återförsäljare.

Uddannelse / oplsninger:

- Bekanta dig med korrekt användning och underhåll av maskinen innan du använder den. Bekanta dig med hur du snabbt stänger av motorn.

- Maskinen måste alltid användas i enlighet med rekommendationerna i manualen.

- Observera att användaren är ansvarig för olyckor eller farliga situationer som andra personer eller deras egendom kan utsättas för. Det är användarens ansvar att bedöma de potentiella riskerna med den terräng som ska bearbetas och att vidta alla nödvändiga försiktighetsåtgärder för sin säkerhet, särskilt i slutningar och på ojämna, hala eller lösa marktytor.

- Låt aldrig barn eller personer som inte är bekanta med dessa instruktioner använda maskinen. Lokala bestämmelser kan föreskriva en lägsta ålder för användare.

- Använd inte maskinen och ta inte mediciner eller substanser som kan försämra din reaktionsförmåga och koncentration.

- För att använda maskinen måste du bära lämpliga skyddskläder, särskilt skyddsskor, robusta byxor, skyddsglasögon och en robust hjälm. Använd inte maskinen barfota eller med sandaler.

Denna maskin är avsedd för vertikal klippning av gräsmattans översta lager med hjälp av knivar som roterar runt en horisontell axel.

Klippning:

- Inspektera området där maskinen ska användas och ta bort alla föremål som kan slungas ut ur maskinen (stenar, trädar, glas, metallföremål etc.).

- Innan varje användning ska du *alltid göra* en visuell inspektion av maskinen för att säkerställa att knivarna och/eller stavarna och deras fästen, samt kedjorna, inte är slitna eller skadade. Byt ut slitna eller skadade delar hos en auktoriserad reparatör före varje ny användning.

- Om maskinen är utrustad med en startknapp för motorn, håll motorns stoppkablar i gott skick för att säkerställa att motorn kan stoppas på ett säkert sätt. Kontrollera om det finns läckor (bensin, olja etc.).

- Använd inte maskinen utan stänkskärmar eller skyddskåpor och se till att alla fästelement är ordentligt åtdragna.

- Arbeta aldrig när det finns människor, särskilt barn eller *djur*, inom en radie av 20 meter runt maskinen. Se till att alla säkerhetspunkter är ordentligt fastsatta i säkerhetsspårren.

- Kultivatoren får inte lämnas utan uppsikt när motorn är igång kör eller när den är ansluten.

- Bränsle måste förvaras i särskilda, lämpliga behållare. Fyll bränsletanken utomhus och rök inte.

- Ta aldrig bort locket från bränsletanken och

Om bensin har spillts på marken, försök inte starta motorn, utan flytta maskinen från området och undvik att orsaka brand.

- Om bensin har spillts på marken, försök inte starta motorn, utan flytta maskinen från området och undvik att orsaka antändning tills bensindammarna har spridit sig.

- Förvara maskinen på en torr plats. Maskinen får aldrig förvaras i ett rum där bensinångor kan komma i kontakt med öppen eld, gnistor eller starka värmekällor.

- Sätt tillbaka locken på bränsletanken och bensindunken ordentligt.

- Begränsa mängden bensin i tanken för att undvika spill så mycket som möjligt.

- Kör inte motorn i ett slutet utrymme där kolmonoxid från avgaserna kan ansamlas.

- Koldioxid kan vara dödligt. Se till att ventilationen är god.

Anvendelse:

- Koppla ur alla drivmekanismer innan du startar motorn.

Starta motorn (med förbränningsmotor) eller anslut elmotorn försiktigt enligt tillverkarens anvisningar och håll fötterna på avstånd från redskapsbommen.

- Den *elektriska* kultivatoren är konstruerad för att anslutas till en växelströmsförsörjning (nätet) och kontakten ska sättas i ett uttag. Den har dubbelisolering, vilket innebär att jordanslutning inte är nödvändig (extra isolering mellan de elektriska och mekaniska delarna, som isolerar de yttre metalldelarna från strömmen).

- Håll alla elektriska ledningar borta från kniven och

Håll alltid koll på var den är.

- Fäst säkerhetslinan i kroken på sätets övre del så att den är skyddad under arbetet.

- Stäng av motorn när maskinen inte används.

- Gå inte iväg och lämna aldrig maskinen utan uppsikt.

- Var försiktig när du drar maskinen mot dig eller ändrar riktning (om möjligt).

Överlappa säkerhetsskyddet för de roterande verktygen, mått i förhållande till handtagets längd.

- Placera inte händer eller fötter på eller under roterande delar.

- I händelse av:

- onormal vibration

- blockering

- koblingsproblemer,

- kollision med främmande föremål

- skada på startkabeln (beroende på modell)

Stäng omedelbart av motorn (om motorkabeln är avskuren, aktivera choken enligt beskrivningen i kapitlet "Starta motorn" för att starta om motorn), låt maskinen svalna, koppla bort tändningen – ta bort tändningsnyckeln från maskinen, rengör med en borste och ta bort etiketten från elektriska maskiner – inspektera maskinen och låt en auktoriserad reparatör utföra nödvändiga reparationer innan nästa användning.

- Stäng av motorn när maskinen behöver flyttas, när den behöver flyttas över terräng som inte är en gräsmatta och när maskinen behöver flyttas till ett område som ligger långt bort.

- Stäng av motorn och koppla bort tändningen – eller ta bort tändningsnyckeln @ motorer som startas med batteri – för att förhindra att öppningen blockeras eller täpps igen av gräsklipp.

- Stäng av motorn och vänta tills knivarna har stannat helt innan du tar bort gräsupsamlaren eller rensar gräs från utkastet.

- Arbeta endast i dagsljus eller med artificiell belysning av god

kvalitet.

kvantitet.

- Använd inte maskinen på slutningar med en lutning på mer än 10° (179a).

- På slutningar ska du arbeta tvärs över slutningen, aldrig uppåt eller nedåt.

- Dra aldrig kultivatoren mot dig.

- Starta eller stanna inte plötsligt när du befinner dig i en slutning. Sänk hastigheten i slutningar och skarpa kurvor för att undvika att välta eller tappa kontrollen. Var särskilt försiktig när du kör rakt nedför slutningar.

- Använd aldrig kultivatoren i vått väder och låt den inte bli våt. Undvik i möjligaste mån att använda kultivatoren på vått gräs.

- Luta inte motorn vid start eller när motorn är igång, såvida inte maskinen är konstruerad för att lutas vid start. I sådana fall får du inte luta maskinen mer än absolut nödvändigt och endast lyfta den sida som är längst bort från föraren.

- Under inga omständigheter får du luta maskinen åt sidan när knivarna är i rörelse eller försöka hålla fast knivarna, som alltid ska stå på egen hand.

- Minska gaspådraget under motoravstängningsfasen och avbryt bränsletillförseln i slutet av ventilations- eller förkolningsprocessen, om den har en kran för bränsletillförsel.

Inspektion/underhåll/förvaring:

- Stäng av förbränningsmotorn och koppla bort tändstiftet – ta bort tändstiftets lock från maskinen som startades med startmotorn.

- innan du utför någon inspektion, rengöring, byte av tillbehör (blad), justering eller underhåll av maskinen.

- Rengör motorn, ta bort tändstiftet med tjocka handskar.

Byt *inte* ut verktyget.

- Koppla alltid bort maskinen från alla strömkällor innan du rengör, inspekterar eller justerar någon del, eller om elkabeln är skadad eller trasslad med skräp. Om ett främmande föremål kommer i kontakt med bladet, släpp omedelbart brytaren, koppla ur maskinen och när bladet har slutat röra sig kan du börja inspektera för att identifiera eventuella skador.

- Se till att alla muttrar, bultar och skruvar är åtdragna för att säkerställa säkra driftsförhållanden.

- Kontrollera regelbundet att påsen inte är sliten eller skadad.

- För att minska brandrisken bör motorn, ljuddämparen och området där bensin förvaras hållas fritt från växtmaterial, överhängande grenar eller annat brännbart material.

- Låt en behörig reparatör byta ut en defekt ljuddämpare reparatör.

- Reparera inte delarna själv. Låt delarna bytas ut mot originaldelar. Låt en auktoriserad servicetekniker kontrollera avgassystemet innan du använder det igen.

- Byt ut verktyg med kompletta satser för att upprätthålla balansen.

- För din egen säkerhet, modifiera inte maskinens egenskaper. Byt inte ut motoravvartalsregulator och använd inte motorn vid för höga varvtal. Regelbundet underhåll är viktigt för säkerheten och för att bibehålla prestandanivån.

- Låt motorn svalna innan du förvarar maskinen inomhus.

- Om bränsletanken måste tömmas måste detta göras utomhus. Det uttömda bränslet måste samlas upp i en särskild behållare avsedd för detta ändamål eller bortskaftas med stor omhu.

- Använd inte en skadad förlängningsladd. Använd en hel kabel. Försök inte göra några reparationer, varken permanenta eller tillfälliga.

Flytning / håndtering / transport:

- Koppla alltid bort den elektriska kultivatoren från eluttaget innan du lyfter eller transporterar maskinen. Lyft den inte genom att ta tag i kabeln.

- Flytning måste utföras i enlighet med avsnittet om flytning.

- Hantering: Lyft inte maskinen i luftintaget. Maskinens vikt anges på typskylten och i denna bruksanvisning. Hanteringen måste utföras enligt beskrivningen i avsnittet "Hantering".

- Säkra maskinen korrekt för att säkerställa säker Transport.

- Transport måste ske med motorn avstängd och tändningen urkopplad på en släpvagn. Använd inga andra transportmedel.

- Lastning och lossning av maskinen på en släpvagn måste ske med hjälp av lämpliga lastramper.

SV

DEFINITION AF PIKTOGRAMMER



Roterende værktøjer:
Risiko for snit på arme og ben



- 1- FARE
- 2- Læs brugsanvisningen
- 3- Drejende kniv: Vær opmærksom på udslyngninger
- 4- Respekter sikkerhedsafstandene
- 5- Roterende værktøjer: Kom ikke for tæt på udladningsåbningen
- 6- Roterende værktøjer: Risiko for snit på arme og ben
- 7- Tag tændrørets stikforbindelse ud før vedligeholdelse
- 8- Start ikke motoren uden at fylde op med olie
- 9- Træk stikket ud af stikkontakten før vedligeholdelse
- 10- Hold den fleksible el-ledning på afstand af tænderne

Sikring (afhængig af motor)

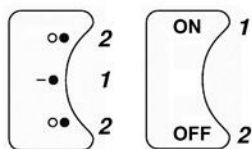

- 1 - Start
- 2 - Stop

Gashåndtag (afhængig af motor)

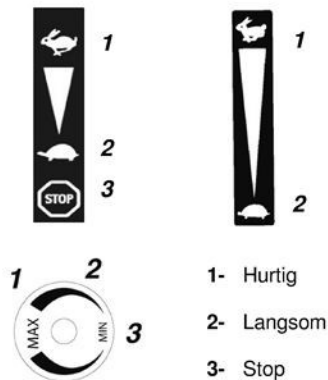

- 1- Hurtig
- 2- Langsom
- 3- Stop

Tilkobling

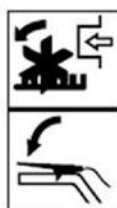

Indstilling af arbejdsdybden

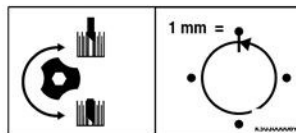
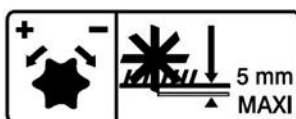

Rør ikke ved de varme overflader.



Udstødningsgasserne er farlige.
Må ikke bruges på dårligt ventilerede steder.



Stop motoren før påfyldning af brændstof.



Det er forbudt at ryge,
tænde ild eller komme i
nærheden af ild.



Bær en høreværnshjelm



De tilstedeværende piktogrammer afhænger af maskinens model.

TEKNISK INFORMATION

Maskinmodell	SCA38R		
Vikt	34	kg	Motormodell R180-3BH
Nettoeffekt *	3,5	KW vid ett motorvarvtal på	3600
Nominell effekt	3,3	kW vid ett motorvarvtal på	3300 rpm
Garanterad ljudeffektivä	2000/14/EG: maj 2000		98 dB(A)
Ljudtrycksnivå i farozonen			83,5 dB(A)
NFEN13684:2018	Mätosäkerhet		1 dB(A)
Uppmått ljudeffektivä	2000/14/CE: maj 2000		96,3 dB(A)
	Mätosäkerhet		1 dB(A)
Vibrationsnivå i operatörens händer			5.1 m/s ²
NF EN13684 : 2018	Mätosäkerhet		2 z

Den maskin effekt som anges här är en nettoeffekt som erhållits genom en serie motortester i enlighet med SAE J 1349 vid en given hastighet. Effekten hos en annan serietillverkad motor kan skilja sig från det angivna värdet. Den faktiska effekten hos en motor som är installerad på en maskin beror på olika faktorer, såsom varvtal, temperaturförhållanden, luftfuktighet, lufttryck, underhåll etc.

Utsläppskrav EU – Steg V



OB6: Varje modifiering av motorn ogiltigförklarar EU-typgodkännandet för denna produkt.

Godkännandenummer: E9 2016 1628 2017 656SYA1 P 1035 01

CO2 (g/kWh): 932,85

Tilverkaren anger det uppmätta CO2-värdet som fastställs vid EU-typgodkännandet i enlighet med bestämmelserna i artikel 43 i förordning (EU) 2016/1628. Denna CO2-mätning är resultatet av tester som utförts i ett laboratorium på ett representativt urval av denna typ av motor (motorfamilj) och garanterar inte prestandan hos någon specifik motor.

Observera: I syfte att kontinuerligt förbättra produkterna påpekar tillverkaren att denna manual inte är kontraktsbindande och förbehåller sig rätten att ändra specifikationerna för sina maskiner utan föregående meddelande.

Uppackning

1.1



VARNING

Felaktig montering av denna kultivator kan orsaka skador. Följ alla instruktioner noggrant.



VARNING:

Var försiktig så att du inte skär av kablarna eller repar maskinens färg när du skär kanterna på lådan.

Nr.	Kassens innehåll
A	Uppsamlingsbrickans påse*
B	Kultivator
C	Påse med bruksanvisning + deie + bulthylsor

* Beroende på version

Montering av det nedre handtaget

1.2

Montering av det övre handtaget

1.3

Montering av justeringsstänger

1.4

1.5

Montering av kabelklämmor

1.6

Montering av uppsamlingsbricka (beroende på version)

1.7

OBS

Använd den rundade änden av en enkel sked för att trycka på metallstrukturens in i nyckelkanterna (fig. 2)

TIPS

Fäst först långsidorna och sedan kortsidorna

Maskinens typskylt

1.8

- A — Tillverkarens namn och adress
- B — Maskinens typ
- C — Maskinmodell
- D — Varumärke
- E — Serienummer
- F — Märkeffekt
- G — Nominell motorhastighet
- H — Massa
- I — Garanterad ljudeffektnivå
- J — Tillverkningsår
- K — CE-märkning

Beskrivning av delar

1.9

- 1- Ned
 - 2- Handtag
 - 3- Ma eller
 - 4- Uppsamlingspåse
 - 5- Handtag för justering Handtag för att lyfta bladen
 - 7- Gasreglage
 - 6- ljustyrelsen sdybde
- Beroende på version

START AF MASKINEN

EN



2.1

Oliepåfyldning og-efterfyldning



2.2

Optankning

Super eller blyfri benzin eller SP95 E 10



2.3

Åbn benzinhanen og sæt chokeren i position A



2.4

Speeder (afhængig af motor)

Flyt håndtaget til: 



2.5

Start op

Tryk på knap **A**, mens du betjener dødmanshåndtaget **B**



2.6

Træk i håndtaget på startsnoren



Bliv i sikkerhedszonen under maskinens start



2.7

Sæt chokeren i position B

ANVENDELSE

Denne maskine er beregnet til vertikal skæring af græsplænen overflade ved hjælp af tænder, der drejer omkring en vandret akse.

Denne maskine er ikke beregnet til en professionel brug

Slå græsplænen ned til en højde på ca. 40 mm, før du lugter den

Brug kun kultivatoren, når plænen er tør, og mindst en gang om året

Det bedste tidspunkt at lugte en græsplæne på er i løbet af vækstsæsonen



3.1

Fremadkørsel



3.2

Justering af arbejdsdybden



Bevæg håndtaget fremad



Juster højden på knivene ved at dreje håndtaget til venstre for at øge arbejdsdybden eller til højre for at reducere den (1 x = 1 mm)

BEMÆRK: Knivene skal trænge ned i jorden i en dybde på ca. 3 mm

STANDSNING



4.1

Mindsk gasserne

(Afhængigt af motorisering)

Sæt speederen på:



4.2

Standingsning af motoren

Slip dødsmandshåndtaget



4.3

Luk brændstofhanen

EN

DAGLIG KONTROL

Før motoren startes, skal du kontrollere følgende:

- Ingen løsnede eller ødelagte bolte eller møtrikker
- Ingen benzin- eller motorolie-lækage
- Miljøsikkerhed



2.1

Niveau af ren motorolie



2.2

Tilstrækkelig benzinstand



4.4

Renholdelse af luftfilterelementet og oliestanden

(Afhængigt af motorisering)



Brug ikke brændbare opløsningsmidler til at rense luftfilterets skumelement

VEDLIGEHOLDELSESPROGRAM (skal udføres af et autoriseret værksted)

Første måned eller efter 20 timer

- Udskifte motorolien
- Rens luftfiltret (1)

Hver tredje måned eller efter 50 timer

- Udskifte motorolien

Hver sjette måned eller efter 100 timer

- Rens bundfældningsbeholderen
- Rens gnistfangeren
- Rens tændrøret

Årligt eller efter 300 timer

- Udskift tændrøret
- Rens brændstoftanken og brændstoffiltret
- Tjek / juster tomgangshastigheden (2)
- Tjek / juster ventilspillerummene (2)

Efter 500 timer

- Rengør forbrændingskammeret (2)

Hvert andet år

- Kontroller brændstofledningen (udskift om nødvendigt) (2)

BEMÆRK:

(1) Vedligehold luftfiltret hyppigere hvis maskinen bruges i støvede områder

(2) Disse operationer bør udføres af et autoriseret værksted, med mindre brugeren råder over de nødvendige redskaber og er kvalificeret i mekanik

BEVÆGELSE



← Transportposition

5.1



← Bevægelse

5.2



Stop motoren
Lad maskinen afkøle
Afbryd tændrøret



← Surringspunkter

5.3

EN

Русский	Polski	Türk
<p align="center">GARANTI</p>	<p align="center">GARANTI</p>	<p align="center">GARANTI</p>
<p>Denna produkt har utvecklats och tillverkats i enlighet med den senaste tekniken. Tillverkaren ger 24 månaders garanti på sina produkter från inköpsdatumet, förutsatt att de används för personligt och icke-professionellt bruk. Vid professionellt bruk gäller garantin i 12 månader.</p> <p>Allmänna garantivillkor</p> <ol style="list-style-type: none"> Garantiperioden börjar löpa från och med inköpsdatumet för produkten. Genom sitt återförsäljarnätverk och nätverk av tekniska supportcenter erbjuder företaget kostnadsfri ersättning av delar som har defekter i råmaterial, tillverkning eller montering. Garantiavtalet påverkar inte köparens lagstadgade rättigheter i samband med konsekvenserna av defekter eller skador på den sålda produkten. Företagets tekniska personal utför garantiarbeten så snabbt som möjligt inom de tidsgränser som anges i organisationens krav. För att få garantiservice måste du uppvisa ett fullständigt ifyllt garantikort med återförsäljarens stämpel för auktoriserade representanter., samt ett kvitto som bekräftar inköpsdatumet. Produkten omfattas inte av garantiservice: <ul style="list-style-type: none"> om det finns bevis för att produkten inte har servats vid brott mot produktens användningsvillkor eller konstruktionsbrott vid användning av olämpligt bränsle eller smörjmedel användning av reservdelar eller tillbehör som inte är originaldelar; om produkten har reparerats självständigt eller av en icke auktoriserad verkstad. Tillverkaren lämnar ingen garanti för snabbt slitage på delar och förbrukningsvaror. Garantin täcker inte åtgärder som rör uppgradering eller förbättring av produkten. Garantin täcker inte start- och underhållsåtgärder som utförs under garantiperioden. Krav på ersättning för skador som uppstått under transport måste omedelbart anmälas till transportören, annars anses garantivillkoren vara överträdna. För motorer av andra märken (Briggs & Stratton, Subaru, Honda, Kipor, Lombardini, Kohler, etc.) som är installerade på våra produkter gäller tillverkarnas garantier. Garantin täcker inte direkta eller indirekta skador som kan orsakas på personer eller deras egendom till följd av produktfel eller påtvingad driftstopp. 	<p>Denna enhet har konstruerats och tillverkats med hjälp av den senaste tekniken. Tillverkaren ger en garanti för sina produkter under en period av tjugofyra (24) månader från inköpsdatumet för privat och hobbybruk. Om produkten används för professionella tillämpningar är garantiperioden begränsad till 12 månader.</p> <p>Allmänna garantivillkor</p> <ol style="list-style-type: none"> Garantin gäller från inköpsdatumet. Tillverkaren kommer, genom sitt försäljnings- och tekniska servicenätverk, att kostnadsfritt byta ut alla delar med materialfel, fel som uppstått under bearbetningen och tillverkningsfel. Garantin påverkar inte köparens rättigheter enligt civillagen avseende anspråk på fel och skador orsakade av den sålda varan. Teknisk personal kommer att utföra reparationer så snart organisatoriska krav tillåter, alltid så snabbt som möjligt. För att kunna utnyttja garantireparationer är det nödvändigt att uppvisa följande garantikort, stämplat av säljaren, ifyllt i alla delar, samt inköpsfakturan eller kvittot eller annat lagstadgat försäljningsdokument med angivet inköpsdatum, till auktoriserad servicepersonal. Garantin upphör att gälla i följande fall: <ul style="list-style-type: none"> Synlig brist på underhåll. Felaktig användning av produkten eller modifiering av den. Användning av olämpliga smörjmedel eller bränsle. Användning av icke-originalreservdelar eller tillbehör. Reparationer utförda av icke auktoriserade personer. Tillverkaren täcker inte delar som utsätts för normalt slitage under användning av enheten. Garantin täcker inte arbete som syftar till att modernisera och förbättra produkten. Garantin täcker inte justeringar eller underhållsarbete som kan bli nödvändigt under garantiperioden. Eventuella skador som uppstår under transporten ska omedelbart anmälas till transportören, annars kan garantin upphöra att gälla. För motorer av andra märken (Briggs & Stratton, Subaru, Honda, Kipor, Lombardini, Kohler, etc.) som är installerade i våra enheter gäller den garanti som tillhandahålls av motortillverkaren. Garantin täcker inte skador som direkt eller indirekt orsakats på personer eller egendom på grund av fel i enheten eller som ett resultat av påtvingad långvarig driftstopp för enheten. 	<ol style="list-style-type: none"> Garantiperioden börjar löpa från leveransdagen och gäller i 2 (två) år. Alla delar av produkten, inklusive alla tillbehör, omfattas av garantin. Om produkten visar sig vara defekt kan konsumenten, i enlighet med artikel 11 i konsumentskyddslagen nr 6502, <ol style="list-style-type: none"> Ångerrätt Begära rabatt på försäljningspriset, Begära kostnadsfri reparation, Begära utbyte av produkt e n mot en felfri produkt. Om konsumenten väljer rätten till kostnadsfri reparation är säljaren skyldig att reparera eller låta reparera varan utan att ta ut några arbetskostnader, kostnader för reservdelar eller andra avgifter. Konsumenten kan också utöva rätten till kostnadsfri reparation gentemot tillverkaren eller importören. Säljaren, tillverkaren och importören är solidariskt ansvariga för konsumentens utövande av denna rättighet. Om konsumenten utövar sin rätt till kostnadsfri reparation ska varan repareras i säljarens lokaler eller på en reparationsverkstad som säljaren har utsett. <ul style="list-style-type: none"> Upprepade fel inom garantiperioden, Om den maximala reparationstiden överskrids, Om en auktoriserad servicestation, säljare, tillverkare eller importör fastställer att reparation inte är möjlig, Konsumenten kan begära återbetalning av varans pris, en prisreduktion i proportion till felet eller, om möjligt, ersättning av varan med en felfri vara från säljaren. Säljaren kan inte avslå konsumentens begäran. Om denna begäran inte tillgodoses är säljaren, tillverkaren och importören solidariskt ansvariga. Reparationsperioden för varor får inte överstiga 20 arbetsdagar. Denna period börjar löpa från den dag då felet anmäls till den auktoriserade servicestationen eller säljaren inom garantiperioden, eller från den dag då varan levereras till den auktoriserade servicestationen utanför garantiperioden. Om felet på varan inte kan repareras inom 10 arbetsdagar måste tillverkaren eller importören förse konsumenten med en annan produkt med liknande egenskaper tills reparationen av varan är klar. Om varan går sönder inom garantiperioden ska den tid som går åt till reparationen läggas till garantiperioden. Fel som uppstår till följd av att produkten används på ett sätt som strider mot anvisningarna i bruksanvisningen omfattas inte av garantin. Vid tvister som uppstår i samband med utövandet av sina rättigheter enligt garantin kan konsumenterna vända sig till konsumentnämnden eller konsumentdomstolen på sin hemort eller på den ort där konsumenttransaktionen ägde rum. Om säljaren inte tillhandahåller detta garantibevis kan konsumenten vända sig till generaldirektoratet för konsumentskydd och marknadsövervakning vid ministeriet för tull och handel.

<p>МОДЕЛЬ - MODELLE</p> <hr/> <p>SERIENUMMER</p> <p>FABRIKSNUMMER</p> <hr/> <p>INKÖPARE - KUPUJACY</p> <hr/> <hr/> <hr/> <p><small>Skicka inte separat! Bifoga till begäran om teknisk assistans under garantitiden. Skicka inte! Bifoga endast vid begäran om reparation under garantitiden.</small></p>	<p>DATUM</p> <hr/> <hr/> <p>SÄLJARE</p> <div style="border: 1px solid black; height: 100px; width: 100%;"></div>	<p>TILLVERKARENS</p> <p>NAMN: EMAK S.P.A ADDRESS: Via E. Fermi, 4 - 42011 Bagnolo in Piano (Reggio Emilia) ITALIEN WEBB: www.emak.it TEL/FAX: +390522951555 E-post: info@emak.it</p> <p>IMPORTÖRFÖRETAG</p> <p>TITEL: SEMAK MAKİNA TİC. VE SAN. A.S. CENTRALADDRESS: GEBZE GÜZELLER O.S.B. İNÖNÜ MAH. ASIK VEYSEL SOK. NO:2 GEBZE /KOCAELİ - TÜRKİET WEBB: www.semak.com.tr E-post: info@semak.com.tr</p> <p>SERVICESTATION</p> <table border="1"> <thead> <tr> <th>ÜNVANI</th> <th>ADRESS</th> <th>YETKİLİSİ</th> <th>TEL/FAX</th> </tr> </thead> <tbody> <tr> <td>SEMAK MAKİNA TİC. VE SAN. A.S.</td> <td>GEBZE GÜZELLER ORGANİSERADE İNDUSTRİOMRÄDE İNÖNÜ MAH. ASIK VEYSEL SOK. NO:2 GEBZE /KOCAELİ - TÜRKİET</td> <td>SELİM KELES</td> <td>0262 723 2900 / 0262 723 2929</td> </tr> </tbody> </table>	ÜNVANI	ADRESS	YETKİLİSİ	TEL/FAX	SEMAK MAKİNA TİC. VE SAN. A.S.	GEBZE GÜZELLER ORGANİSERADE İNDUSTRİOMRÄDE İNÖNÜ MAH. ASIK VEYSEL SOK. NO:2 GEBZE /KOCAELİ - TÜRKİET	SELİM KELES	0262 723 2900 / 0262 723 2929
ÜNVANI	ADRESS	YETKİLİSİ	TEL/FAX							
SEMAK MAKİNA TİC. VE SAN. A.S.	GEBZE GÜZELLER ORGANİSERADE İNDUSTRİOMRÄDE İNÖNÜ MAH. ASIK VEYSEL SOK. NO:2 GEBZE /KOCAELİ - TÜRKİET	SELİM KELES	0262 723 2900 / 0262 723 2929							

Lietuvių k.	Danska	
GARANTIBEVIS	GARANTI	
<p>Denna mekanism har konstruerats och tillverkats med hjälp av den senaste tekniken. Om enheten används för privat eller amatörbruk ger tillverkaren 24 månaders garanti. Om enheten används för professionellt bruk är garantin begränsad till 12 månader.</p> <p>Begränsad garanti</p> <ol style="list-style-type: none"> Garantiperioden börjar löpa från försäljningsdatumet. Tillverkaren kommer, genom sitt försäljnings- och tekniska supportnätverk, att kostnadsfritt ersätta alla delar som visar sig ha material-, tillverknings- eller konstruktionsfel. Denna garanti påverkar inte köparens rättigheter enligt de lagar som gäller för konsekvenserna av defekter i denna mekanism. Teknisk personal kommer att utföra alla nödvändiga reparationer så snabbt som möjligt, i enlighet med organisatoriska krav. För att göra anspråk på denna garanti måste du skicka in detta korrekt ifyllda garantibevis, som måste vara försett med säljarens stämpel, tillsammans med fakturan eller kvittot som visar inköpsdatumet, till de anställda som är behöriga att godkänna arbetet. Garantin gäller inte i följande fall: <ul style="list-style-type: none"> det är uppenbart att mekanismen inte har underhållits på rätt sätt Mekanismen har använts för andra ändamål än de som den är avsedd för eller har modifierats på något sätt. Olämpliga smörjmedel eller bränslen har använts. Icke-originalreservdelar och tillbehör har installerats. mekanismen har reparerats av icke auktoriserad personal. Garantin täcker inte förbrukningsvaror eller delar som slits naturligt. Garantin täcker inte arbete som syftar till att uppgradera eller förbättra mekanismen. Garantin täcker inte förberedelse- eller underhållsarbete som krävs under garantiperioden. Transportören måste omedelbart underrättas om eventuella skador som uppstått under transporten. Underlåtenhet att göra detta medför att garantin upphör att gälla. Andra tillverkare ("Briggs & Stratton", "Subaru", "Honda", "Kipor" Motorena (Lombardini, Kohler, etc.) som är installerade i våra mekanismer omfattas av motortillverkarens garanti. Garantin täcker inte skador eller skador som direkt eller indirekt drabbar personer eller egendom på grund av mekanismfel eller långvarig icke-användning av mekanismen orsakad av ovan nämnda fel. 	<p>Denna maskin har tillverkats med den senaste produktionstekniken. Tillverkaren ger en garanti för sina produkter under en period av 24 månader från inköpsdatumet för privat/hobbybruk. Garantin är begränsad till 12 månader vid professionellt bruk.</p> <p>Allmänna garantivillkor</p> <ol style="list-style-type: none"> Garantin gäller från inköpsdatumet. Tillverkaren ersätter kostnadsfritt defekta delar som orsakats av material-, bearbetnings- eller tillverkningsfel genom sitt nätverk av återförsäljare och serviceverkstäder. Garantin berövar inte köparen sina lagliga rättigheter i förhållande till konsekvenserna av defekter eller fel i den köpta varan. Teknisk personal kommer att ge assistans så snart det är praktiskt möjligt. För att få hjälp enligt garantin måste garantibeviset, som är stämplat av återförsäljaren och ifyllt i alla fält, samt den daterade inköpsfakturan eller kvittot, uppvisas för personal som är behörig att godkänna service. Garantin upphör att gälla i följande fall: <ul style="list-style-type: none"> Uppenbar brist på underhåll. Felaktig användning av produkten eller modifieringar. Användning av olämpliga smörjmedel eller bränslen. Användning av icke-originalreservdelar eller tillbehör. Ingrepp utförda av icke auktoriserad personal. Garantin täcker inte förbrukningsvaror eller delar som utsätts för normalt slitage. Garantin täcker inte arbete som syftar till att uppdatera eller förbättra produkten. Garantin täcker inte förberedelser eller servicearbete under garantiperioden. Eventuella transportskador måste omedelbart anmälas till transportören, annars upphör garantin att gälla. För motorer av andra märken (Briggs & Stratton, Subaru, Honda, Kipor, Lombardini, Kohler, etc.) som är installerade på våra maskiner gäller garantin från motortillverkaren. Garantin täcker inte direkta eller indirekta skador på personer eller egendom som orsakats av maskinfel eller som ett resultat av långvarigt maskinbortfall på grund av sådant fel. 	

<p>MODELL MODELL</p> <hr/> <hr/> <p>SERIENUMMER _____ SERIENUM MER _____ KÖPT AV _____ _____</p>	<p>DATA DATU M</p> <hr/> <hr/> <p>SÄLJARE</p> <div style="border: 1px solid black; height: 100px; width: 100%;"></div>	<hr/> <hr/> <hr/> <hr/> <hr/> <hr/>	<hr/> <hr/> <div style="border: 1px solid black; height: 100px; width: 100%;"></div>
--	--	-------------------------------------	--

Skicka inte! Bifoga endast till ansökan om teknisk garanti.
Skicka inte! Bifoga endast till ansökan om garantiservice.

ATTENZIONE! - Questo manuale deve accompagnare la macchina durante tutta la sua vita. VARNING! • Denna bruksanvisning måste förvaras tillsammans med maskinen under hela dess livslängd.

ATTENTIONS - Manualen måste följa med maskinen under hela dess livslängd.

VARNING! - Denna bruksanvisning måste förvaras tillsammans med enheten under hela dess livslängd.

OBSERVERA! Denna bruksanvisning måste förvaras tillsammans med maskinen under hela dess livslängd.

VARNING! PyKOBOjjCTBO jJOfiWHO HÄXOgNTbCe c o6opy/jOBaHne i B TeqeHne Bcero cnyvdb!

VARNING! - Denna bruksanvisning måste förvaras tillsammans med maskinen under hela dess livslängd. VARNING! - Denna motorsåg är endast avsedd för arbetare som är utbildade i trädskötsel. OBSERVERA - Denna bruksanvisning ska förvaras tillsammans med enheten under hela dess livslängd.

VARNING! - Denna motorsåg är endast avsedd för arbetare som är utbildade i trädbeskärning.

VARNING - Denna motorsåg är endast avsedd att användas av operatörer som är utbildade i trädskötsel.

(15)



EMAK s.p.a. - Via Fermi, 4
4201 I Bagnolo in Piano (Reggio Emilia) Italien Medlem i
YAMA-gruppen
www.emak.it

Jan/2021



FR

DONERA
ELLER
ÀTERVINN



ASSOCIATION

OU



MAGASIN



DÉCHÈTERIE

Adresses sur quefairedemesdechets.fr

FR

