

**BRUGERMANUAL
GARANTI KORT
RESERVEDELSKATALOG**

Til flishuggere:

**RS-80, RS-100, RS-120+PTO, RS-120 OFF-ROAD,
RS-120 + platformtrailer**



Læs alle instruktioner omhyggeligt, og gør dig fortrolig med alle betjeningslementer, inden du tager enheden i brug. Kontakt producenten i tvivlstilfælde.

Opbevar manualen på et sikkert sted, hvor du til enhver tid kan finde de nødvendige oplysninger.

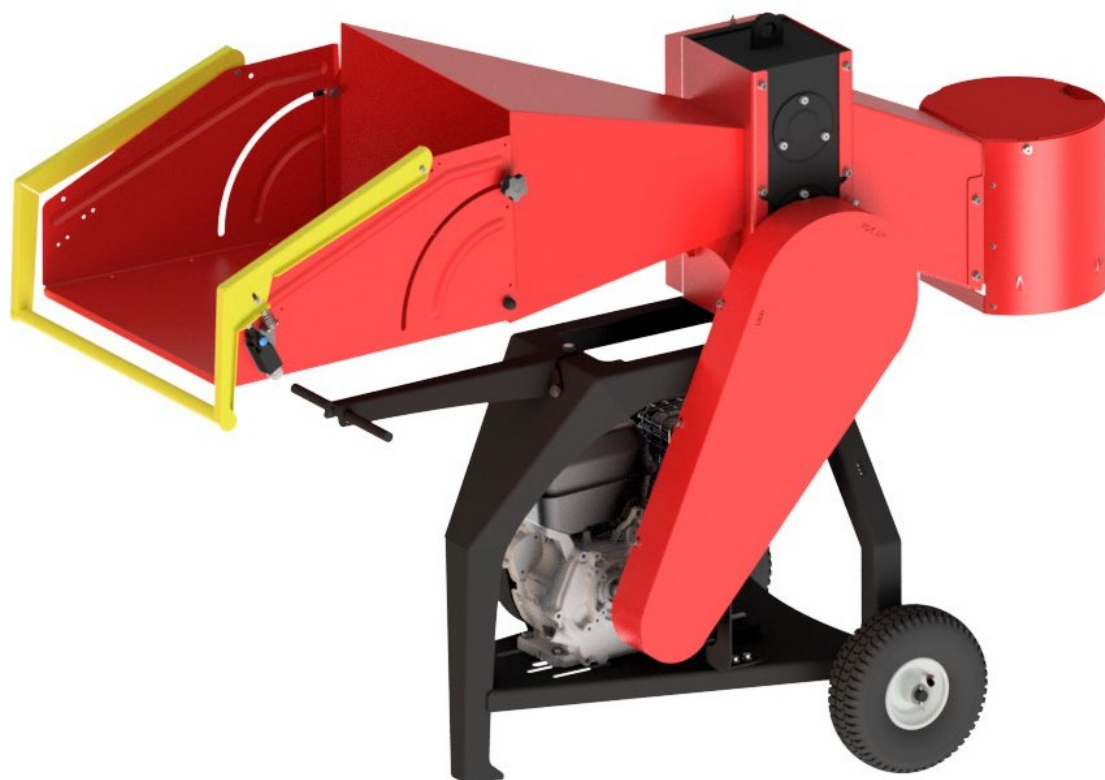

REMET CNC TECHNOLOGY M&P Piekut
kommanditselskab
36-053 Kamień, Łowisko 320A
NIP 5170374653
Original manual



REMET CNC-TEKNOLOGI

Indhold

1.	GENERELT SKEMA	3
	Model RS-80, Model RS-100	3
	Model RS-120.....	4
	Model RS-120 OFF-ROAD	5
2.	TILTÆNKET BRUG OG GENEREL BESKRIVELSE AF ENHEDEN	7
3.	ENHEDENS SPECIFIKATIONER.....	8
	Tekniske parametre for flishuggerne:	8
4.	SIKKERHEDSTIPS	9
	Generelle overvejelser	9
	Personligt beskyttelsesudstyr og piktogrammer	10
	Piktogrammer på RS-80- og RS-100-maskinen	12
	Piktogrammer på RS-120+PTO-maskinen	13
	Piktogrammer på RS-120 OFF-ROAD-maskinen.....	14
	Sikkerhedsafbryder	15
	Tilslutning af sikkerhedsafbryderen	15
	Oplysninger om restrisiko	17
	Ting, der skal gøres, før arbejdet påbegyndes.....	18
	Aggregering med en traktor	18
	Valg af kraftoverføringsaksel.....	19
	Sikkerhedshenvisninger vedrørende forbrændingsmotoren og påfyldning af brændstof	20
	Regler for sikker udførelse af arbejdet	20
	Definition af maskinområder (RS-80, RS-100)	22
	Sikkerhedszoner RS-80, RS-100, RS-120 OFF-ROAD	22
	Definition af maskinområder (RS-120+PTO)	23
	Sikkerhedszoner RS-120+PTO	23
	Aktiviteter efter arbejdet.....	24
	Adfærdsregler i nødsituationer, der udgør en trussel mod medarbejdernes liv eller helbred	24
	Indkøring af maskiner	25
5.	FORBUDTE AKTIVITETER.....	25
	Bemærkninger og førstehjælp	26
6.	TRANSPORT OG OPBEVARING	26
7.	VEDLIGEHOLDELSE OG RENGØRING	26
	Vedligeholdelse Sikkerhedsinstruktioner	26
	Generel vedligeholdelse og rengøring	26
8.	UDSKIFTNING OG INDSTILLING AF SKÆREKNIVENS AKSER	27
	Indstilling af skæreknivernes aksler i flishuggerne: RS-80, RS-100	27
	Indstilling af skæreknivernes akse: RS-120+PTO, RS-120 OFF-ROAD	28
9.	RESERVEDELE OG MONTERING.....	33
	Model RS-80.....	33
	Model RS-100	35
	Model RS-120+PTO	37
	Model RS-120 OFF-ROAD samling af chassis, trækstang og kobling	39
	Model RS-120 OFF-ROAD.....	40
	Model RS-120 + platformstrailer	42
10.	BORTSKAFFELSE OG MILJØBESKYTTELSE	44
11.	LØSNINGER TIL EKSEMPELPROBLEMER.....	44
12.	DRIFT AF FORBRÆNDINGSMOTOREN	45
13.	GARANTIKORT (Baseret på købsbevis).....	48
	Regler for garantiproceduren	48
14.	EU-overensstemmelseserklæring	49

1. GENERELT SKEMA

Model RS-80, model RS-100

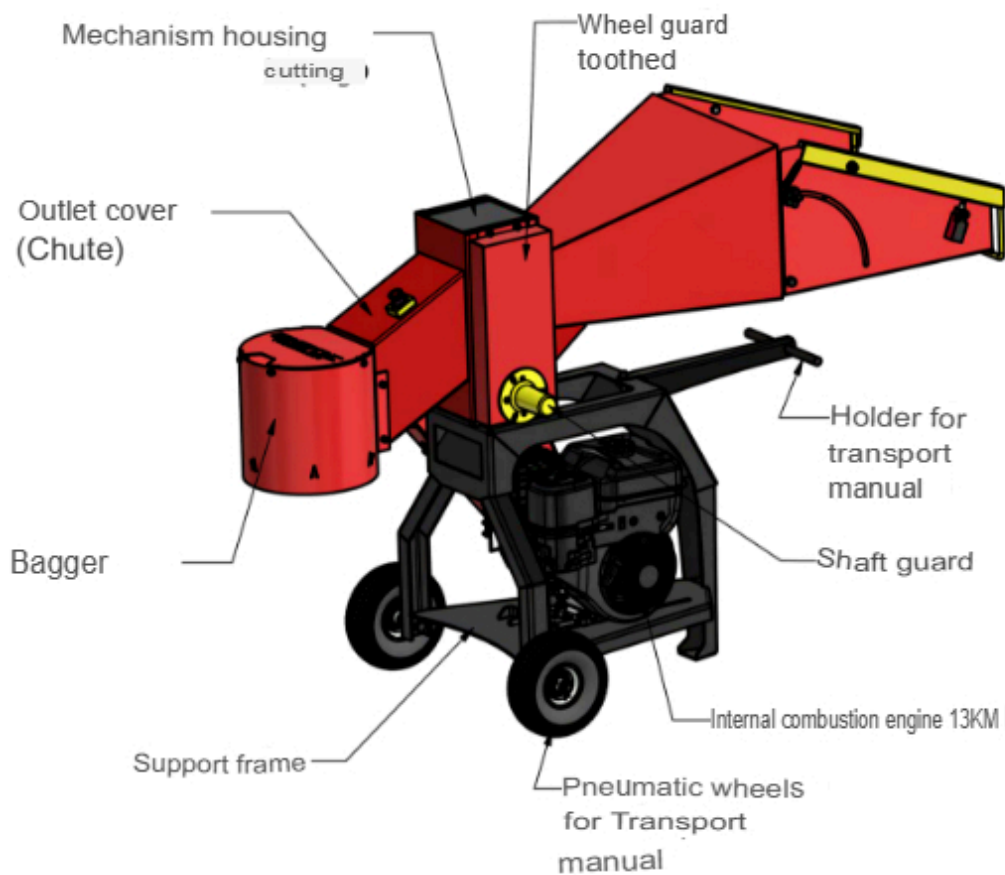
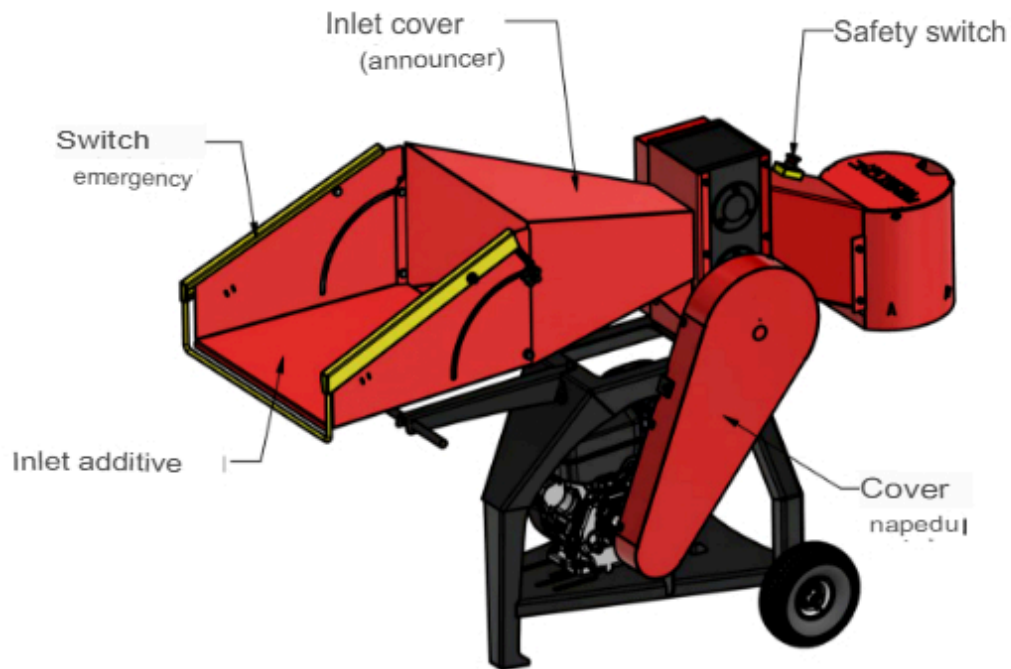

REMET CNC-TEKNOLOGI

Model RS-120

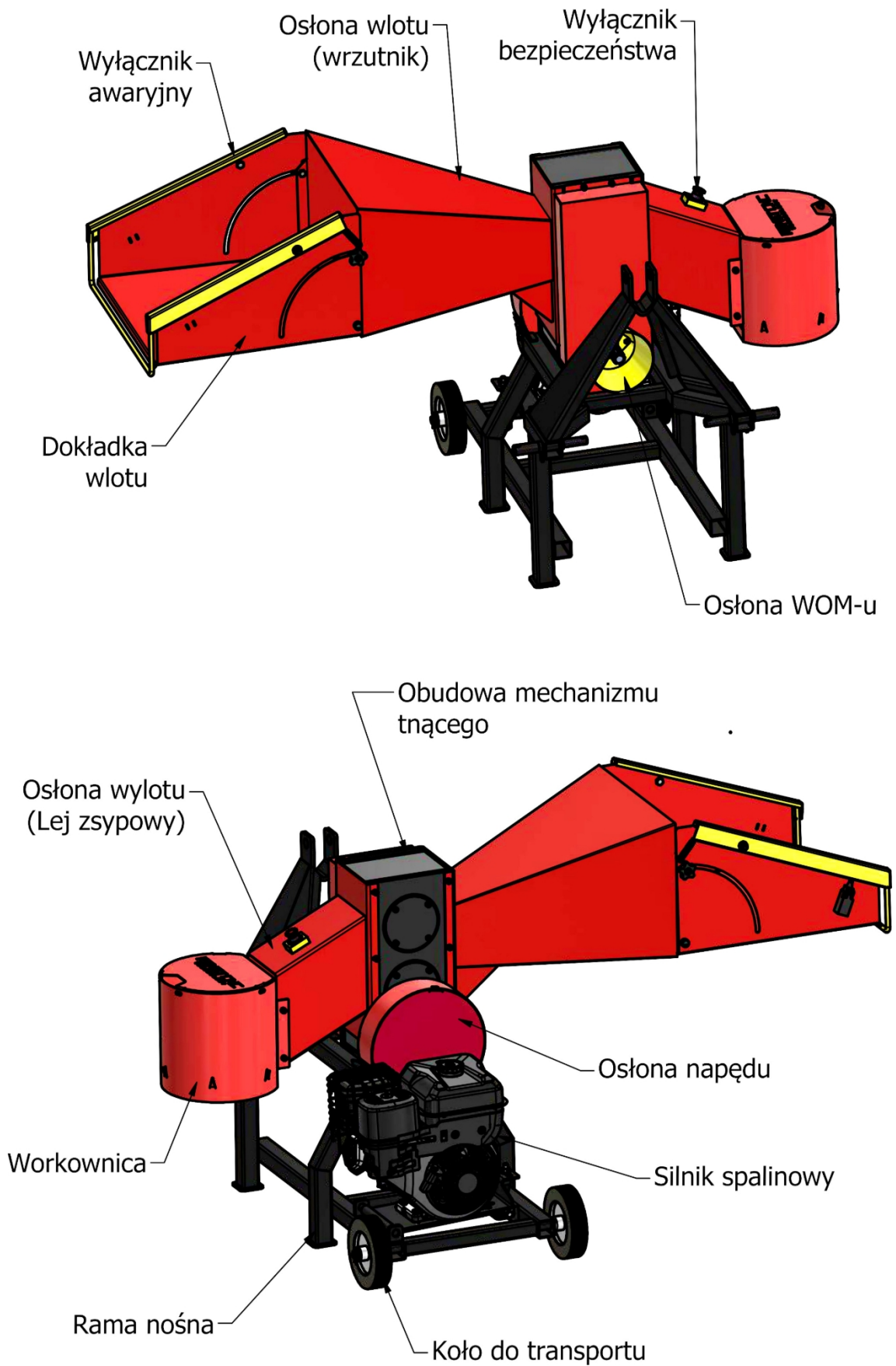

Model RS-120 OFF-ROAD

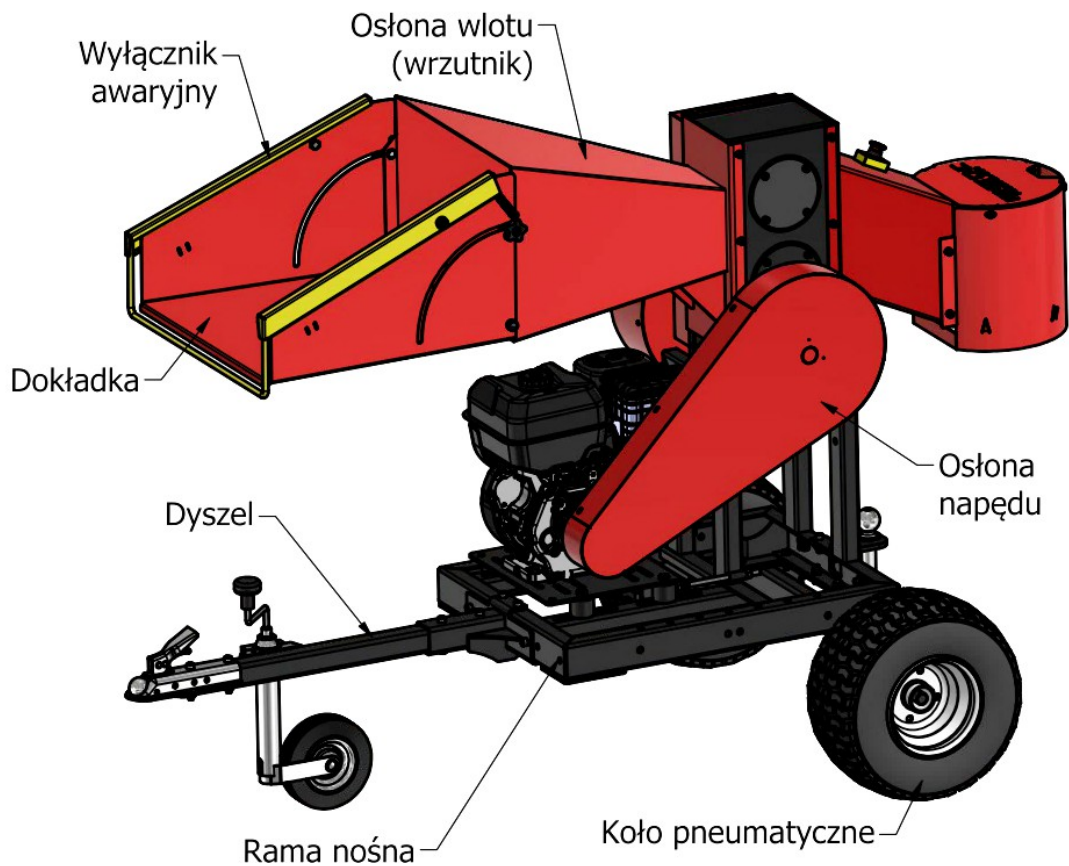
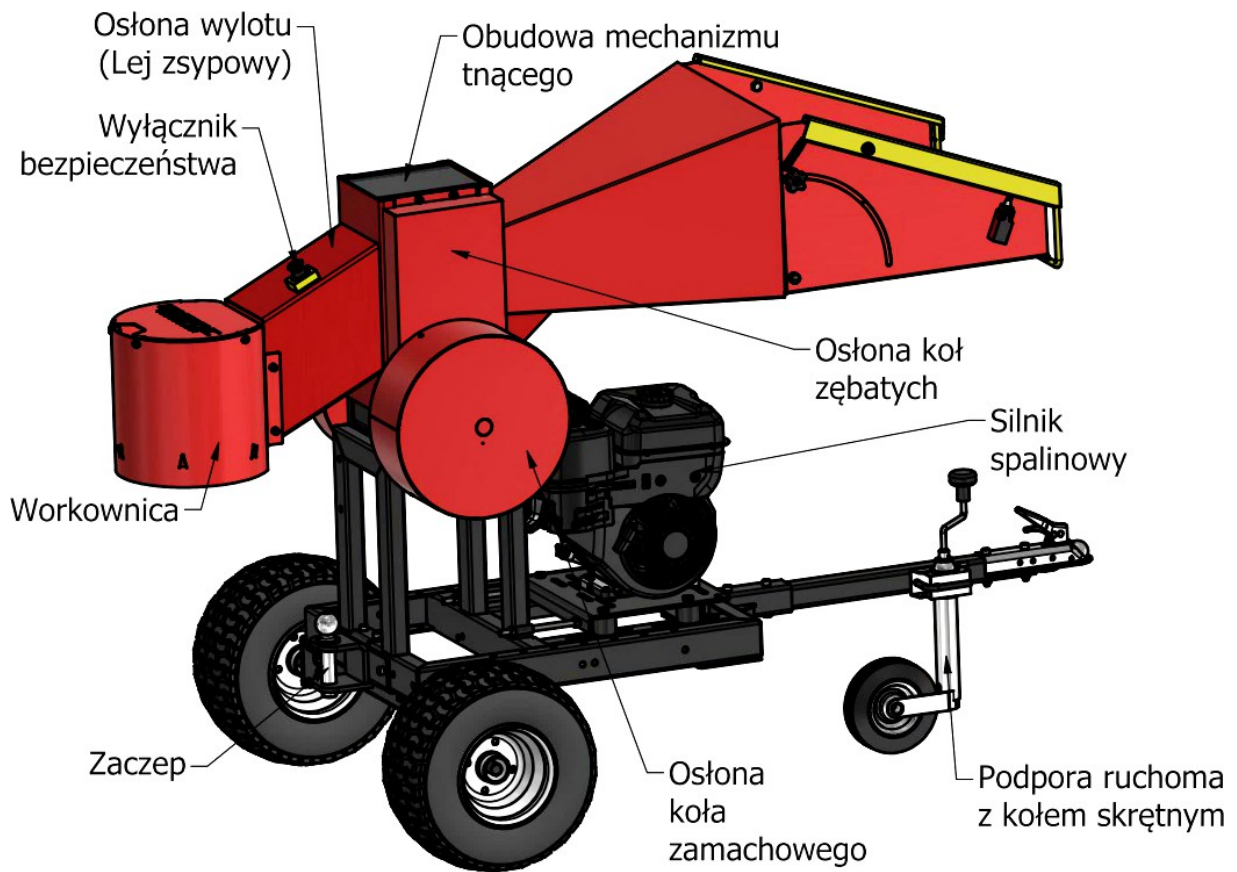

REMET CNC-TEKNOLOGI

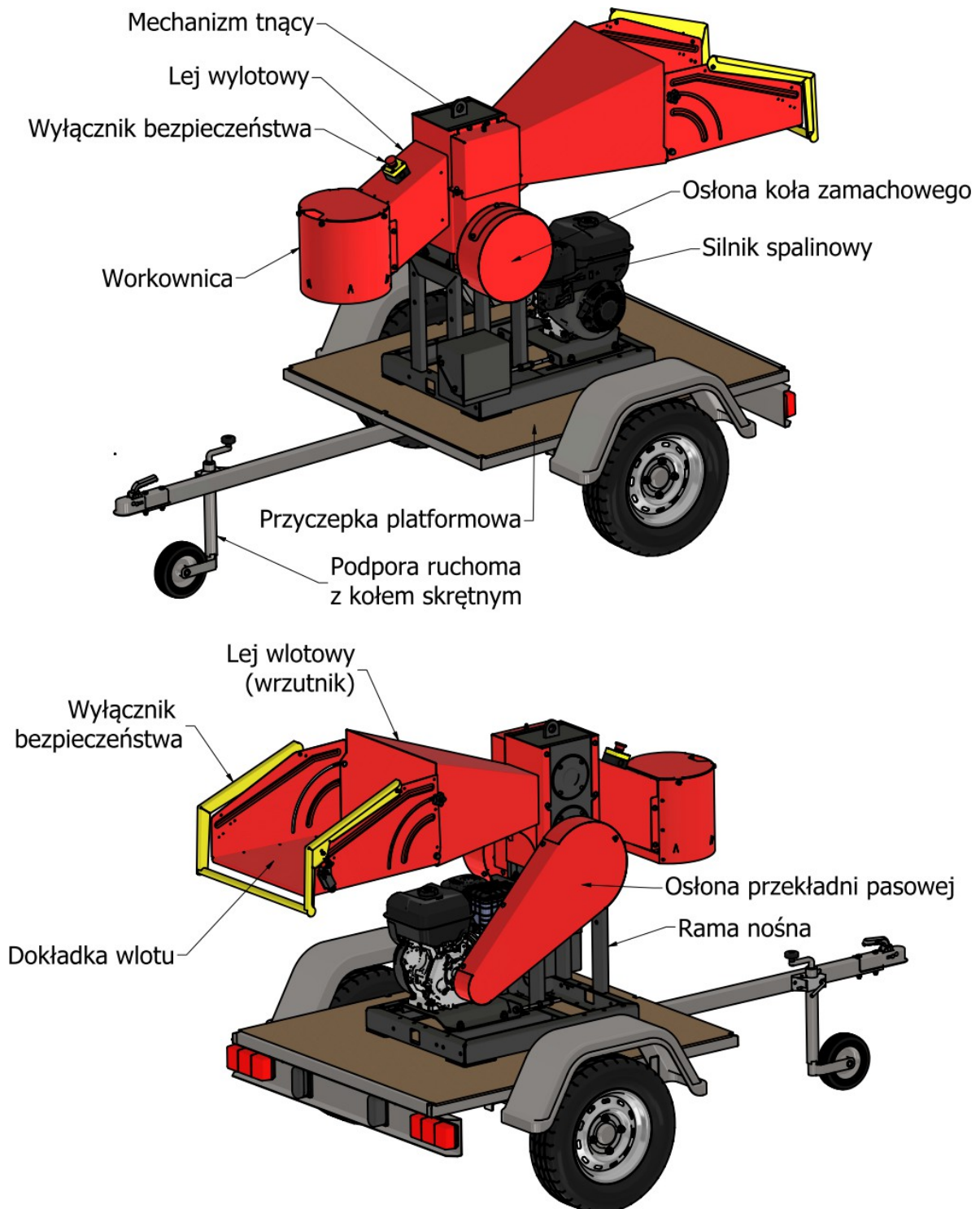

2. TILTÆNKT ANVENDELSE OG GENEREL BESKRIVELSE AF ENHEDEN

Enheden er designet til at findele træagtigt og fibrøst haveaffald, såsom træafklipp, grene og kviste.



OPMÆRKSOM

Dette symbol bruges i denne vejledning, hvis der er fare for brugeren eller omgivelserne.
Dette symbol bruges også til at angive miljø- eller ejendomsrisici.

OPMÆRKSOMHED: Det er forbudt at lægge sten, glas, metal, knogler, plast, tekstiler og andre materialer i flismaskinen. Enhver anden anvendelse end den, der er godkendt i denne manual, kan beskadige enheden og udgøre en alvorlig risiko for operatøren. Operatøren eller brugeren bærer alt ansvar for skader og tab på tredjemand og deres ejendom. Producenten er ikke ansvarlig for skader eller uheld forårsaget af forkert brug og betjening af enheden, herunder ændringer og modifikationer foretaget af brugere og operatører, hvilket også medfører øjeblikkelig bortfald af garantien.

Flisemaskinen er udstyret med et cylindrisk skæresystem (hærdede slidstærke stålknive). Mekanismens kabinet er lavet af certificeret plademetal med en tykkelse på 20 mm, forbedrede ruller er lavet af varmebehandlet stål, hvorpå induktivt hærdede gear er monteret. Mekanismen trækker automatisk det materiale ind, der tilføres til skæring. Flishuggeren har metaldæksler på indløbsføderen med sikkerheds- og udløbsafbrydere samt tandhjul, der sikrer sikker drift. Den solide konstruktion, som mekanismen er monteret på, sikrer enhedens holdbarhed og stabilitet. Flishuggeren er udstyret med et drivsystem med en forbrændingsmotor.



FORKERT BETJENING AF MASKINEN KAN FORÅRSAGE VARIG SKADE (INVALIDITET) ELLER DØD. FØR DU BRUGER MASKINEN, SKAL DU LÆSE BRUGSANVISNINGEN.

3. ENHEDENS SPECIFIKATIONER

Tekniske parametre for flishuggerne:

Model	RS-80	RS-100	RS-120 + PTO	RS-120 OFF-ROAD	RS-120 + platform trailer
Indvendig bredde [mm]	180				
Akselafstand [mm]	80	100	120		
Tandhjulsdiameter [mm]	150	180	20		
Husets tykkelse [mm]	20				
Forbrændingsstempel	4-takts, OHV, luftkølet				
Forbrændingsmotorens effekt [HK]	7	15			
Minimum/anbefalet PTO-drevkraft [KM]	---	---	25/35	---	
Maks. skærediameter for frisk nåletræ [mm]*	75	90	100/120 (PTO)	100	
maks. skærediameter for frisk hårdtræ [mm]*	65	80	90/110 (PTO)	90	
maks. skærediameter for tørt hårdt træ [mm]*	55	70	80/100 (PTO)	80	
Spånskærelængde [cm]	4 knive: 9-15 6 knive: 5-12	4 knive: 9-18 6 knive: 7-14	6 knive: 8-15 8 knive: 5-10	6 knive: 8-15 8 knive: 5-10	
Vægt [kg]	170	225	270	360	420

*Den maksimale diameter på flisede grene afhænger af træsorten og forholdene for det materiale, der skæres. For hårdt træ (f.eks. eg/bøg) vil den maksimale skærediameter være mindre end for blødt træ (f.eks. fyr, gran). For vådt eller knudret træ vil den maksimale skærediameter også være reduceret.

4. SIKKERHEDSTIPS

Generelle overvejelser



- Det er forbudt at bruge flishuggeren for:**
 - Uautoriserede personer, der ikke er uddannet og ikke er bekendt med brugsanvisningen en eller under indflydelse af alkohol eller narkotika og psykotrope stoffer (stoffer) og stoffer, der nedsætter reaktionsevnen,
 - Børn (under den mindste alder for betjening, som er fastsat i lokale regler)
 - Gravide kvinder,
 - Personer med begrænsede mentale evner.
- Inden enheden startes for første gang, skal operatøren læse betjeningsvejledningen fra enhedens producent og sikre sig, at han er fortrolig med betjeningen af alle kontrolanordninger.
- Den medarbejder, der betjener flishuggeren, skal have de nødvendige kvalifikationer og gennemgå en passende uddannelse for at lære reglerne for sikker og korrekt betjening.
- For at kunne arbejde med flishuggeren er det nødvendigt at læse brugsanvisningen.
- Operatører skal sørge for tilstrækkelig plads og en asfalteret, skridsikker overflade til at arbejde med udstyret. Arbejd kun i dagslys eller meget god kunstig belysning.
- Når der arbejdes med flishuggeren RE120+PTO ved hjælp af PTO-drevet fra drivmaskinen, er det nødvendigt at løsne remstrammeren og fjerne kileremmen fra mekanismens remskive.**
- Operatører, der arbejder med flishuggeren, skal hele tiden holde øje med arbejdsområdet og må aldrig tillade tilskuere eller dyr i maskinens arbejdsområde. Arbejd kun i dagslys eller meget godt kunstigt lys.
- Operatøren, der arbejder med flishuggeren, skal altid holde øje med arbejdsområdet og må aldrig tillade tilskuere eller dyr i maskinens arbejdsområde.
- Operatøren af flishuggeren er ansvarlig for sikkerheden for tilskuere eller dyr, der måtte befinde sig i nærheden af maskinen.
- Arbejde med flishuggeren må kun udføres af voksne, der er uddannet af arbejdsgiveren.
- En medarbejder, der udfører arbejde med en flishugger, skal være udhvilet, sund og i god fysisk form.
- Arbejd ikke i regn eller dårligt vejr.
- Overbelast ikke maskinen. Arbejd fornuftigt og hold regelmæssige pauser.
- Sørg for, at flishuggerens knive altid er skarpe.

Forkert brug af maskinen kan forårsage alvorlige personskader.

Personligt beskyttelsesudstyr og piktogrammer

Når du arbejder med en flishugger, skal du bruge:

- beskyttelsesbriller
- høreværn
- beskyttelsehandsker
- beskyttelsesfodtøj
- tætsiddende beskyttelsestøj uden løse stropper eller ærmer.



mærke	Beskrivelse	mærke	Beskrivelse
	Brug håndbeskyttelse		Ingen uautoriseret adgang!
	Brug fodbeskyttelse		Ræk ikke ind i påfyldningsbeholderen. Hold sikker afstand til indgangs- og udkastområdet
	Brug beskyttelsesbriller		OBS! Fare for personskade fra roterende skærevalse. Hold hænder og fødder væk fra åbninger, mens maskinen er i drift.
	Brug høreværn		Forsigtig, fingre/hænder kan blive skåret af!
	Se brugervejledningen		Fare for fastklemning/indvikling/indvikling! Roterende elementer!
 OBOWIĄZEK SMAROWANIA GREASE DAILY	Forpligtelse til at smøre tandhjulet		Fare!
 	Brug ikke åben ild! (brændstoftank)		Forsigtig! Varm overflade! (udstødningslyddæmper og dens omgivelser)

Piktogrammer på RS-80, RS-100-maskinen

OBOWIĄZEK SMAROWANIA
GREASE DAILY

⚠ DANGER ⚠ WARNING

RS-100
RED DRAGON STANDARD
REMET CNC
TECHNOLOGY

CE	REMET CNC TECHNOLOGY Sp. z o.o. ul. Łowisko 320A 36-053 Kamień POLSKA www.remetcnc.com
Waga: 230 kg	Seria: 1910013 STANDARD
Rok produkcji: 2019	Moc: 8.2-9.6 kW
Typ: RS-100	Silnik 4-suw, OHV
Rębak walcowy o napędzie spalinowym.	

UWAGA!

- ZAWSZE PRZESTRZEGAJ PRZEPISÓW I ZASAD BHP
- STOSUJ ODBIEŻ OCHRONNĄ I ŚRODKI OCHRONY INDYWIDUALNEJ
- URZĄDZENIE MUSI BYĆ WYPOSAŻONE W OSŁONY BEZPIECZEŃSTWA
- SPRAWDZAJ MOCOWANIE ELEMENTÓW TNĄCYCH (PRZY WYŁĄCZONEJ JEDNOSTCE NAPĘDOWEJ)
- NIEDOPUSZCZALNE JEST UŻYTKOWANIE MASZyny NIEGODNIE Z JEGO PRZEZNACZENIEM
- PRZEPROWADZAJ KONSERWACJE PRZEKŁADNI ZĘBATEJ
- NIETYPICZNE UŻYTKOWANIE MOŻE BYĆ PRZYCZYŃĄ USZKODZENIA MASZyny ORAZ DOPROWADZIĆ DO POWAŻNYCH OBRAŻEN CIAŁA

Piktogrammer på RS-120+PTO-maskinen



REMET CNC TECHNOLOGY Sp. z o.o. ul. Łowisko 320A 36-053 Kamień POLSKA www.remetcnc.com	
Waga: 270 kg	Seria: 1912013 STANDARD
Rok produkcji: 2019	Moc: 8,2-9,6 kW Silnik 4-suw, OHV
Typ: RS-120	Naped: WOM max. 540 obr/min
Rębak walcowy na naped WOM i silnik spalinowy.	



UWAGA!

- ZAWSZE PRZESTRZEGAJ PRZEPISÓW I ZASAD BHP
- STOSUJ OZBIĘ OCHRONNĄ I ŚRODKI OCHRONY INDYWIDUALNEJ
- URZĄDZENIE MUSI BYĆ WYPOSAŻONE W OSŁONY BEZPIECZEŃSTWA
- SPRAWDZAJ MOCOWANIE ELEMENTÓW TŁACZYCH (PRZY WYŁĄCZENIU JEDNOSTKI NAPĘDOWEJ)
- NIEDOPUSZCZALNE JEST UŻYTKOWANIE MASZyny NIEGODNIE Z JEGO PRZEZNACZENIEM
- PRZEPROWADZAJ KONSERWACJE PRZEKŁADNI ZĘBATEJ
- NIEWŁĄCZYWE UŻYTKOWANIE MOŻE BYĆ PRZYCZYŃĄ USZKODZENIA MASZyny ORAZ DOPROWADZIĆ DO POWAŻNYCH OBRAZÓW CIAŁA



Piktogrammer på RS-120 OFF-ROAD-maskinen



**OBOWIĄZEK
SMAROWANIA**
**GREASE
DAILY**



DANGER		WARNING	
			
			



RS-100
RED DRAGON STANDARD
REMET CNC
TECHNOLOGY

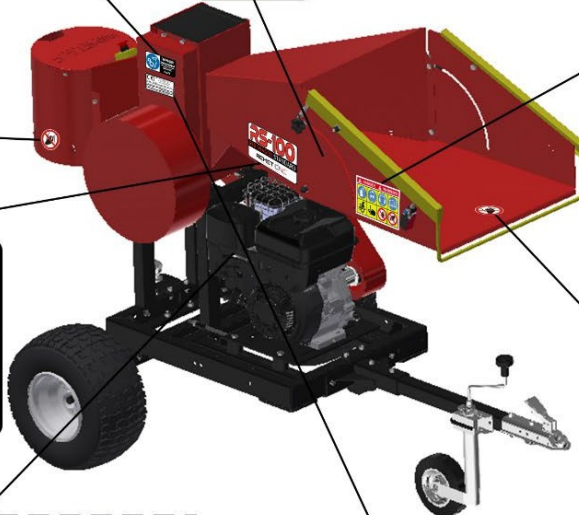

CE	Producent: REMET CNC TECHNOLOGY Sp. z o.o. ul. Łowisko 320A 36-053 Kamiń Poland www.remetcnc.com	
	Waga: 260 kg	Seria: 1910015OR STANDARD
Rok produkcji: 2019	Moc: 9.1-11 kW	
Typ: RS-100 OFF-ROAD	Silnik 4-suw, OHV	
Rębak walcowy o napędzie spalinowym.		





UWAGA!

- ZAWSZE PRZESTRZEGAJ PRZEPISÓW I ZASAD BHP
- STOSUJ ODDZIEŻ OCHRONNĄ I ŚRODKI OCHRONY INDYWIDUALNEJ
- URZĄDZENIE MUSI BYĆ WYPOSAŻONE W OSŁONY BEZPIECZEŃSTWA
- SPRAWDZAJ MOCOWANIE ELEMENTÓW TŁACZYCH (PRZY WYŁĄCZENIU JEDNOSTKI NAPĘDOWEJ)
- NIEDOPUSZCZALNE JEST UŻYTKOWANIE MASZyny NIEZGODNIE Z JEJ PRZEZNACZENIEM
- PRZEPROWADZAJ KONSERWACJE PRZEKŁADNI ZĘBATEJ
- NIEWŁAŚCIWE UŻYTKOWANIE MOŻE BYĆ PRZYCZYNĄ USZKODZENIA MASZyny ORAZ DOPROWADZIĆ DO POWAŻNYCH OBRAŹEN CIAŁA



Sikkerhedsafbryder

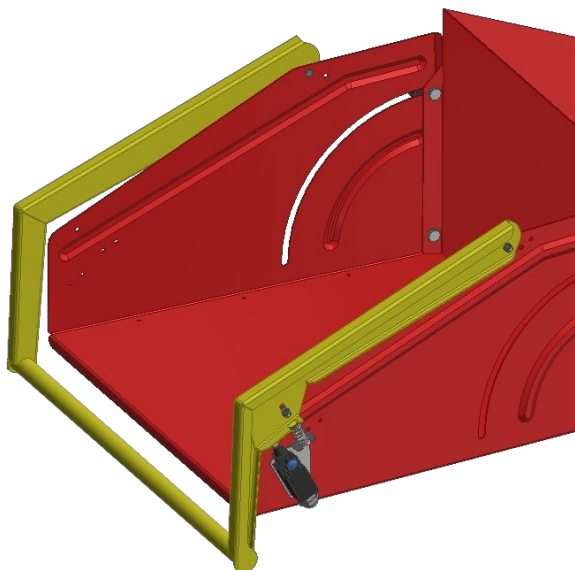

Fliskværnen er udstyret med en sikkerhedsafbryder, der omgiver tragten, og et ekstra svampehoved, der er monteret på skaktens dæksel (RS-120 + PTO-version).

I tilfælde af RS-120 + PTO-maskinen og arbejde med PTO skal sikkerhedsafbryderen komprimeres/tilsluttes til nødstopmodulet i traktoren. Hvordan arbejdet afbrydes, afhænger af traktorens integrerede sikkerhedssystemer.

Sikkerhedsafbryderen, der er installeret ved flishuggerens indgang, er en forlængelse af

traktorens nødstop-/sikkerhedssystemer.

Sikkerhedsafbryderen har under aktivering karakter af permanent kortslutning. Efter fjernelse af fejlen eller eliminering af faren skal afbryderen fysisk låses op ved at "trække" for at kunne fortsætte arbejdet. Før hvert arbejdsstart skal du kontrollere, at sikkerhedsafbryderen fungerer korrekt. Motoren kan ikke startes, når sikkerhedsafbryderen er aktiveret. Hvis motoren starter, mens sikkerhedsafbryderen er aktiveret, må du ikke påbegynde arbejdet, før fejlen er blevet afhjulpet af en kvalificeret medarbejder.

Tilslutning af sikkerhedsafbryderen

RS-120+PTO kun ved arbejde med traktorens PTO

Et eksempel på tilslutning af sikkerhedsafbryderen til PTO-akselens frakoblingssystem i traktoren.

OBS! Metoden til tilslutning af sikkerhedsafbryderen afhænger af traktormodellen. Kontakt traktorfabrikanten/autoriseret serviceagent for yderligere oplysninger.

REMET CNC-TEKNOLOGI

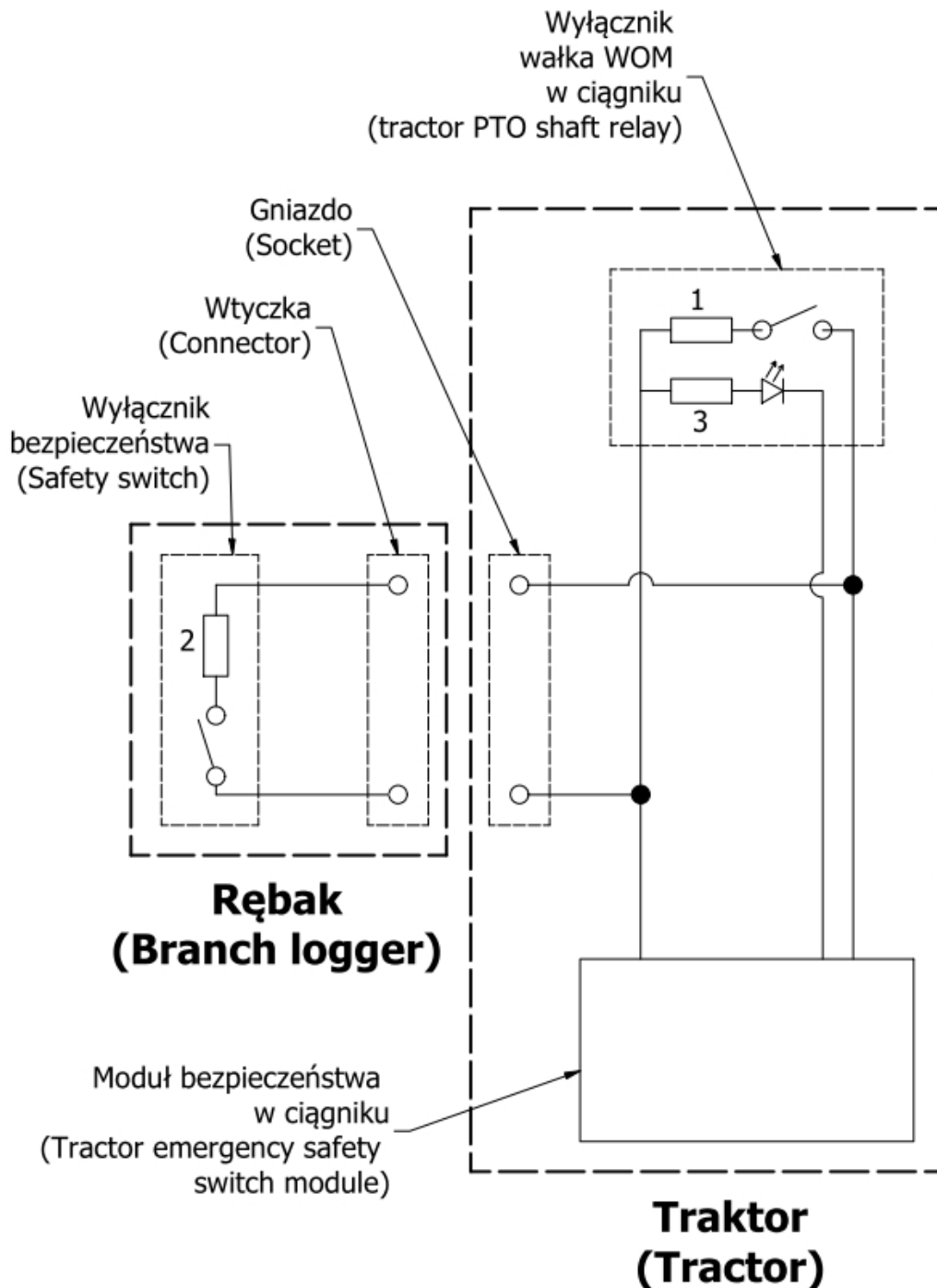

- 1 - Rezystor wyłącznika bezpieczeństwa (włącznika napędu wałka WOM) w ciągniku.
(Safety switch resistor (PTO shaft drive switch) in tractor.)
- 2 - Rezystor w wyłączniku bezpieczeństwa w rębaku. Rezystancja rezystora 2 musi być równa rezystancji rezystora 1.
Rezystor 2 nie jest dołączany do rębaka.
(Resistor in branch loggers safety switch. Resistor 2 resistance must be the same as resistor 1 resistance.
Resistor 2 is not included in branch loggers safety switch)
- 3 - Rezystor fotodiody wyłącznika bezpieczeństwa w ciągniku.
(Photodiode resistor in tractor safety switch)

**Sposób podpięcia wyłącznika bezpieczeństwa zależy od modelu ciągnika.
(The method of interruption of work depends on the integral protection systems of the tractor.)**

Oplysninger om restrisiko

Oplysninger til brugeren om de risici, der er tilbage efter anvendelse af sikkerhedsforanstaltninger:

Da sikkerheden ved brug af maskiner afhænger af en kombination af konstruktions- og designforanstaltninger, der anvendes af producenten, og beskyttelsesforanstaltninger, der anvendes af brugeren, findes der detaljerede oplysninger om restrisici og forebyggelsesprincipper, såsom passende tilrettelæggelse af arbejdet, brug af personligt beskyttelsesudstyr (f.eks. høreværn osv.), udførelse af periodiske eftersyn, herunder kontrol af maskindele og underenheder, samt uddannelse af medarbejderne i sikker betjening.

De foranstaltninger, der træffes på denne måde, har til formål at reducere sandsynligheden for en ulykke ved betjening af en given maskine, og de er også inkluderet i brugsanvisningen:

Virksomheden REMET CNC TECHNOLOGY M&P Piekut sp. k. med hjemsted i Łowisko har gjort alt for at eliminere risikoen for ulykker. Der er dog en restrisiko, der kan føre til en ulykke, og som primært er relateret til de aktiviteter, der er beskrevet nedenfor:

- Brug af maskinen i strid med dens tilsigtede anvendelse
- At opholde sig mellem traktoren og maskinen, mens motoren kører, og når maskinen kobles til den trækkende traktor
- At opholde sig på maskinen, mens motoren på den trækkende traktor kører
- Betjening af maskinen med fjernede eller defekte afskærmninger
- Manglende overholdelse af sikkerhedsafstanden til farlige områder eller ophold i disse områder, mens maskinen er i drift
- Betjening af maskinen af uautoriserede personer eller personer under indflydelse af alkohol eller andre rusmidler
- Rengøring, vedligeholdelse og teknisk inspektion, mens traktoren er tilkoblet og kører.

Restrisici kan minimeres ved at følge nedenstående anbefalinger:

- Omhyggelig og forsigtig betjening af maskinen, uden hastværk
- Rimelig brug af bemærkningerne og anbefalingerne i manualerne
- Udførelse af vedligeholdelses- og reparationsarbejder i overensstemmelse med sikkerhedsreglerne for betjening
- Udførelse af reparations- og vedligeholdelsesarbejder af uddannede personer
- Brug af tætsiddende beskyttelsestøj
- Sikring af maskinen mod adgang for uautoriserede personer, især børn
- Overholdelse af sikkerhedsafstand til forbudte og farlige steder

Det er forbudt at opholde sig på maskinen, mens den er i drift.



Ting, der skal gøres, før arbejdet påbegyndes

1. Kontroller flishuggeren før hver brug. Kontroller, at sikkerheds- og drivsystemet fungerer korrekt. Hvis ikke, skal systemet repareres, inden flishuggeren startes.
2. Før arbejdet påbegyndes, skal det sikres, at alle afdækninger er korrekt fastgjort (kontroller skruernes fastspænding), og at sikkerhedselementerne og sikkerhedsafbrydere fungerer korrekt.
3. Maskinen skal placeres på en jævn, hård og skridsikker overflade med særlig omhu.
4. Før du begynder at flise, skal du sikre dig, at der ikke er tilskuere eller dyr i nærheden af maskinen.
5. Før flishuggerens forbrændingsmotor tændes, skal du kontrollere V-remmenes spænding og sikkerhedsafbryderens korrekte funktion (når sikkerhedsafbryderen trykkes ned, kan elmotoren ikke starte).
6. Bær hjelm eller andet hovedbeklædning, der dækker dit hår, sikkerhedsbriller, høreværn og beskyttelsesbeklædning. Den person, der betjener maskinen, må ikke bære tørklæde, slips, for løst siddende tøj (tætsiddende tøj anbefales) og handsker, der er beregnet til andet arbejde (f.eks. lædersvejsning).
7. Beskadigede eller ulæselige mærkater skal udskiftes.



Aggregering med en traktor

RS-120+PTO kun ved arbejde med traktorens PTO

1. Overhold den anbefalede minimumsfrontbelastning for traktoren for at opretholde stabiliteten.
2. Vær særlig forsigtig, når flishuggeren kobles til traktoren og når den frakobles.
3. Kontroller hver gang inden arbejdet påbegyndes, at alle sikkerhedsafbrydere fungerer korrekt.
4. Det er strengt forbudt at opholde sig mellem flishuggeren og traktoren og i nærheden, når man betjener håndtaget/knapperne til at betjene traktorens hydrauliksystem.
5. Det er forbudt for nogen at opholde sig mellem traktoren og flishuggeren under drift.
6. Brug kun PTO-aksel med dæksel. Det er strengt forbudt at arbejde med akslen uden dæksel eller med et beskadiget dæksel.
7. Koblingsakslens afdækning skal sikres mod rotation, f.eks. med en kæde.
8. Det er forbudt at arbejde uden PTO-skærm (maskinens PTO) og PTO-skærm (traktorens PTO).

Valg af kraftoverføringsaksel

RS-120+PTO kun ved arbejde med traktorens PTO

For at sikre kompatibilitet med en bred vifte af 3-punkts fastgørelsessystemer kan kraftudtaget være for langt eller for kort. Det er særligt vigtigt, at transmissionen af drevet gennem teleskopakslen foregår frit, men uden at hamre for at begrænse arbejdsområdet. En for lang aksel kan forårsage lejeskader, en for kort aksel kan beskadige PTO-akselens leje.

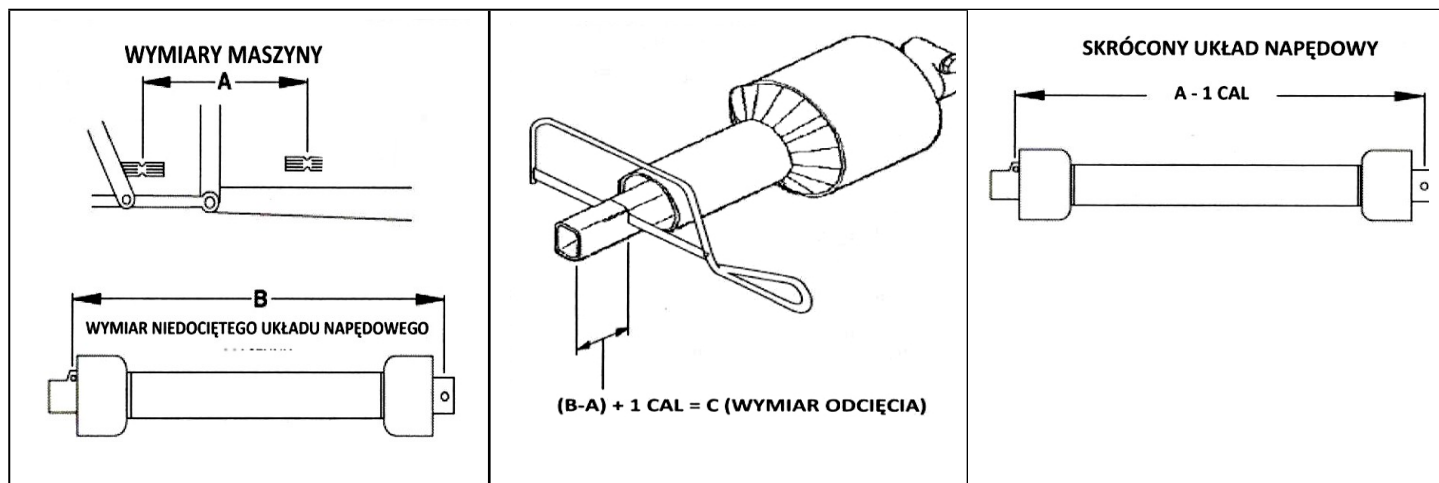

A. Længdespecifikation:

1. Fjern tilskuere og dyr fra området omkring maskinen.
2. Tilslut fliskværnen til traktoren uden PTO-akslen.
3. Løft flishuggeren, indtil PTO-akserne er i vater.
4. Mål afstanden mellem fastgørelsesrillerne på PTO-akslen på traktoren og PTO-akslen på flishuggeren.
5. Mål de samme dimensioner på det komprimerede drivsystem (PTO).
6. Hvis PTO-akslen overskrider den målte afstand fra punkt 4, skal akslen afkortes.

B. Afkortning af den teleskopiske PTO-aksel:

1. Skær maskinens dimension (A) til dimensionen på det afskårne drivsystem (B) eller (BA). Denne dimension bestemmer, hvor meget drivlinjen er for lang.
2. Tilføj en ekstra tomme (25 mm) til denne dimension for at forhindre systemet i at ramme arbejdsdimensionen, fastlæg den afskårne dimension (C).
3. Skær dimensionen (C) i begge ender med en nedstryger. Skær også plastikhylsterne.
4. Afrund eventuelle skarpe kanter.
5. Saml akslen.
6. Kontroller, om forbindelsen til PTO-akslen er fri.

Sikkerhedshenvisninger for forbrændingsmotoren og påfyldning af brændstof



1. Cylinderen og motoren bliver meget varme under drift. Rør ikke ved en varm lydæmper eller cylinder, da der er risiko for forbrændinger. Selv når de er slukkede, forbliver disse komponenter varme i nogen tid.
2. Kør ikke motoren i lukkede rum, da udstødningsgassen indeholder giftige stoffer såsom kulilte.
3. Brændstoffet og dets dampe er meget brandfarlige. Overhold følgende retningslinjer før og under påfyldning af brændstof:
 - Motoren skal være kold, før der tankes op. Du skal vente mindst 3 minutter, før du tanker op.
 - Brug kun godkendte dunke.
 - Tank aldrig op indendørs.
 - Tank aldrig op i nærheden af ild (ryg heller ikke).
 - Tank aldrig, mens motoren kører, eller mens maskinen er i bevægelse.
 - Hvis det påfyldte brændstof spildes, må du ikke starte motoren. Flyt maskinen til et andet sted, og vent, indtil det spildte brændstof er fordampet fuldstændigt fra maskinen og det sted, hvor det er spildt, før du starter.
 - Efter påfyldning skal brændstofdækslet altid strammes godt.
 - Fliskværnen og brændstofbeholderne skal holdes væk fra åben ild.
 - Detaljerede oplysninger om drift, vedligeholdelse og betjening af forbrændingsmotoren findes i den integrerede manual, der følger med sættet.



Regler for sikker udførelse af arbejdet

1. Sørg for, at indløbs- og udløbstragtene er tomme, inden du påbegynder arbejdet.
2. **Under** arbejdet og umiddelbart efter slukning må du ikke røre ved indløbskanalen eller stikke hænderne ind i indløbet til føderen (enheden kører kortvarigt videre, selv efter at den er slukket).
3. Når der arbejdes med en traktor uden nødstopknap eller et nødsystem, som flishuggerens nødstopknap kan tilsluttes, er det nødvendigt, at to personer udfører arbejdet for at betjene enheden, nemlig føreren af traktoren, der kører flishuggeren, og føreren af flishuggeren (model RS120+PTO PTO-drev).
4. Operatører skal sørge for tilstrækkelig plads og en asfalteret overflade og en skridsikker overflade til at arbejde med enheden. Arbejd kun i dagslys eller under meget god kunstig belysning.

REMET CNC-TEKNOLOGI

5. Operatører skal også sikre god balance og stabilitet. Læn dig ikke fremad eller stå over maskinen, når du lægger materiale.
6. Under arbejdet skal du holde hoved, hår og krop væk fra skakten og bruge beskyttelsesbriller, høreværn og beskyttelsestøj.
7. Operatører, der udfører arbejde med en flishugger, skal konstant observere arbejdsområdet og straks stoppe arbejdet, hvis der kommer tilskuere eller dyr ind i maskinens arbejdsområde.
8. Før det materiale, der skal skæres, indsættes i indløbstragten, skal du sikre dig, at der ikke er fremmedlegemer i materialet, der er hårdere end træ, såsom: sten, tråde, reb, søm, nitter, kæder osv., som kan beskadige knivene, skæremekanismen eller hele maskinen, hvilket igen kan føre til en farlig ulykke, der truer operatørens og andre tilstedeværendes liv og helbred.
9. Hvis operatørens tøj sidder fast i grene og trækkes mod flishuggerens indløb, skal operatøren straks trykke på sikkerhedsafbryderen (i model RS-120 skal traktoren standses, når der arbejdes med traktoren).
10. For at beskytte mod utilsigtet aktivering af enheden skal du trykke på sikkerhedsafbryderen og slukke for tændingen (i modellen RS-120+PTO skal du, når du arbejder med traktoren, slukke for traktoren, der driver flishuggeren, fjerne nøglen fra tændingen eller afbryde batteriet ved at fjerne klemmen fra klemmen).
11. For at beskytte mod utilsigtet aktivering af motoren, der driver flishuggeren, skal tændingslåsen sættes i position 0.
12. Under hver pause i arbejdet skal motoren, der driver flishuggeren, slukkes.
13. Transportér eller løft ikke, mens motoren kører.
14. For at undgå fastklemning skal du skifte mellem tyndt og tyndt materiale og større grene.
15. Sluk for maskinen, når alt materialet er passeret gennem flisningsvalserne. Ellers kan enheden klemme fast.
16. Hold sikker afstand til maskinen under arbejdet, da lange grene kan blive slynget ud, når de trækkes ind.

Definition af maskinområder (RS-80, RS-100):

Maskinområde	Betegnelse	Beskrivelse
Maskinområde 1	OG	farlig zone, risiko for at blive ramt af det materiale, der løftes; ingen operatører, tilskuere eller dyr må være til stede.
Maskinområde 2	b	operatørens arbejdsområde, når der læsses materiale i maskinens indløbstragt; forbud mod tilstedeværelse af tilskuere og dyr,
Maskinområde 3	c	Operatørens område, når flishuggerens drev tændes og slukkes
Maskinområde 4	d	farlig zone for udkast af bearbejdet materiale, operatørens arbejdsområde ved udskiftning af posen
Zonefarer	Kommentar	
OG	Forbud mod tilstedeværelse af uvedkommende og dyr	
b	Farezone, risiko for at blive ramt af det materiale, der samles op; ingen tilstedeværelse af operatøren, tilskuere og dyr,	
c	Et område, hvor tilskuere og dyr ikke er tilladt.	
d	Farezone for udkast af genbrugsmateriale, fare for påkørsel af omarbejdet materiale; tilstedeværelse af tilskuere og dyr er forbudt.	

Sikkerhedszoner RS-80, RS-100, RS-120 OFF-ROAD

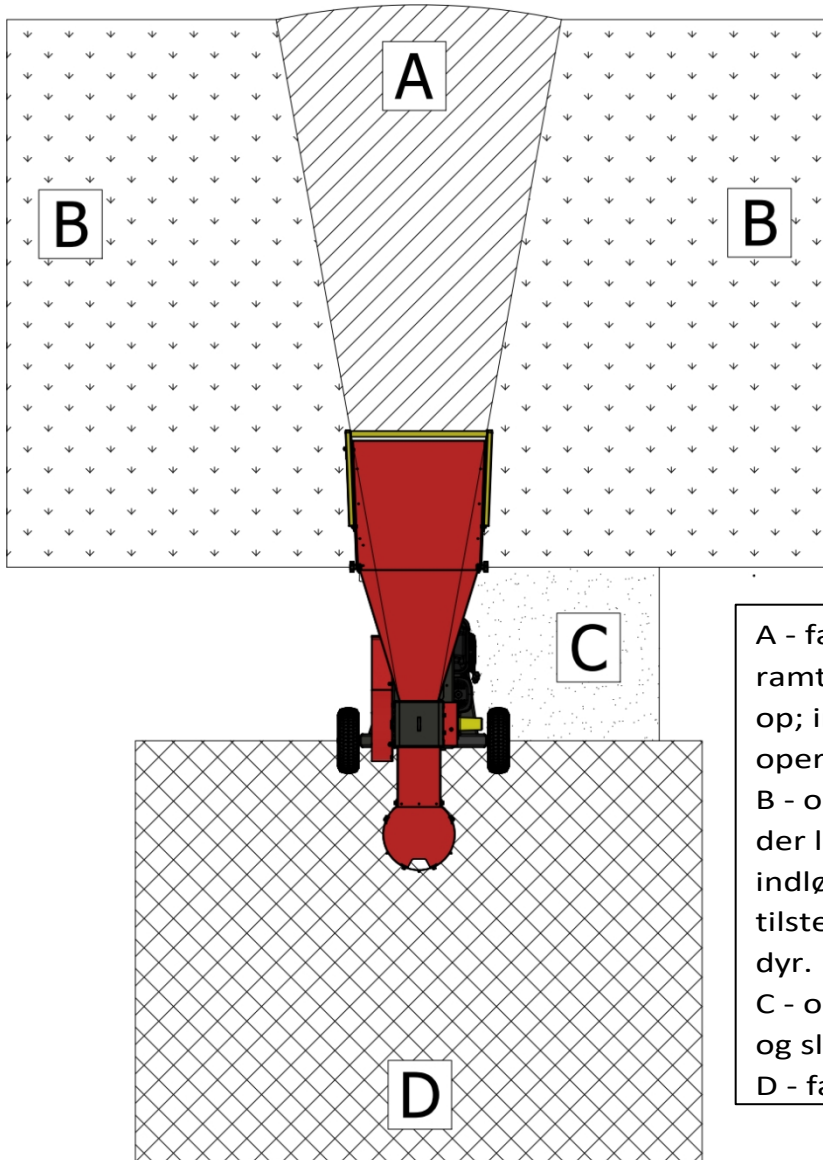

**STREFY
BEZPIECZEŃSTWA
SAFETY ZONES**

A - farlig zone, risiko for at blive ramt af det materiale, der samles op; ingen tilstedeværelse af operatøren, tilskuere og dyr,
 B - operatørens arbejdszone, når der læsses materiale i maskinens indløbstragt; forbud mod tilstedeværelse af tilskuere og dyr.
 C - operatørens zone ved tænding og slukning af flishuggerens drev
 D - farlig zone ved udkast af

Definition af maskinområder (RS-120+PTO):

maskinområde	Betegnelse	Beskrivelse
Maskinområde 1	OG	farlig zone, risiko for at blive ramt af det materiale, der løftes; ingen operatører, tilskuere eller dyr må være til stede.
Maskinområde 2	b	operatørens arbejdsområde, når der læsses materiale i maskinens indløbstragt; forbud mod tilstedeværelse af tilskuere og dyr,
Maskinområde 3	c	operatørens område, når flishuggeren kobles til trækraftmaskinen (traktoren), eller når forbrændingsmotoren betjenes motoren, der driver flishuggeren
Maskinområde 4	d	farlig zone for udkast af forarbejdet materiale, operatørens arbejdsområde ved udskiftning af posen
Zonefarer	Kommentar	
OG	Forbud mod tilstedeværelse af uvedkommende og dyr	
b	Farezone, risiko for at blive ramt af det materiale, der samles op; ingen tilstedeværelse af operatøren, tilskuere og dyr,	
c	Et område, hvor tilskuere og dyr ikke er tilladt.	
d	Farezone for udkast af genbrugsmateriale, fare for påkørsel af omarbejdet materiale; tilstedeværelse af tilskuere og dyr er forbudt.	

Sikkerhedszoner RS-120+PTO

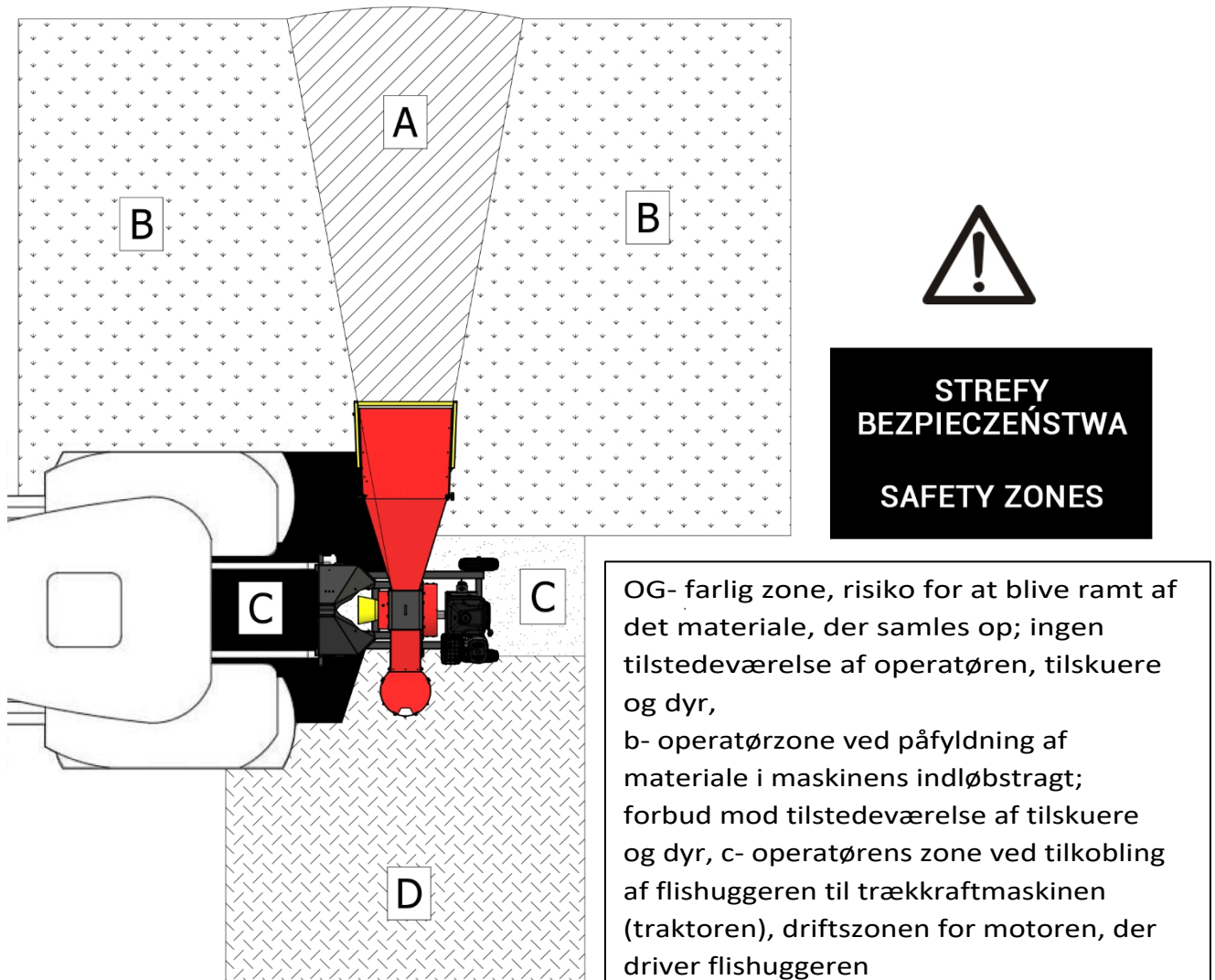



Aktiviteter efter arbejdet.

1. Efter at have slukket for drivkraften skal du vente et øjeblik, da mekanismens roterende dele fortsætter med at køre i et stykke tid efter, at drivkraften er slukket.
2. Sørg for, at maskinen er helt standset, og udfør derefter aktiviteter i forbindelse med rengøring og vedligeholdelse af maskinen.
3. Parkér maskinen og fastgør den på en parkeringsplads.
4. Inspektion af den tekniske tilstand, justering og udførelse af ad hoc-reparationer og vedligeholdelsesarbejder samt rengøring af dele og arbejdsenheder må kun udføres, når flishuggerens drev er slukket.
5. Kontroller regelmæssigt, at alle bolte og møtrikker er stramme. Udskift beskadigede dele.
6. Når du udskifter en beskadiget fliskniv, skal du altid stramme eller løsne kniven med beskyttelseshandsker på og i henhold til instruktionerne i punkt 10.



Adfærdsregler i nødsituationer, der udgør en trussel mod medarbejdernes liv eller helbred.

1. Når der konstateres fejl, skader eller forkert betjening af maskinen eller dens komponenter, skal flishuggeren straks slukkes og immobiliseres, og arbejdslederen skal underrettes. Det er ikke tilladt at genoptage driften uden at have fjernet skaden eller årsagen til fejlen.
2. Hvis det er nødvendigt at efterlade flishuggeren uden opsyn under drift, skal forbrændingsmotoren og tændingen slukkes, og maskinen skal immobiliseres.
3. I tilfælde af tvivl om overholdelsen af arbejdsmiljøkravene har medarbejderen ret til at stoppe arbejdet og bede sin overordnede om en forklaring på situationen og en beslutning.
4. I tilfælde af en arbejdsulykke skal du afbryde strømforsyningen (i modellen RS-120+PTO skal du, når du arbejder med traktoren, straks slukke for PTO-drevet og traktoren) og rapportere ulykken til din overordnede og tilkalde en ambulance, hvis det er nødvendigt. Efterlad arbejdspladsen i den tilstand, den var i, da ulykken skete.
5. Hvis der er tvivl om, hvordan arbejdet skal udføres, skal du stoppe arbejdet og søge vejledning hos din overordnede.
6. I tilfælde af brand i forbrændingsmotoren eller traktoren, der driver flishuggeren, skal du, hvis det er sikkert at gøre det, straks slukke for maskinen og følge instruktionerne om, hvordan du skal forholde dig i tilfælde af brand.
7. En flishugger, der er ude af drift, beskadiget eller under reparation, skal tages ud af brug og mærkes tydeligt med informationsskilte og sikres på en måde, der forhindrer den i at starte.

Indkøring af maskinen:

Selvom der ikke er nogen driftsbegrænsninger for den første opstart af flishuggeren, anbefales følgende kontroller:

1. Efter 1 times drift:
 - Kontroller, at alle skruer sidder fast.
 - Kontroller lejets tilstand.
 - Kontroller skærebladets tilstand. Juster/udskift om nødvendigt.
 - Smør tandhjulstrænet.
 - **Oplysninger om driften af forbrændingsmotoren – kapitel 12**
2. Efter hver yderligere 10 timers arbejde:
 - Gentag ovenstående trin.



5. FORBUDTE AKTIVITETER

1. **Det er** forbudt at arbejde med en flishugger efter indtagelse af alkohol eller narkotika og psykotrope stoffer (lægemidler) og lægemidler, der nedsætter reaktionsevnen.
2. **Det er** forbudt at bruge flishuggeren for:
 - Uautoriserede personer, der ikke er uddannet og ikke er bekendt med betjeningsvejledningen.
 - Børn (under den mindste alder for betjening, som er fastsat i lokale regler)
 - Gravide kvinder
 - Personer med begrænsede mentale evner.
3. **Det er** forbudt at påbegynde arbejde med flishuggeren uden at kontrollere enhedens tekniske tilstand.
4. **Det er forbudt for operatører** at forlade flishuggeren uden først at slukke motoren (i model RS-120 skal traktoren slukkes og tændingsnøglen fjernes, når PTO-drevet bruges).
5. **Det er** forbudt at foretage justeringer af flishuggeren eller udføre reparationer, mens forbrændingsmotoren er tændt (i modellen RS-120+PTO, når PTO-drevet bruges, er flishuggeren koblet til traktoren).
6. **Det er** forbudt at betjene maskinen med fjernede eller beskadigede beskyttelsesanordninger såsom afdækninger og skærme, tragte og udkastskakter samt med manglende advarselsmærkater.
7. **Det er** forbudt at bruge enheden til andre formål end dem, den er beregnet til.
8. **Det er** forbudt at bruge enheden, mens den er i bevægelse. For at flytte enheden, selv over en kort afstand, skal enheden frakobles strømforsyningen.
9. **Det er** forbudt at foretage ændringer eller modifikationer af enheden, da dette medfører øjeblikkelig bortfald af garantien. Desuden er producenten ikke ansvarlig for eventuelle skader på ejendom og ulykker (personskade, operatørens død) som følge af ændringer eller modifikationer af enheden.



Bemærkninger og førstehjælp

1. Indberet enhver arbejdsulykke til din overordnede, og efterlad arbejdspladsen i den tilstand, hvor ulykken fandt sted.
2. Vær altid forberedt. Sørg for at have følgende udstyr på lager:
 - Et fuldt udstyret førstehjælpskasse skal være let tilgængelig for operatøren og tilstedeværende. Førstehjælpskassen skal indeholde den rigtige mængde bandager til snitsår og flænger.
 - Rene håndklæder og klude til at standse blødninger.
 - En mobiltelefon eller anden enhed, der gør det muligt hurtigt at tilkalde hjælp.
3. Arbejd ikke alene! En person, der er fortrolig med førstehjælp, skal være i nærheden. Hjælperen skal befinde sig i sikker afstand fra arbejdsområdet, men skal altid holde øje med operatøren. Brug kun enheden på steder, hvor du hurtigt kan tilkalde en ambulance! Hvis det kommer til skade, skal du yde førstehjælp og søge yderligere hjælp, hvis det er nødvendigt.

6. TRANSPORT OG OPBEVARING



Enheden på egne hjul skal transporteres på en hård, glat underlag med slukket forbrændingsmotor. På blødt og ujævnt underlag må apparatet kun transporteres med et egnet transportmiddel på en platform, der sikrer tilstrækkelig stabilitet i lodret position.

Enheden skal opbevares utilgængeligt for børn på et tørt sted ved en temperatur på 0 °C til + 40 °C. Den må ikke opbevares i rum med en brandkilde (f.eks. gaskomfur).

7. VEDLIGEHOLDELSE OG RENGØRING



Sikkerhedsinstruktioner for vedligeholdelse.

Inden vedligeholdelse eller reparation skal enheden frakobles strømkilden og stå på en stabil, plan og skridsikker overflade. Enheden skal rengøres før og efter hver brug, og det skal kontrolleres, at skruerne, der fastgør dækslerne, sidder godt fast. Vedligeholdelse og rengøring af forbrændingsmotoren skal udføres i henhold til de originale instruktioner for forbrændingsmotoren, der følger med sættet.

Generel vedligeholdelse og rengøring

Enheden skal holdes ren til enhver tid. Brug kun en børste eller klud til at rengøre enheden. Brug aldrig opløsningsmidler eller rengøringsmidler.

Kontroller, at alle skærme og beskyttelsesanordninger er ubeskadigede og på plads. Udskift dem om nødvendigt. Vær særlig opmærksom på løse og slidte dele. Kontroller, at alle bolte og møtrikker er strammet ordentligt.

Kontroller smøringen af tandhjulstrænet før hver brug. Grafitfedt anbefales til smøring af tandhjul.

8. UDSKIFTNING OG INDSTILLING AF CU-KNIVENS AKSER



Inden du indstiller knivakserne eller udskifter knivene, skal du frakoble enheden fra strømkilden og placere den på en stabil, jævn og skridsikker overflade. Når du sliber knive, skal du bære beskyttelsesbriller og beskyttelsehandsker (maskinslibning) og udskifte beskadigede knive med originale knive, der er anbefalet af producenten. Når skæreknivene ikke er justeret, dvs. de passerer hinanden i stedet for at konvergere, skal du følge nedenstående diagrammer afhængigt af enhedstypen.

Indstilling af skæreknivernes akse i flishuggerne: RS-80, RS-100

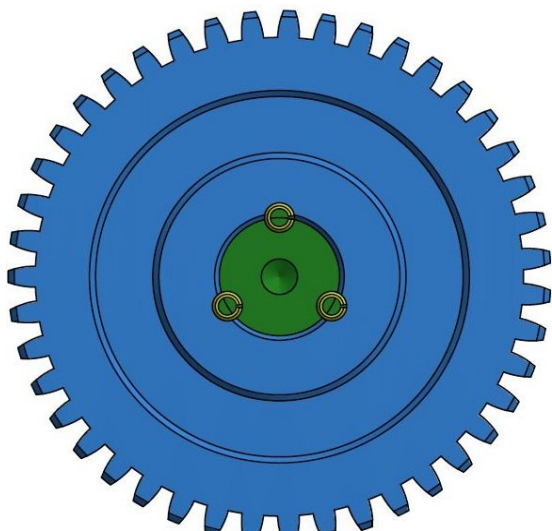

Skema over den korrekte position af skærevalsens i forhold til tandhjulet. Sikkerhedsnåle intakte/ubeskadigede

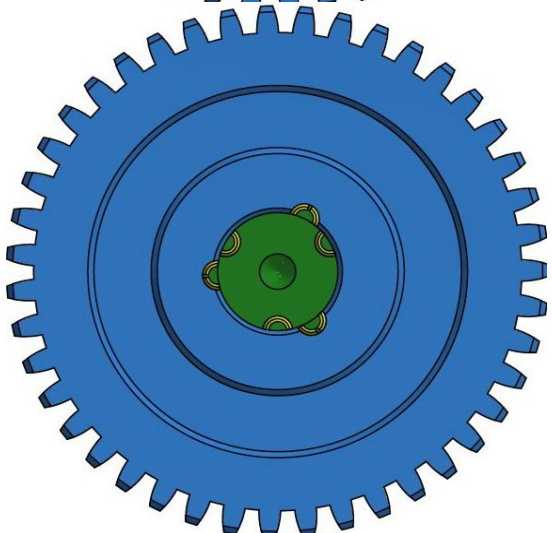

Skema over forkert position af skæreakslen i forhold til tandhjulet. Sikkerhedsnåle brudt/afskåret.

Det er nødvendigt at fjerne gearet fra skæreakslen. Fjernelse af resterne af stifterne. Sæt derefter tandhjulet i sin oprindelige position og kontroller knivernes justering. Hvis de ikke er justeret, skal der bores nye huller til fastgørelsesstifterne for at justere skæreknivernes position.

Indstilling af knivernes akse er beskrevet i trin 6.

Indstilling af skæreknivernes akse: RS-120+PTO, RS-120 OFF-ROAD

Hvis knivakserne er flyttet i forhold til hinanden, skal du gøre følgende:

Trin 1. Fjern unbrakoskruerne 3-5 mm fra toppen af spændetangen:

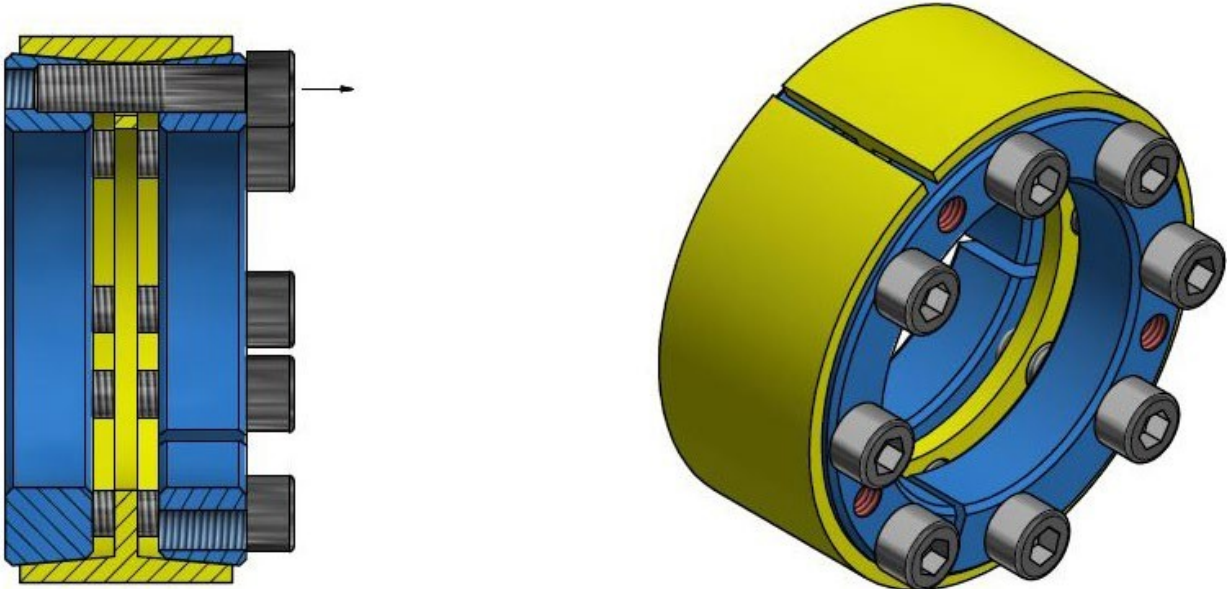

Trin 2. Slå med stor kraft på de fjernede bolte, indtil den nederste del af spændetangen er låst op. Slå gennem et stykke tykt metal for at sikre jævnt tryk og undgå at beskadige boltene.

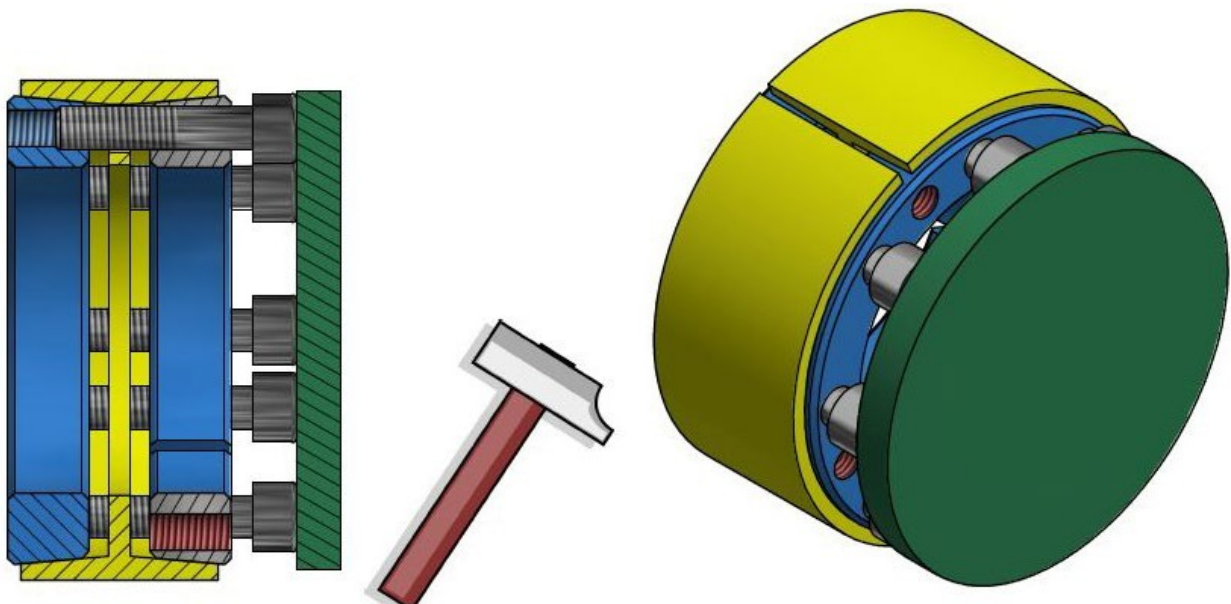

REMET CNC-TEKNOLOGI

Trin 3. Efter at have låst den nederste del af spændetangen op, fjernes de 3 skruer helt, mens de resterende skruer fjernes så meget som muligt, men ikke helt (for at undgå fuldstændig afbrydelse af spændetangselementerne):

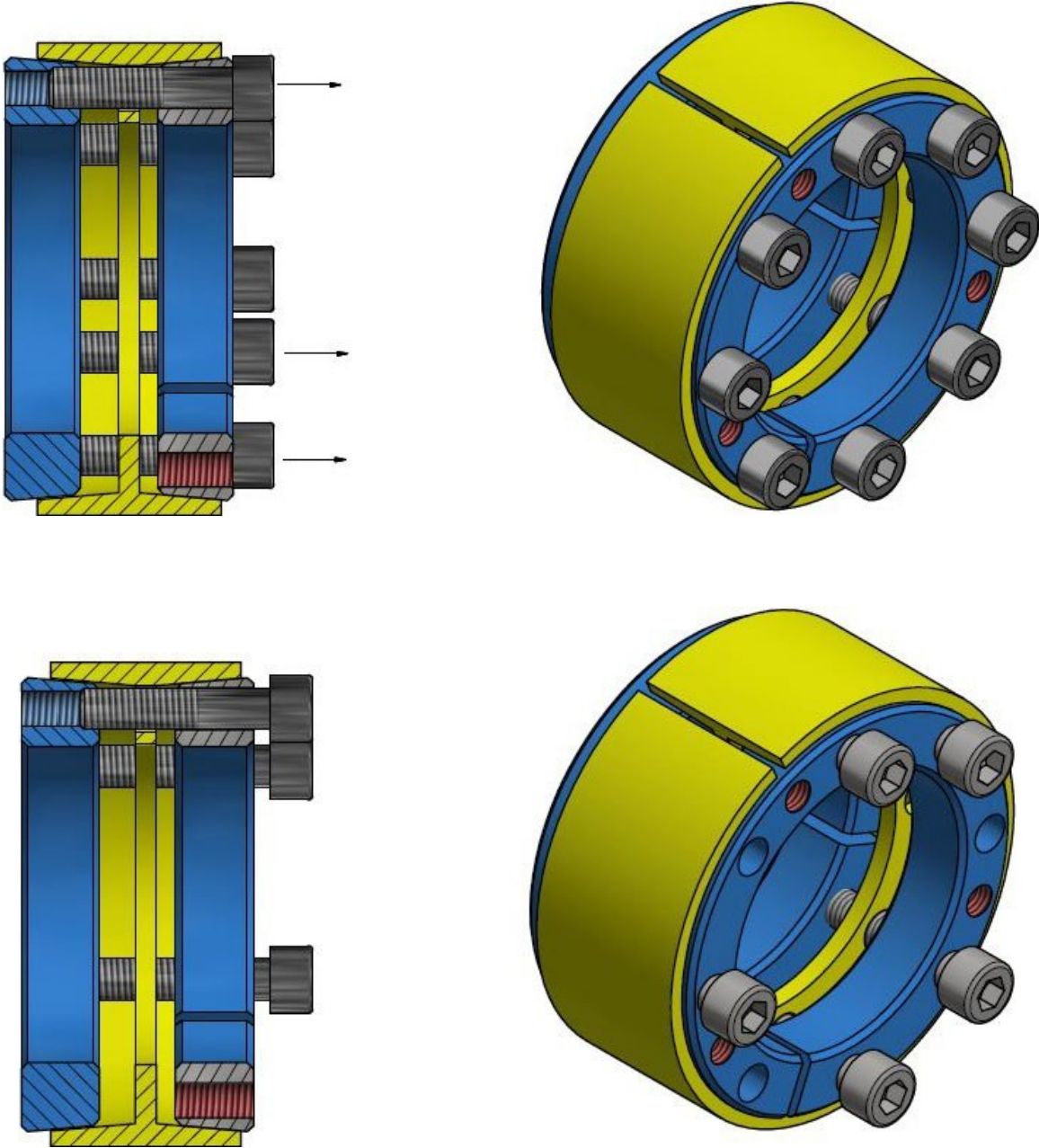

REMET CNC-TEKNOLOGI

Trin 4. Brug de tidligere fjernede skruer, og skru 3 af dem ind i de tre gevindhuller, der bruges til at låse den øverste del af spændetangen op:

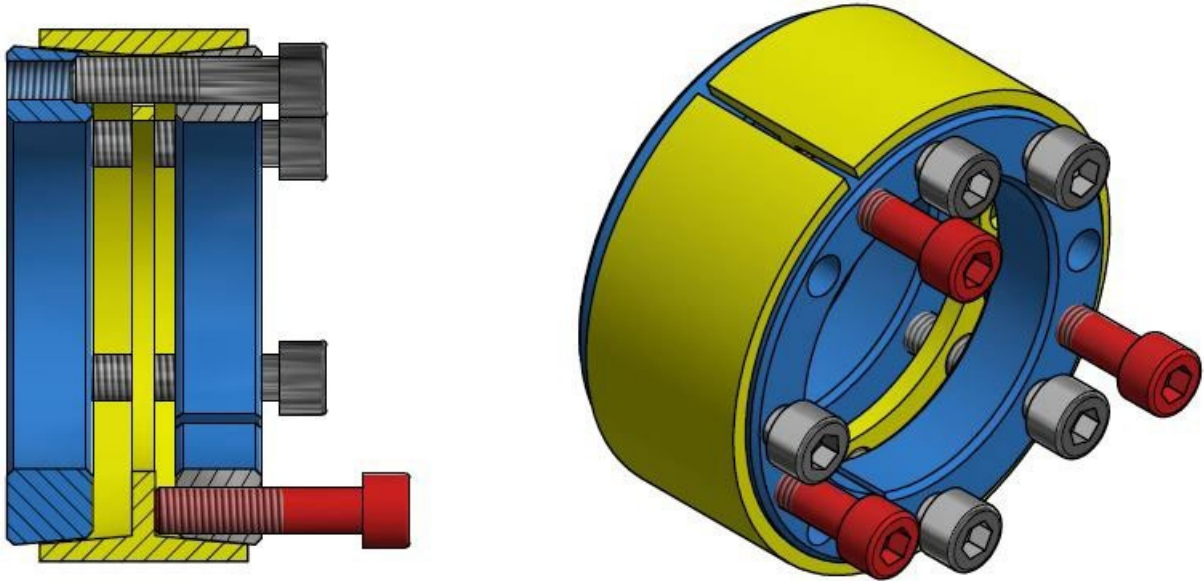

Trin 5. Stram gradvist og jævnt de modsatte skruer, indtil den øverste del af spændetangen er helt låst op:

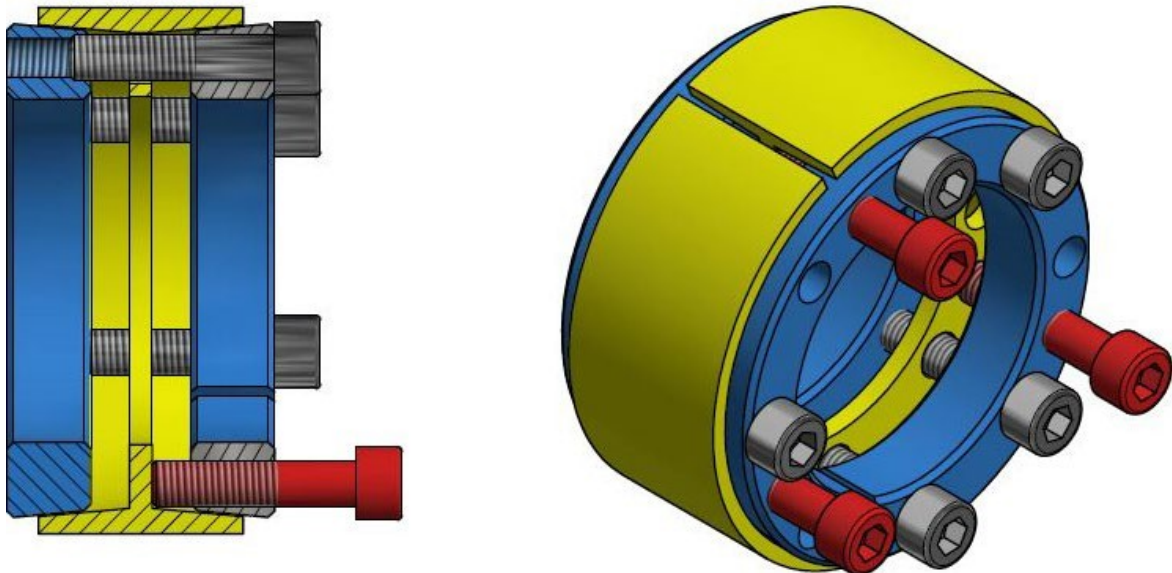

REMET CNC-TEKNOLOGI

Trin 6. For at indstille skærevalserne i den korrekte position skal du låse skærevalserne i forhold til knivakslen som vist nedenfor:

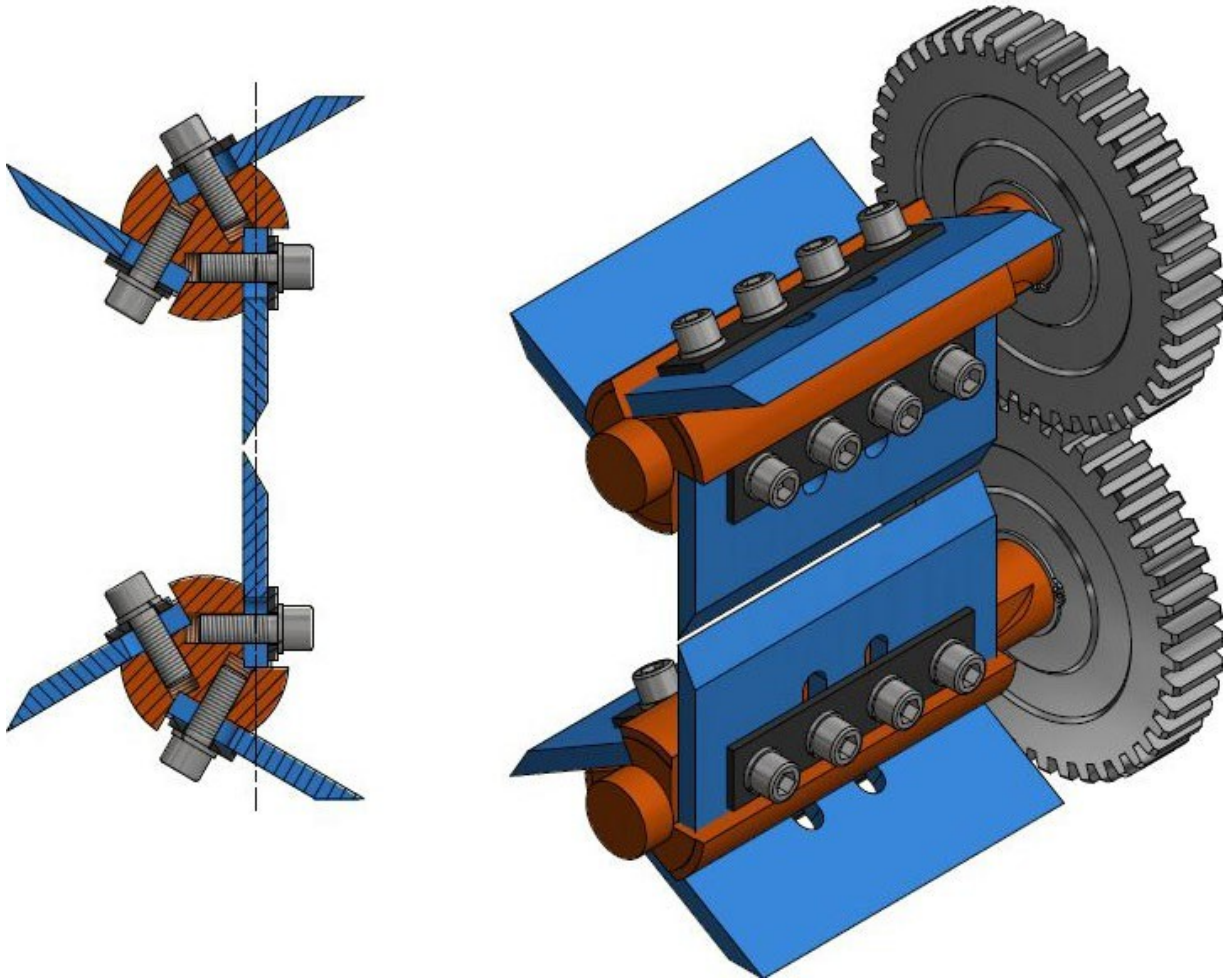

Trin 7. Når akserne er låst, stram de modsatte fastgørelsesbolte gradvist og jævnt, og fortsæt med at stramme, indtil de ydre og indre ringes flader er i flugt:

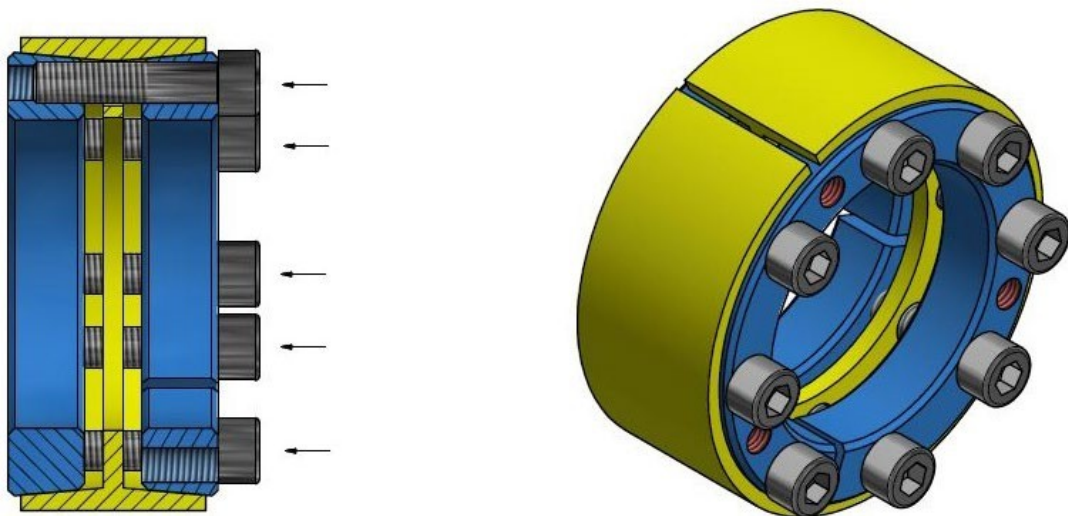

REMET CNC-TEKNOLOGI

Trin 8. Knivene skal indstilles til en afstand på 0,2 mm i henhold til følgende diagram:

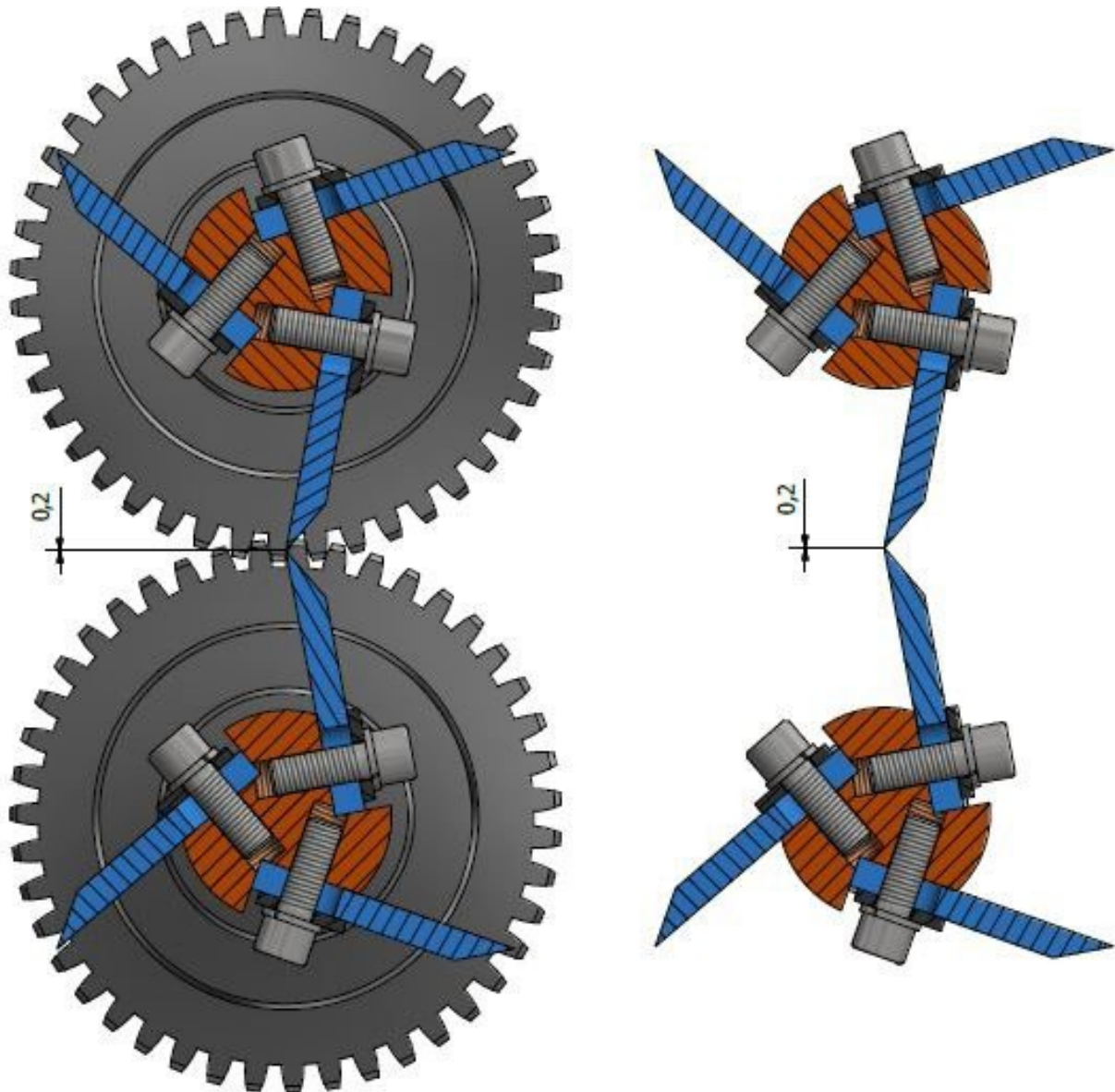

9. RESERVEDELE OG MONTERING

Reserve dele kan bestilles direkte fra producenten. Angiv enhedstype og varenummer ved bestilling.

Model RS-80

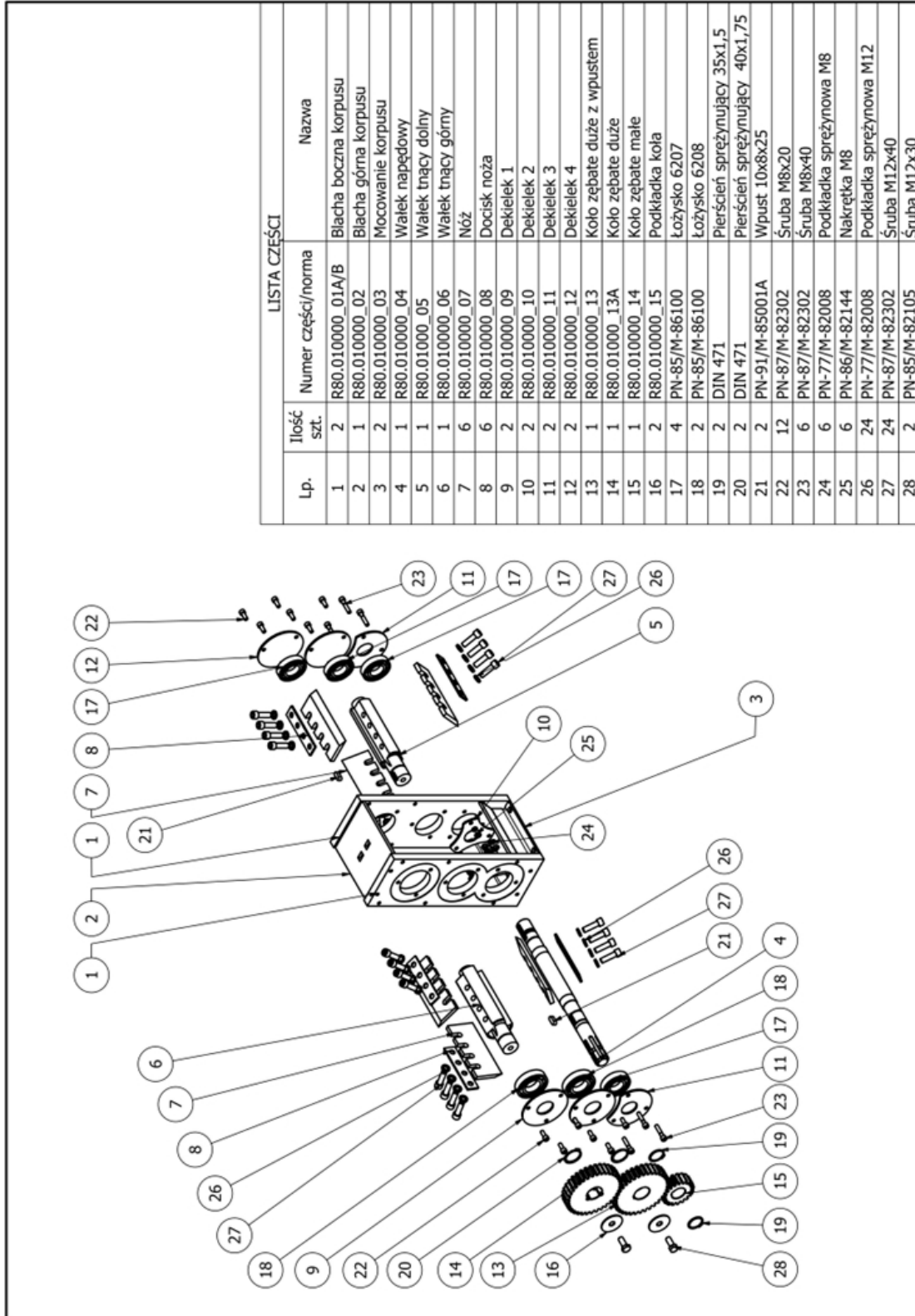

LISTA CZĘŚCI			
Lp.	Ilość szt.	Numer części/norma	Nazwa
1	2	R80.010000_01A/B	Blacha boczna korpusu
2	1	R80.010000_02	Blacha górna korpusu
3	2	R80.010000_03	Mocowanie korpusu
4	1	R80.010000_04	Wałek napędowy
5	1	R80.010000_05	Wałek tnący dolny
6	1	R80.010000_06	Wałek tnący górny
7	6	R80.010000_07	Noż
8	6	R80.010000_08	Docisk noża
9	2	R80.010000_09	Dekielek 1
10	2	R80.010000_10	Dekielek 2
11	2	R80.010000_11	Dekielek 3
12	2	R80.010000_12	Dekielek 4
13	1	R80.010000_13	Kolo zębate duże z wpustem
14	1	R80.010000_13A	Kolo zębate duże
15	1	R80.010000_14	Kolo zębate małe
16	2	R80.010000_15	Podkładka kola
17	4	PN-85/M-86100	Łożysko 6207
18	2	PN-85/M-86100	Łożysko 6208
19	2	DIN 471	Pierścień sprężynujący 35x1,5
20	2	DIN 471	Pierścień sprężynujący 40x1,75
21	2	PN-91/M-85001A	Wpust 10x8x25
22	12	PN-87/M-82302	Sruba M8x20
23	6	PN-87/M-82302	Sruba M8x40
24	6	PN-77/M-82008	Podkładka sprężynowa M8
25	6	PN-86/M-82144	Nakrętka M8
26	24	PN-77/M-82008	Podkładka sprężynowa M12
27	24	PN-87/M-82302	Sruba M12x40
28	2	PN-85/M-82105	Sruba M12x30

REMET CNC-TEKNOLOGI

LISTA CZĘŚCI

Lp.	Ilość szt.	Numer części/norma	Nazwa części
1	1	RE80-00-00	Rama RE80
2	1	RE80-00-00	Mechanizm
3	1	RE80-00-00	Włot
4	1	RE80-00-00	Dokładka
5	1	RE80-00-00	Wylot
6	1	RE80-00-00	Workownica
7	1	RE80-01-00	Oslona kół zębatach
8	1	RE80-02-00	Oslona wałka
9	1	RE80-04-00	Oslona pasekóv przód
10	1	RE80-05-00	Oslona pasekóv tył
11	1	RE80-06-00	Koło pasowe duże
12	1	RE80-07-00	Koło pasowe małe
13	2	SPA 1450 - 13	Pas klinowy 13 - długość 1450
14	1	-	Silnik spalinowy 6,5 KM
15	2	-	Koło fi 220
16	16	PN-77/M-82008	Podkładka 12,2
17	8	PN-86/M-82144	Nakrętka M12
18	8	PN-85/M-82105	Śruba z łbem sześciokątnym M12x40
19	2	PN-76/M-82001	Zawleczka 4x32
20	2	ISO 7091	Podkładka 20
21	2	PN-87/M-82302	Śruba z gniazdem sześciokątnym M6x16
22	4	PN-77/M-82008	Podkładka sprężysta 6,1
23	4	PN-87/M-82302	Śruba z gniazdem sześciokątnym M8x25
24	8	PN-77/M-82008	Podkładka sprężysta 8,2
25	4	PN-86/M-82144	Nakrętka M8
26	1	-	Wyłącznik bezpieczeństwa

Model RS-100

LISTA CZĘŚCI			
Lp.	Ilość szt.	Numer części/norma	Nazwa
1	1	R100.010000-01	Błacha boczna 1
2	1	R100.010000-02	Błacha boczna 2
3	1	R100.010000-03	Błacha górna
4	2	R100.010000-04	Plaskownik mocujący
5	1	R100.010000-05	Wał napędowy R100
6	1	R100.010000-06	Wałek tnący dolny
7	1	R100.010000-07	wałek tnący górny
8	6	R100.010000-08	Nóż R100
9	6	R100.010000-09	Podkładka pod nóż
10	2	R100.010000-10	Dekielek 1
11	2	R100.010000-11	Dekiel 2
12	3	R100.010000-12	Dekiel 3
13	1	R100.010000-13	Dekiel 4
14	2	R100.010000-14	Podkładka pod koło
15	1	R100.010000-15	Koło zębate duże wpust
16	1	R100.010000-16	Koło zębate duże
17	1	R100.010000-17	Koło zębate małe
18	2	DIN 471	Pierścień sprężynujący 35x1,5
19	2	DIN 471	Pierścień sprężynujący 50x2
20	24	PN-87/M-82302	Śruba z gniazdem sześciokątnym M12x40
21	24	PN-77/M-82008	Podkładka sprężysta 12,2
22	14	PN-87/M-82302	Śruba z gniazdem sześciokątnym M8x20
23	6	PN-87/M-82302	Śruba z gniazdem sześciokątnym M8x40
24	6	PN-77/M-82008	Podkładka sprężysta 8,2
25	6	PN-86/M-82144	Nakrętka M8
26	2	PN-85/M-82105	Śruba z łbem sześciokątnym M12x30
27	2	PN-91/M-85001A	Wpust 10x8x25
28	4	PN-85/M-86100	Łożysko kulkowe 6207
29	2	PN-85/M-86100	Łożysko kulkowe 6210

REMET CNC-TEKNOLOGI

The diagram is an exploded view of a Side36 fra 49 machine. It shows the following components: 1. Main frame; 2. Wheel; 3. Wheel; 4. Wheel; 5. Wheel; 6. Wheel; 7. Wheel; 8. Wheel; 9. Wheel; 10. Wheel; 11. Wheel; 12. Wheel; 13. Wheel; 14. Wheel; 15. Wheel; 16. Wheel; 17. Wheel; 18. Wheel; 19. Wheel; 20. Wheel; 21. Wheel; 22. Wheel; 23. Wheel; 24. Wheel; 25. Wheel; 26. Wheel; 27. Wheel.

LISTA CZĘŚCI

Lp.	Ilość szt.	Numer części/norma	Nazwa
1	1	RS100-00-00	Rama RS100
2	1	RS100-00-00	Mechanizm
3	1	RS100-00-00	Włot
4	1	RS100-00-00	Dokładka
5	1	RS100-00-00	Wylot
6	1	RS100-00-00	Workownica
7	1	RS100-01-00	Oslona kół zębatach
8	1	RS100-02-00	Oslona wałka
9	1	RS100-03-00	Oslona pasekóv przód
10	1	RS100-04-00	Oslona pasekóv tyl
11	1	RS100-05-00	Koło pasowe duze
12	1	RS100-06-00	Koło pasowe male
13	2	SPA 1750 - 17	Pas klinowy 17 - dlugosc 1750
14	1	-	Silnik spalinowy 13 KM
15	2	-	Koło pneumatyczne
16	1	-	Wylacznik bezpieczeństwa
17	2	PN-76/M-82001	Zawlecza 4x36
18	20	PN-87/M-82302	Śruba z gniazdem sześciokątnym M8x20
19	24	PN-77/M-82008	Podkładka sprężysta 8,2
20	4	PN-86/M-82144	Nakrętka M8
21	2	PN-87/M-82302	Śruba z gniazdem sześciokątnym M12x30
22	2	PN-85/M-82105	Śruba z łbem sześciokątnym M6x12
23	2	PN-77/M-82008	Podkładka sprężysta 6,1
24	2	PN-86/M-82144	Nakrętka M6
25	4	PN-85/M-82105	Śruba z łbem sześciokątnym M12x50
26	4	PN-77/M-82008	Podkładka sprężysta 12,2
27	4	PN-86/M-82144	Nakrętka M12

Side36 fra 49

Producent af maskiner og udstyr, bearbejdning

Model RS-120+PTO

LISTA CZĘŚCI

Lp.	Ilość szt.	Numer części/norma	Nazwa
1	1	R120.010000-01	Błacha boczna 1
2	1	R120.010000-02	Błacha boczna 2
3	1	R120.010000-03	Błacha górna
4	2	R120.010000-04	Plaskownik mocujący
5	1	R120.010000-05	Wał napędowy R120
6	1	R120.010000-06	Walek dolny
7	1	R120.010000-07	Walek pod sprzęgło
8	6	R120.010000-08	Nóż R100
9	6	R120.010000-09	Podkładka pod nóż
10	2	R120.010000-10	Dekielek 1
11	2	R120.010000-11	Dekielek 2
12	2	R120.010000-12	Dekielek 3
13	2	R120.010000-13	Dekielek 4
14	1	R120.010000-14	Koło pod sprzęgło
15	1	R120.010000-15	Koło duże
16	1	R120.010000-16	Koło małe
17	1	R120.01010-001	Sprzęgło R120
18	4	PN-85/M-86100	Łożysko 6210
19	2	PN-85/M-86100	Łożysko 6207
20	24	PN-87/M-82302	Śruba z gniazdem sześciokątnym M12x40
21	24	PN-77/M-82008	Podkładka sprężysta 12,2
22	16	PN-87/M-82302	Śruba z gniazdem sześciokątnym M8x20
23	8	PN-77/M-82008	Podkładka sprężysta 8,2
24	8	PN-87/M-82302	Śruba z gniazdem sześciokątnym M8x40
25	8	PN-86/M-82144	Nakrętka M8
26	2	DIN 471	Pierścień sprężynujący 35x1,5
27	2	DIN 471	Pierścień sprężynujący 50x2
28	1	PN-91/M-85001A	Wpust 14x9x36
29	1	PN-91/M-85001A	Wpust 10x8x25

REMET CNC-TEKNOLOGI

Lp.	Nazwa części	Ilości	Masa	Norma	Nr. części	Ilości	Masa	Norma	Nr. części	Masa
30	Krancowka	1	0,07 kg							0,07 kg
29	Zasleпка M10	2	0,00 kg							0,00 kg
28	Pokrętko plastikowe M10x20	2	0,02 kg							0,02 kg
27	Ostona WOM	1	0,14 kg						Ostona WOM	0,14 kg
26	Mocowanie krańcówki	1	0,05 kg						RT 630 05.0000-10	0,05 kg
25	Łożysko 6005-ZRS	2	0,08 kg						DIN 625	0,08 kg
24	Koło Z60x85 (3.00-4)	2	1,09 kg							1,09 kg
23	Pas klinowy B1200	2	0,17 kg							0,17 kg
22	Silnik spalinyowy 15KM	1	35,00 kg							35,00 kg
21	Podkładka wału	1	0,06 kg							0,06 kg
20	Rączka rurka	2	0,24 kg						LS100.00000-04	0,24 kg
19	Podkładka blokująca	1	0,01 kg						RH120-01-1004	0,01 kg
18	Rollka stalowa	1	0,87 kg						RH120-01-1002	0,87 kg
17	Trzpień	1	0,15 kg						RH120-01-1003	0,15 kg
16	Napinacz suwliwy	1	0,33 kg						RH120-01-1000	0,33 kg
15	Ostona wału góra	1	0,08 kg						RH120-05-0004	0,08 kg
14	Ostona wału dół	1	0,06 kg						RH120-05-0005	0,06 kg
13	Ostona pasów przód	1	1,77 kg						RH120-05-0003	1,77 kg
12	Ostona pasów dół	1	1,62 kg						RH120-05-0002	1,62 kg
11	Ostona pasów był	1	1,76 kg						RH120-05-0001	1,76 kg
10	Koło pasowe B70x2	1	1,28 kg						KPS.70.2P17-25	1,28 kg
9	Koło pasowe B295x2	1	30,24 kg						KPS.295.2P17-35	30,24 kg
8	Ostona kół R120	1	1,81 kg						RL20.014000-01	1,81 kg
7	Rączka wyl. bezpieczeństwa	1	2,85 kg						RL20.012200	2,85 kg
6	Dokładka	1	10,77 kg						RL20.012100-01	10,77 kg
5	Włot	1	16,72 kg						RL00.012000-00	16,72 kg
4	Workownica	1	5,94 kg						W121.01-00	5,94 kg
3	Wylot	1	7,10 kg						RL00.011000	7,10 kg
2	Mechanizm	1	87,00 kg						RL20.010000	87,00 kg
1	Rama	1	41,02 kg						RH120.028000	41,02 kg
56	Nakrętka samokontrolująca M12	5	0,02 kg						DIN 985	0,02 kg
55	Nakrętka samokontrolująca M10	4	0,01 kg						DIN 985	0,01 kg
54	Nakrętka samokontrolująca M6	3	0,00 kg						DIN 934	0,00 kg
53	Nakrętka M10 - 8	10	0,01 kg						DIN 934	0,01 kg
52	Nakrętka M6 - 8	8	0,00 kg						DIN 934	0,00 kg
51	Podkładka płaska 20	4	0,02 kg						DIN 125	0,02 kg
50	Podkładka płaska 12	9	0,01 kg						DIN 125	0,01 kg
49	Podkładka poszerzana 10	4	0,01 kg						DIN 9021	0,01 kg
48	Podkładka płaska 10	12	0,00 kg						DIN 125	0,00 kg
47	Podkładka płaska 8	26	0,00 kg						DIN 125	0,00 kg
46	Podkładka płaska 6	16	0,00 kg						DIN 125	0,00 kg
45	Śruba M12x150 - 8.8	1	0,15 kg						DIN 933	0,15 kg
44	Śruba zamkowa M12 x 70	1	0,09 kg						DIN 603	0,09 kg
43	Śruba M12x30 - 8.8	5	0,04 kg						DIN 933	0,04 kg
42	Śruba M10x50 - 8.8	2	0,04 kg						DIN 933	0,04 kg
41	Śruba M10x45 - 8.8	4	0,03 kg						DIN 933	0,03 kg
40	Śruba M10x30 - 8.8	4	0,02 kg						DIN 912	0,02 kg
39	Śruba M8x1,25x30 - 8.8	2	0,02 kg						DIN 912	0,02 kg
38	Śruba M8x25 - 8.8	10	0,02 kg						DIN 912	0,02 kg
37	Śruba M8x20 - 8.8	12	0,01 kg						DIN 912	0,01 kg
36	Śruba M8x16 - 8.8	2	0,01 kg						DIN 912	0,01 kg
35	Śruba M6x20 - 8.8	3	0,01 kg						DIN 933	0,01 kg
34	Śruba M6x12 - 8.8	5	0,01 kg						DIN 933	0,01 kg
33	Zawlecza 4 x 36	2	0,00 kg						DIN 1234	0,00 kg
32	Smarowniczka M8x1 prosta	1	0,02 kg						DIN 71412	0,02 kg
31	Sprezynna naciśkowa	1	0,02 kg						DIN 71412	0,02 kg
30	Podkładka płaska 12	1	0,01 kg						DIN 125	0,01 kg
29	Podkładka płaska 10	1	0,01 kg						DIN 125	0,01 kg
28	Podkładka płaska 8	1	0,01 kg						DIN 125	0,01 kg
27	Podkładka płaska 6	1	0,01 kg						DIN 125	0,01 kg
26	Podkładka płaska 4	1	0,01 kg						DIN 125	0,01 kg
25	Podkładka płaska 3	1	0,01 kg						DIN 125	0,01 kg
24	Podkładka płaska 2	1	0,01 kg						DIN 125	0,01 kg
23	Podkładka płaska 1	1	0,01 kg						DIN 125	0,01 kg
22	Podkładka płaska 0	1	0,01 kg						DIN 125	0,01 kg

Model RS-120 OFF-ROAD samling af chassis, trækstang og kobling

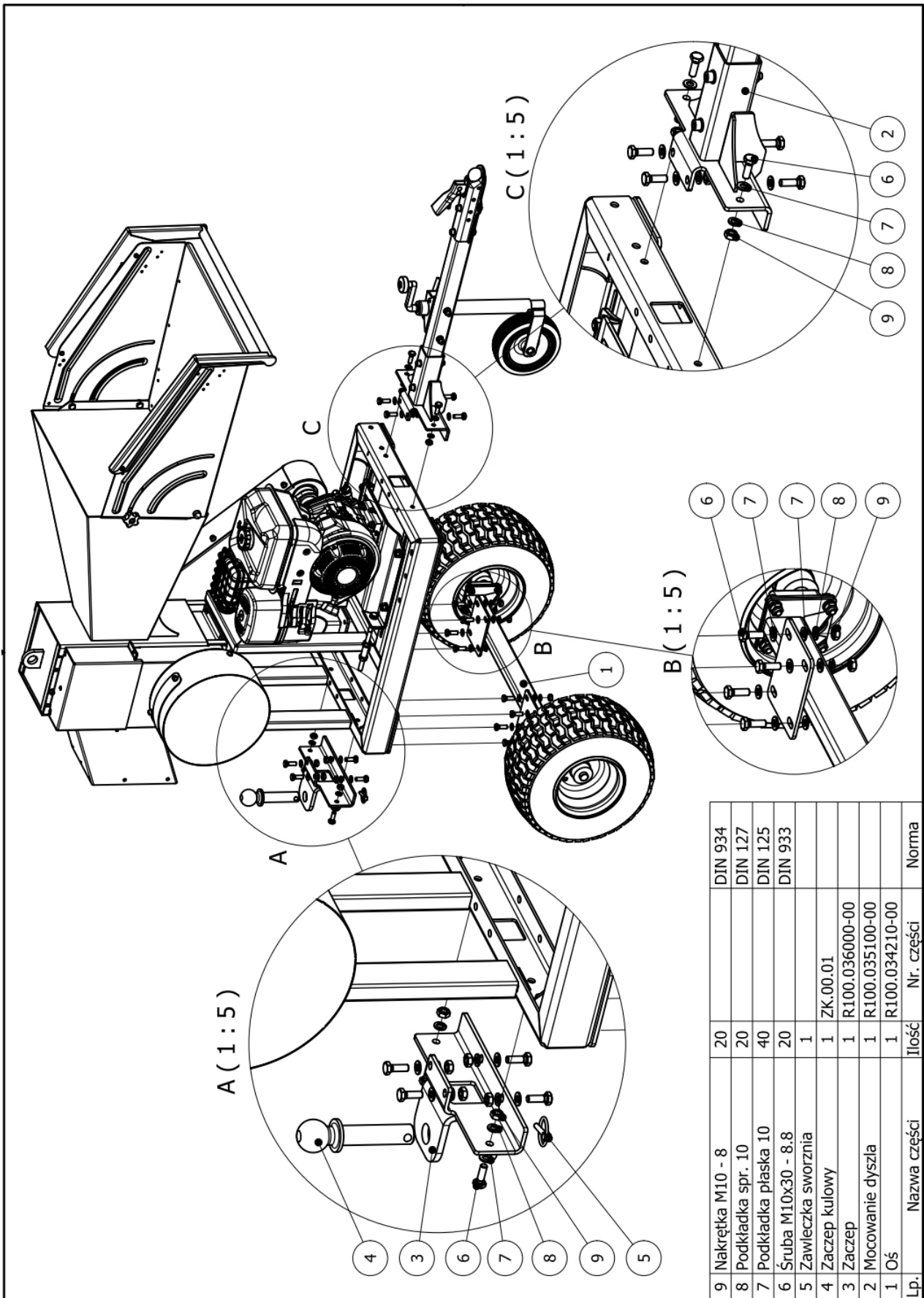

9	Nakrętka M10 - 8	20	DIN 934
8	Podkładka spr. 10	20	DIN 127
7	Podkładka płaska 10	40	DIN 125
6	Śruba M10x30 - 8.8	20	DIN 933
5	Zawleczka sworznia	1	
4	Zaczep kulowy	1	ZK.00.01
3	Zaczep	1	R100.036000-00
2	Mocowanie dyszla	1	R100.035100-00
1	Oś	1	R100.034210-00
Lp.	Nazwa części	Ilość	Nr. części
			Norma

Model RS-120 OFF-ROAD

LISTA CZĘŚCI			
Lp.	Ilość szt.	Numer części/norma	Nazwa
1	1	R120.010000-01	Błacha boczna 1
2	1	R120.010000-02	Błacha boczna 2
3	1	R120.010000-03	Błacha górna
4	2	R120.010000-04	Płaskownik mocujący
5	1	R120.010000-05	Wał napędowy RPE120
6	1	R120.010000-06	Walek dolny
7	1	R120.010000-07	Walek pod sprzęgło
8	6	R120.010000-08	Nóż R100
9	6	R120.010000-09	Podkładka pod nóż
10	2	R120.010000-10	Dekielek 1
11	2	R120.010000-11	Dekielek 2
12	2	R120.010000-12	Dekielek 3
13	2	R120.010000-13	Dekielek 4
14	1	R120.010000-14	Koło pod sprzęgło
15	1	R120.010000-15	Koło duże
16	1	R120.010000-16	Koło małe
17	1	R120.01010-001	Sprzęgło R120
18	4	PN-85/M-86100	Łożysko 6210
19	2	PN-85/M-86100	Łożysko 6207
20	24	PN-87/M-82302	Śruba z gniazdem sześciokątnym M12x40
21	24	PN-77/M-82008	Podkładka sprężysta 12,2
22	16	PN-87/M-82302	Śruba z gniazdem sześciokątnym M8x20
23	8	PN-77/M-82008	Podkładka sprężysta 8,2
24	8	PN-87/M-82302	Śruba z gniazdem sześciokątnym M8x40
25	8	PN-86/M-82144	Nakrętka M8
26	2	DIN 471	Pierścien sprężynujący 35x1,5
27	2	DIN 471	Pierścien sprężynujący 50x2
28	1	PN-91/M-85001A	Wpust 14x9x36
29	1	PN-91/M-85001A	Wpust 10x8x25

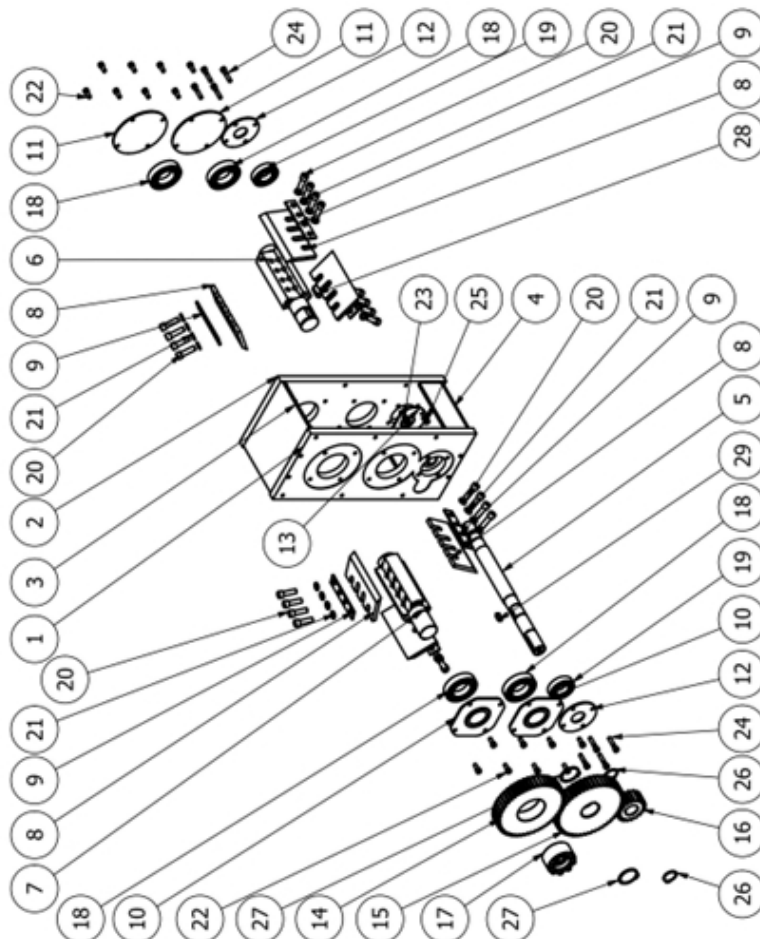

REMET CNC-TEKNOLOGI

LISTA CZĘŚCI			
Lp.	Ilość szt.	Numer części/norma	Nazwa
1	1	RS120-00-00	Rama
2	1	RS120-00-00	Mechanizm
3	1	RS120-00-00	Włot
4	1	RS120-00-00	Dokładka
5	1	RS120-00-00	Wylot
6	1	RS120-00-00	Workownica
7	1	RS120-00-00	Dyszel
8	1	RS120-01-00	Ostona koła zębate
9	1	RS120-02-00	Ostona przód koło zamachowe
10	1	RS120-03-00	Ostona tył koło zamachowe
11	1	RS120-04-00	Ostona napędu przód
12	1	RS120-05-00	Ostona napędu tył
13	2	RS120-06-00	Podkładka pod koło
14	1	RS120-07-00	Podkładka pod koło 2
15	1	RS120-08-00	Koło pasowe duże
16	1	RS120-09-00	Koło pasowe małe
17	1	RS120-10-00	Koło zamachowe
18	3	PN-87/M-82302	Śruba z gniazdem sześciokątnym M12x30
19	21	PN-87/M-82302	Śruba z gniazdem sześciokątnym M8x20
20	2	PN-85/M-82105	Śruba z łbem sześciokątnym M6x12
21	25	PN-77/M-82008	Podkładka sprężysta 8,2
22	2	PN-77/M-82008	Podkładka sprężysta 6,1
23	4	PN-86/M-82144	Nakrętka M8
24	2	PN-86/M-82144	Nakrętka M6
25	2	SPA 17 - 1750	Pas klinowy 17 - długość 1750
26	1	-	Podpora ruchoma
27	2	-	Koło pneumatyczne
28	1	-	Wyłącznik bezpieczeństwa
29	1	-	Silnik spalinowy

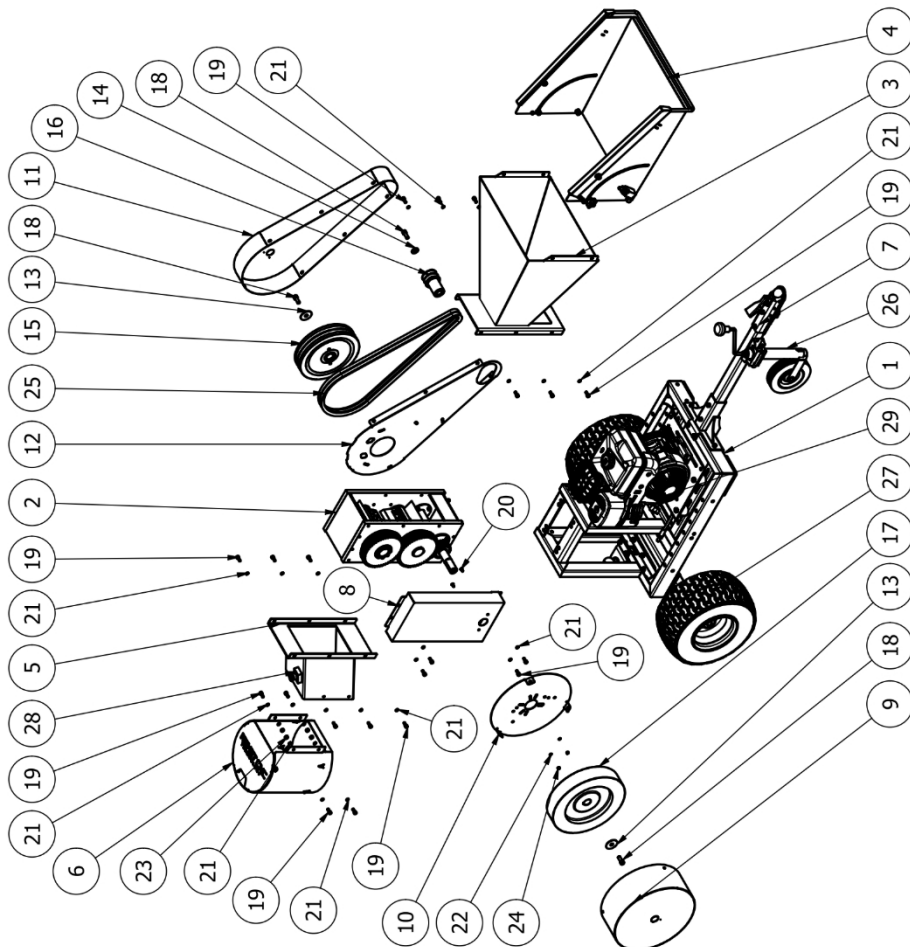

Model RS-120 + platformstrailer

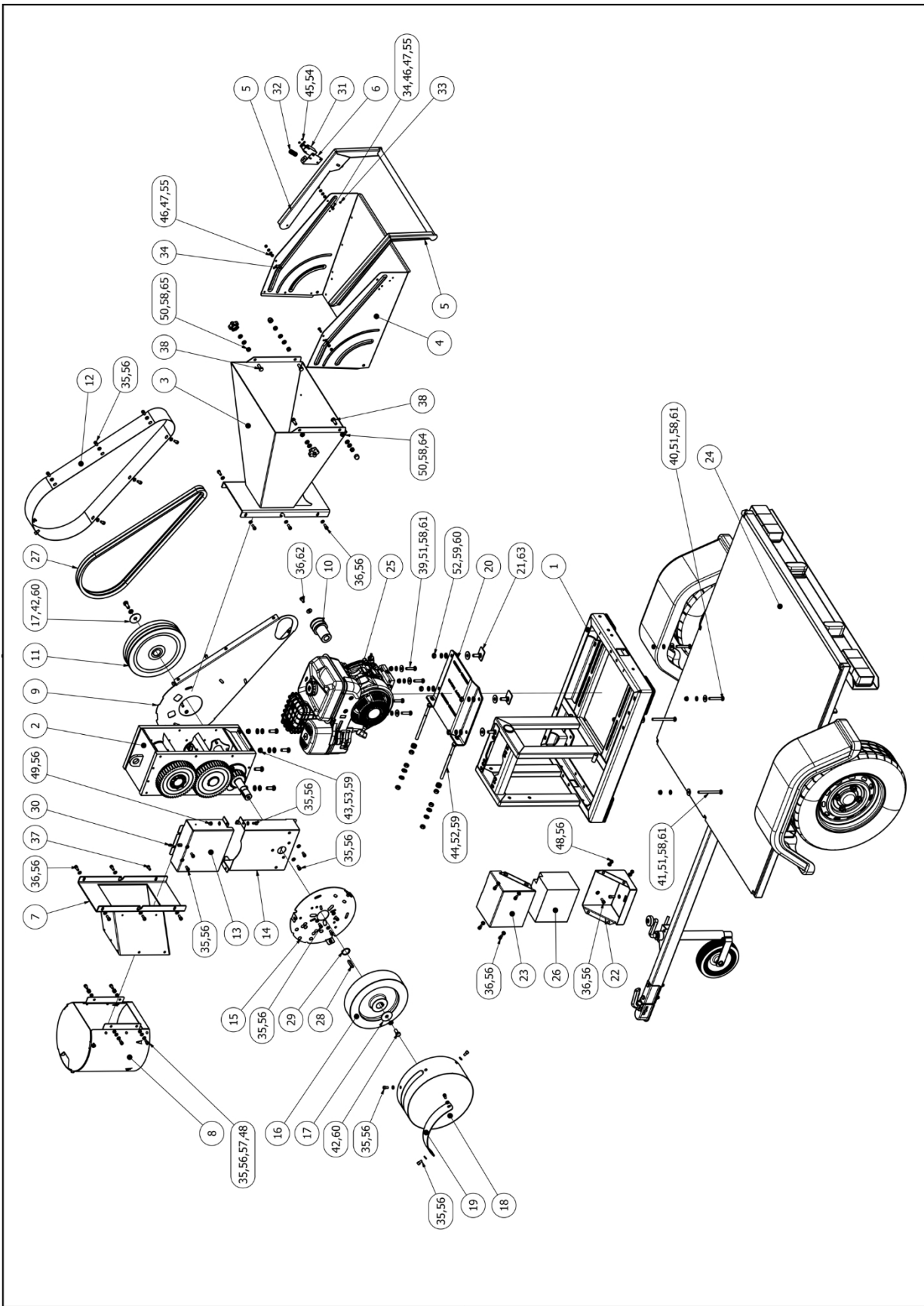

REMET CNC-TEKNOLOGI

65	Pokrętko plastikowe M10	2		
64	Zaślepka M10	2		
63	Podkładka poszerzana 13	4		DIN 9021
61	Podkładka poszerzana 10,5	8		DIN 9021
62	Podkładka poszerzana 8,4	1		DIN 9021
60	Podkładka spr. 12	6		DIN 127
59	Podkładka płaska 12	20		DIN 125
58	Podkładka płaska 10	16		DIN 125
57	Podkładka spr. 8	4		DIN 127
56	Podkładka płaska 8	49		DIN 125
55	Podkładka płaska 6	6		DIN 125
54	Podkładka A 4,3	2		DIN 125
53	Nakrętka samokontrująca M12	4		DIN 985
52	Nakrętka M12 - 8	10		DIN 934
51	Nakrętka samokontrująca M10	8		DIN 985
50	Nakrętka M10 - 8	6		DIN 934
49	Nakrętka kołpakowa M8	2		DIN 1587
48	Nakrętka M8 - 8	8		DIN 934
47	Nakrętka samokontrująca M6	3		DIN 985
46	Nakrętka M6 - 8	3		DIN 934
45	Nakrętka M4 - 8	2		DIN 934
44	Śruba M12x200 - 8.8	2		DIN 933
43	Śruba M12x35 - 8.8	4		DIN 933
42	Śruba M12x30 - 8.8	2		DIN 933
41	Śruba M10x120 - 8.8	2		DIN 933
40	Śruba M10x70 - 8.8	2		DIN 933
39	Śruba M10x45 - 8.8	4		DIN 933
38	Śruba M10x30 - 8.8	4		DIN 933
37	Śruba M8 x 20 - 10.9	2		ISO 7380-1
36	Śruba M8x20 - 8.8	19		DIN 912
35	Śruba M8x16 - 8.8	25		DIN 912
34	Śruba M6x20 - 8.8	3		DIN 933
33	Wkręt M4x30-Z	2		DIN 7985
32	Sprężyna naciskowa	1		
31	Krancowka	1		
30	Smarownicza M8x1 prosta	1		DIN 71412
29	Pierścień spr. Z35	2		DIN 471
28	Wpust A 10 x 8 x 50	2		DIN 6885-1
27	Pas klinowy B1750	2		
26	Akumulator 12V	1		
25	Silnik LIFAN 190FD 15KM	1		
24	Przyczepka obrotowa	1		
23	Skrzynka na akumulator góra	1	R100.06100-12	
22	Skrzynka na akumulator dół	1	R100.06100-11	
21	Śruba pod blache silnika	4	R100.032000-001	
20	Blacha pod silniki Lifan 15KM	1	R100.032000-01	
19	Zaślepka	1	RS100.04000-04	
18	Ośłona okrągła zamachu	1	RS100.040000	
17	Podkładka pod koło	2	R100.010000-14	
16	Koło zamachowe fi300x80	1	KZ.300-03	
15	Ośłona tył	1	RS100.04000-01	
14	Ośłona kół RST120	1	RST120.010000-11.C	
13	Ośłona kół RST120	1	RST120.010000-11.B	
12	Ośłona OFF ROAD	1	RPS120-0000-00.4	
11	Koło pasowe stalowe B295x2	1	KPS.295.2P17-35	
10	Koło pasowe stalowe B70x2	1	KPS.70.2P17-25	
9	Ośłona tył OFF ROAD	1	RPS120-0001-00.4	
8	Workownica na 1 worek v2	1	W121.01-00	
7	Wylot	1	R100.011000	
6	Mocowanie krańcówki	1	RT 630 05.000-10	
5	Rączka wył. bezpieczeństwa	1	R120.012200	
4	Dokładka 2021	1	R120.012100-01	
3	Włot	1	R100.012000-00	
2	Mechanizm	1	RS120.010000	
1	Rama spawana	1	R100.031000-00	
Lp.	Nazwa części	Ilość	Nr. części	Norma

10. BORTSKAFFELSE OG MILJØBESKYTTELSE



Bortskaf enheden, tilbehør og emballage i overensstemmelse med miljøbeskyttelseskravene på specialiserede bortskaffelsessteder.

Enheden må ikke bortskaffes sammen med husholdningsaffald. Beskyt miljøet. Enheden skal afleveres til dit lokale genbrugscenter. Bortskaffelse er gratis. Du kan få flere oplysninger på bortskaffelsesstedet. Forkert bortskaffelse kan straffes i henhold til lokale regler.

11. LØSNINGER TIL EKSEMPELPROBLEMER

Problem	Mulig årsag	Løsning
Motoren kører ikke	Ingen brændstof	Påfyld brændstoftanken og kontroller brændstofslangen fra tanken til karburatoren
	Ingen tænding	Kontroller strømkablerne og tændrørets tilstand
	Sikkerhedsafbryderen er blokeret	Sæt sikkerhedsafbryderen i position ON.
Enheden trækker ikke grene ind	Skærevalsen er blokeret af et fremmedlegeme	Afbryd strømmen, fjern blokeringen, hvis det er muligt
Grenene skæres ikke korrekt	Skæreknivene er ikke indstillet korrekt eller er beskadigede	Kontroller knivernes tilstand eller juster skæreknivernes indstilling under overholdelse af sikkerhedskravene knivene i henhold til diagrammet i punkt 7
Der høres "knirkelyde" under drift	Drivremmene er ikke slidte eller er ikke korrekt spændt	Kontroller remmenes tilstand . Hvis de er slidte, skal de udskiftes og strammes korrekt ved hjælp af justeringsskrueerne i bunden af motoren

12. DRIFT AF FORBRÆNDINGSMOTOREN

1. General safety rules:

- Do not use the engine in enclosed spaces;
- The motor should not be kept less than one meter away from the materials/ flammable;
- Do not smoke when pouring fuel into the tank;
- During refueling, the engine should be turned off;
- It is necessary to refuel so as not to spill fuel on the sides.

2. Before starting the engine:

- * Check the oil level;
- In the absence of make up to the highest level (the edge of the fuel injection).
Oil type: 10W30
- Check the fuel level and refuel if not. Fuel type: E95

3. Starting the engine.

- * Switch the fuel valve to "ON";
- Move the throttle lever slightly;
 - Switch suction valve;
 - Set the engine switch to " ON."
 - Pull the starter handle vigorously
 - Turn off suction;
 - Adjust throttle lever to desired position;
- The engine must be heated for approx. 2 min.

4. Engine shutdown.

- Move the throttle lever until minimum speed is reached;
- Turn the engine switch to "OFF";
- Switch the fuel valve to 'OFF'.

5. Maintaining the engine in good condition.

- It is recommended to check the oil level Daily,
- The engine should " reach " at a slow speed, to the first change of oil.
- After the first 10 hours of engine operation, the oil must be changed. Next replacement after every 100 hours of engine operation;
- After 50 hours of engine operation, rinse the air filter sponge, and after another 50 replace the entire filter;
- After every 200 hours of engine operation, the candle must be replaced.

REMET CNC-TEKNOLOGI

WYMIANA OLEJU ORAZ FILTRA POWIETRZA

LICZBA GODZIN PRACY	WYKONANA CZYNNOSĆ	DATA, PODPIS I PIECZĘĆ SERWISANTA

TYP URZĄDZENIA:.....

NR

.....

NR

DATA SPRZEDAŻY:.....

PODPIS I PIECZĘĆ
SPRZEDAJĄCEGO:.....

WARUNKI GWARANCJI

Zasady i określenia podane niżej są jedynymi, jakie obowiązują przy rozpatrywaniu spraw podlegających gwarancji.
Obowiązkiem nabywcy jest zapoznanie się z warunkami gwarancji.

1. Gwarant naprawi lub wymieni bezpłatnie każdą część lub części silnika, które zostały wadliwie wyprodukowane bądź wykonane z wadliwego materiału.

Niezależnie od sposobu usunięcia wady, gwarancja trwa dalej przedłużona o czas usuwania jej przez Gwaranta.

2. Naprawa gwarancyjna urządzenia zostanie wykonana przez serwis w ciągu 14 dni od daty dostarczenia sprzętu. Jeżeli usunięcie wady, z powodu jej skomplikowania wymaga znacznego nakładu pracy lub zamówienia nietypowych części zamiennych, termin ten ulegnie stosownemu przedłużeniu, przy czym serwis doloży należytej staranności, aby usunąć wadę w możliwie najkrótszym terminie.

3. Urządzenie oddane do naprawy gwarancyjnej powinno być **czyste i kompletne**. Klient który dostarcza do naprawy sprzęt brudny zobowiązuje się ponieść **koszty czyszczenia maszyny w wysokości 100zł brutto!** W przypadku stwierdzenia braku wszystkich podzespołów, serwis ma prawo odmówić przyjęcia urządzenia do naprawy.

4. Uprawnienia z tytułu gwarancji nie obejmują prawa kupującego do domagania się zwrotu utraconych zysków oraz poniesionych kosztów w związku z wadami rzeczy.

5. Koszty transportu maszyny lub części dostarczanych do naprawy lub wymiany w ramach tej gwarancji muszą być poniesione przez nabywcę.

6. Aby zrealizować gwarancję, klient musi dostarczyć kompletną kartę gwarancyjną (**składa się z 2 stron**) z adnotacją serwisową dotyczącą wymian oleju oraz dowód sprzedaży (paragon, faktura) wraz z datą sprzedaży. W przypadku braku któregoś z powyższych dokumentów **klient zobowiązuje się ponieść koszty naprawy.**

7. Ochronie gwarancyjnej nie podlegają:

- a) Uszkodzenia powstałe w wyniku niewłaściwej (niezgodnej z instrukcją obsługi) eksploatacji urządzenia;
- b) Uszkodzenia mechaniczne spowodowane przez użytkownika powstałe wskutek niewłaściwego przechowywania, transportu, niewykonywania zabiegów konserwacyjnych i czynności przeglądów okresowych;
- c) Uszkodzenia powstałe wskutek czynności konserwacyjno-naprawczych wykonanych samodzielnie przez użytkownika;
- d) Uszkodzenia powstałe z powodu braku należytej staranności obsługi eksploatacyjnej;
- e) Uszkodzenia powstałe z winy lub niewiedzy użytkownika;
- f) Uszkodzenia powstałe w wyniku stosowania niezgodnej z instrukcją obsługi mieszanki paliwowej oraz olejów;
- g) Uszkodzenia rzeczy powstałe w wyniku naturalnego zużycia będącego konsekwencją użytkowania rzeczy w trakcie prawidłowej eksploatacji, w tym uszkodzenia powłok lakierniczych;
- h) Uszkodzenia powstałe w wyniku stosowania nieoryginalnych części zamiennych bądź stosowania materiałów eksploatacyjnych nie przeznaczonych do używania z danym produktem.

8. Warunkiem ważności gwarancji są regularne kontrole oraz wymiany oleju typu 10W30 (silnik, wibrator – w zależności od typu urządzenia) i filtra powietrza (zgodnie z dołączoną instrukcją obsługi).

Wymiany oleju i filtra muszą być dokonane tylko w serwisach i stacjach diagnostycznych posiadających takie uprawnienia, udokumentowane datą oraz podpisem i pieczęcią serwisanta.

9. Niedopuszczalne jest zwiększanie limitu obrotów silnika (**obroty powyżej 3300/min powodują utratę gwarancji**).

10. Klient jest zobowiązany do regularnego dokręcania poluzowanych śrub i części.

11. Gwarancja jest ważna od dnia sprzedaży przez 12 miesięcy i podlega warunkom określonym w tej Gwarancji.

12. Niestosowanie się do zaleceń instrukcji obsługi i warunków gwarancji powoduje utratę ważności gwarancji.

13. W sprawie napraw gwarancyjnych proszę dzwonić pod wskazany poniżej numer:

13. GARANTIKORT (Baseret på købsbevis)

Enhedssymbol:
Serienummer:
Produktionsdato: 202....
Salgsdato:
Sælgers underskrift:

Stempel

Regler for garantiprocedure:

1. Der er 24 måneders garanti på denne enhed. Ved brug i virksomheder, dvs. al kommerciel brug bortset fra privat brug, gælder en forkortet garantiperiode (12 måneder).
2. Skader forårsaget af naturlig slitage, overbelastning eller forkert håndtering er undtaget fra garantien. Dele, der er udsat for naturlig slitage, er ikke dækket af garantien.
3. For at kunne gøre brug af garantirettighederne er det nødvendigt at følge instruktionerne vedrørende betjening, inspektion, rengøring, vedligeholdelse, opbevaring og transport af enheden.
4. Skader forårsaget af materiale- eller fabrikationsfejl repareres gratis enten ved levering af en ny enhed eller ved reparation. Betingelsen for at gøre brug af garantiservicen er, at den komplette enhed sammen med købsdokumentet sendes til servicecentret på virksomhedens hovedkontor.
5. Reparationer forårsaget af:
 - brug af flishuggeren i strid med brugsanvisningen og den tilsigtede anvendelse
 - tilfældige eller andre hændelser, som garantigiveren ikke er ansvarlig for
 - tilslutning af redskabet til traktoren ved hjælp af en PTO-aksel, der ikke er udstyret med en overbelastningskobling
6. Garantigiveren kan nægte at anerkende garantien, hvis:
 - der er foretaget ændringer
 - brug af brændstof af dårlig kvalitet
 - manglende brug af PTO-akslen med koblingen (i modellen RS-120+PTO)
 - der foretages strukturelle ændringer
 - skader forårsaget af tilfældige hændelser,
 - mangel på nødvendige oplysninger og registreringer eller ændringer heraf i garantibeviset,
 - brug af flishuggeren i strid med brugsanvisningen og den tilsigtede anvendelse.
7. Reparationer, der ikke er dækket af garantien, kan bestilles hos vores servicecenter mod betaling. Vores servicecenter udarbejder et reparationsoverslag. Kun enheder, der er leveret i passende emballage, og hvor transportomkostningerne er betalt, accepteres til reparation.
8. I tilfælde af en anmodning om garantireparation bedes du kontakte producenten. Der findes yderligere oplysninger om reklamationer der.
9. Bortskaffelse af enheden er gratis.

14. EU-overensstemmelseserklæring



REMET CNC Technology
M&P Piekut Sp.k.
www.remetcnc.com

Łowisko, 01.06.2022

DEKLARACJA ZGODNOŚCI UE

Dwie ostatnie cyfry roku naniesienia oznaczenia CE – 22

numer deklaracji: **07/R/2022**

1. Nazwa urządzenia:

rodzaj: Rębak walcowy z silnikiem spalinowym
nazwa: STANDARD
model: RS-80, RS-100, RS-120, RS-100 OFF-ROAD, RS-120 OFF-ROAD

2. Producent:

REMET CNC Technology M&P Piekut Sp.k.
Łowisko 320A, 36-053 Kamień, POLSKA

3. Niniejsza deklaracja zgodności wydana zostaje na wyłączną odpowiedzialność producenta.

4. Przedmiot deklaracji to maszyna do cięcia gałęzi i odpadów drewnianych.

5. Wymieniony powyżej przedmiot niniejszej deklaracji jest zgodny z odnoszonymi wymaganiami unijnego prawodawstwa harmonizacyjnego

2006/42/WE	DYREKTYWA 2006/42/WE PARLAMENTU EUROPEJSKIEGO I RADY z dnia 17 maja 2006 r. w sprawie maszyn, zmieniająca dyrektywę 95/16/WE
2014/30/UE	DYREKTYWA PARLAMENTU EUROPEJSKIEGO I RADY 2014/30/UE z dnia 26 lutego 2014 r. w sprawie harmonizacji ustawodawstw państw członkowskich odnoszących się do kompatybilności elektromagnetycznej, zastępuje dyrektywę 2004/108/WE

6. Odniesienia do odniesionych norm zharmonizowanych oraz norm krajowych (lub ich fragmentów), które zastosowano, w stosunku do których deklarowana jest zgodność:

EN 349:1993+A1:2008	Bezpieczeństwo maszyn – Minimalne odstępstwa zapobiegające zgnieceniu części ciała człowieka
PN-EN 349+A1:2008	Bezpieczeństwo maszyn – Minimalne odstępstwa zapobiegające zgnieceniu części ciała człowieka
EN 953:1997+A1:2009	Bezpieczeństwo maszyn – Osłony – Ogólne wymagania dotyczące projektowania i budowy osłon stałych i ruchomych
PN-EN 953+A1:2009	Bezpieczeństwo maszyn – Osłony – Ogólne wymagania dotyczące projektowania i budowy osłon stałych i ruchomych
EN 614-1:2006+A1:2009	Bezpieczeństwo maszyn – Ergonomiczne zasady projektowania – Część 1: Terminologia i zasady ogólne
PN-EN 614+A1:2009	Bezpieczeństwo maszyn – Ergonomiczne zasady projektowania – Część 1: Terminologia i zasady ogólne
EN 614-2:2000+A1:2008	Ergonomiczne zasady projektowania – Część 2: Interakcje między projektowaniem maszyn a zadaniami roboczymi
PN-EN 614-2+A1:2010	Ergonomiczne zasady projektowania – Część 2: Interakcje między projektowaniem maszyn a zadaniami roboczymi
EN 13525+A2:2009	Maszyny leśne – Rębarki do drewna – Bezpieczeństwo
EN 13525:2005+A2:2009	Maszyny leśne – Rębarki do drewna – Bezpieczeństwo
PN-EN 13525+A1:2007	Maszyny leśne – Rębarki do drewna – Bezpieczeństwo
EN60204-1:2006+A1:2009+AC:2010	Bezpieczeństwo maszyn – Wyposażenie elektryczne maszyn – Część 1: Wymagania ogólne
PN-EN 60204-1:2010	Bezpieczeństwo maszyn – Wyposażenie elektryczne maszyn – Część 1: Wymagania ogólne
EN 601000-6-2:2005	Kompatybilność elektromagnetyczna (EMC) -- Część 6-2: Normy ogólne -- Odporność w środowiskach przemysłowych
PN EN 601000-6-2:2005	Kompatybilność elektromagnetyczna (EMC) -- Część 6-2: Normy ogólne -- Odporność w środowiskach przemysłowych
EN 60529:1991+A1:2009+AC:2010	Stopnie ochrony zapewnianej przez obudowy (Kod IP)
PN-EN 60529:2003	Stopnie ochrony zapewnianej przez obudowy (Kod IP)
EN ISO 12100:2010	Bezpieczeństwo maszyn – Ogólne zasady projektowania – Ocena ryzyka i zmniejszanie ryzyka
PN-EN ISO 12100:2010	Bezpieczeństwo maszyn – Ogólne zasady projektowania – Ocena ryzyka i zmniejszanie ryzyka
PN-EN ISO 12100:2012	Bezpieczeństwo maszyn – Ogólne zasady projektowania – Ocena ryzyka i zmniejszanie ryzyka
PN-EN ISO 14120:2016-03	Bezpieczeństwo maszyn – Osłony – Ogólne wymagania dotyczące projektowania i budowy osłon stałych i ruchomych
EN ISO 14120:20156	Bezpieczeństwo maszyn – Osłony – Ogólne wymagania dotyczące projektowania i budowy osłon stałych i ruchomych



7. Osoba upoważniona do przygotowania i przechowywania dokumentacji technicznej:

Krzysztof Piekut
REMET CNC Technology M&P Piekut Sp.k.
Łowisko 320A, 36-053 Kamień, POLSKA

8. Niniejsza deklaracja zgodności jest podstawą do oznakowania wyrobu znakiem **CE**.

Deklaracja wystawiona w oparciu o przeprowadzony proces oceny zgodności. Deklaracja ta odnosi się wyłącznie do maszyny w stanie, w jakim została wprowadzona do obrotu i nie obejmuje części składowych dodanych przez użytkownika końcowego lub przeprowadzonych przez niego późniejszych działań.

W imieniu producenta podpisał:
Łowisko, 01 czerwca 2022
(miejsce i data wystawienia)

 Piekut Marek <hr/> KOMPLEMENTARIUSZ <small>(podpis)</small>	 Piekut Paweł Tadeusz <hr/> KOMPLEMENTARIUSZ <small>(podpis)</small>
---	--

REMET CNC Technology
M&P Piekut Sp.k.
Łowisko 320A, 36-053
Kamień, POLSKA

REMET CNC
TECHNOLOGY

tel. +48 17 583 63 87
info@remetcnc.com
www.remetcnc.com