

# ALterra

## Manual

---

9066017

DA/NO: Sneslynge (Original)

SV: Snöslunga (Översättning)

DE: Schneefräse (Übersetzung)

EN: Snow Thrower (Translation)

252 cc



[www.p-lindberg.dk](http://www.p-lindberg.dk)  
[www.p-lindberg.no](http://www.p-lindberg.no)  
[www.p-lindberg.se](http://www.p-lindberg.se)  
[www.p-lindberg.de](http://www.p-lindberg.de)

DA

SV

DE

EN

**Kontakt Danmark:**

P. Lindberg A/S  
Sdr. Ringvej 1  
6600 Vejen  
Tlf. 70 21 26 26  
Fax 70 21 26 30  
salg@p-lindberg.dk  
www.p-lindberg.dk

**Kontakt Norge:**

P. Lindberg  
Doneheia 62  
4516 Mandal  
Telefon: 21 98 47 47  
post@lindberg.no  
www.p-lindberg.no

**Kontakt Sverige:**

P. Lindberg Sverigefilial  
Myrangatan 4  
745 37 Enköping  
Tel. 010-209 70 50  
order@p-lindberg.se  
www.p-lindberg.se

**Kontakt Deutschland:**

P. Lindberg GmbH  
Flensburger Straße 3  
24969 Großenwiehe  
Tel: 04604 – 9888 975  
kontakt@p-lindberg.de  
www.p-lindberg.de

Sneslynge varenr. 9066017

**Beskrivelse:** Selvkørende sneslynge med 252 ccm benzinmotor. Maskinen har 6 fremadgående gear, 2 bakgear, kører på gummi larvebånd og har en arbejdsbredde på 66 cm. Sneslyngen er forsynet med 220 V el-start for nemmere start i kolde temperaturer samt rekylstart. Desuden er maskinen monteret med LED arbejdslys og varme i håndtagene.

**Tilsigtet anvendelse:** Udstyret må udelukkende anvendes som beskrevet i brugsanvisningen – al anden anvendelse betragtes som forkert.

## INDHOLD

TEKNISKE SPECIFIKATIONER .....	3
INDLEDNING .....	4
GENEREL INFORMATION .....	5
SIKKERHEDSSYMBOLER OG DERES BETYDNING .....	6
SIKKERHED VED ANVENDELSE .....	8
LEVERINGENS OMFANG .....	13
MONTERING .....	14
OVERBLIK OVER MASKINEN.....	16
BETJENING AF MASKINEN .....	17
VEDLIGEHOLDELSE .....	24
SMØRING.....	24
GEARAKSEL .....	24
LARVEBÅND .....	24
INDFØRINGSSNEGL.....	24
GEARKASSE .....	25
SKRABERBLAD OG SLÆBESKO .....	25
UDSKIFTNING AF KILEREM TIL SNESLYNGE .....	26
UDSKIFTNING AF KILEREM TIL FREMDRIFT .....	27
INDFØRINGSSNEGL.....	28
AFMONTERING AF FRIKTIONSHJUL .....	28
KONTROL AF MOTOROLIE .....	29
UDSKIFTNING AF MOTOROLIE.....	29
KONTROL AF TÆNDRØR .....	30

KARBURATOR .....	30
MOTORHASTIGHED .....	30
JUSTERING AF KONTROLKABEL .....	30
JUSTERING AF SLÆBESKO .....	31
JUSTERING AF BESLAG TIL UDKASTTRAGT .....	31
OPBEVARING .....	32
TRANSPORT .....	32
BORTSKAFFELSE.....	32
EU OVERENSSTEMMELSESERKLÆRING .....	33



## VIGTIGT

Husk at kontrollere motoroliestanden og påfylde motorolie ved behov inden start samt kontrollere at alle bolte og samlinger er godt spændte.

## TEKNISKE SPECIFIKATIONER

Motor	G250FDS 1-cylindret, 4-takts, luftkølet
Motor størrelse	252 cm <sup>3</sup> 5,2 kW / 3.600 RPM
Olie mængde	700 ml
Motorolie type	10W-40 eller SAE-30
Brændstof	Alm. benzin min. Oktan 92
Tank indhold	3 l
Tændrør	F7RTC
Elektrodeafstand	0,7 – 0,8 mm
Starter	220V elektrisk og rekylstart
Gear	6 frem og 2 bak
Larvebånd	JA
Differentiale	JA
Arbejdslys	LED
Varme i håndtag	JA
Arbejdsbredde	66 cm
Kastelængde	15 meter
Max snedybde	54 cm
Udkaster retning	190 grader
Vægt	110 kg
Støjniveau	Lpa = 88,1 dB (A) Lwa = 98,96 dB (A) Garanteret lydeffektniveau = 99 dB(A)
Vibrationer	5,013/ 6,648 m/s <sup>2</sup> K = 1,5 m/s <sup>2</sup>

## INDLEDNING

Denne brugsanvisning indeholder en beskrivelse af maskinen og de nødvendige instruktioner til at kunne anvende den sikkert og korrekt samt instruktioner til daglig og periodisk vedligeholdelse af maskinen.



Brugsanvisningen kan ikke tage højde for alle tænkelige situationer som måtte opstå i forbindelse med anvendelse af maskinen, hvorfor det altid er vigtigt at bruge sin sunde fornuft samt være omhyggelig og forsigtig i omgangen med maskinen. Maskinen må kun anvendes af personer, der har de krævede fysiske evner og som har læst og forstået brugsanvisningen.

Det er en evt. arbejdsgivers (maskinens ejer) forpligtigelse at sikre, at alle, der skal betjene, servicere, vedligeholde eller reparere maskinen, har læst og forstået brugsanvisningen.

Vær opmærksom på at der kan være krav om registrering af oplæring af medarbejdere samt eftersyn og vedligeholdelse. Det er til enhver tid arbejdsgiver/maskinens ejers ansvar at undersøge og sørge for dette. Det er også købers pligt at undersøge om der lokalt er regler for opstilling og anvendelse af bestemte produkter.

Det anbefales kun at bruge originale reservedele og tilbehør. Anvendelse af ikke-originale dele kan være farligt samt nedsætte maskinens levetid og ydelse. Desuden kan reklamationsretten bortfalde.

Reklamationsretten bortfalder ved skader opstået ved at instruktionerne ikke følges, ved utilsigtet anvendelse af maskinen eller ved ændringer på maskinen.

Skulle der opstå tvivl om fortolkningen af brugsanvisningen, kontakt da leverandøren.

## GENEREL INFORMATION

Brugsanvisningen er vigtig for den sikre drift af denne maskine og skal altid opbevares sammen med denne og bør følge med maskinen ved udlån eller videresalg. LÆS, FORSTÅ OG FØLG anvisningerne i brugsanvisningen før udstyret tages i brug.

Illustrationerne i brugsanvisningen er vejledende og kan i nogen tilfælde afvige fra det leverede.

Hvis der i brugsanvisningen refereres til højre og venstre, menes der altid "set fra førersædet" eller "i maskinens kørselsretning".

Brugsanvisningen er udarbejdet jf. Maskindirektivet 2006/42/EC og de relevante tekniske standarder.

Maskinen er udstyret med sikkerhedsmærkater, som skal vedligeholdes og udskiftes, når de ikke mere er læselige.



Dette symbol sammen med ordene: **FARE, VÆR FORSIGTIG, ADVARSEL** anvendes i brugsanvisningen for at henlede opmærksomheden til maskinens sikkerhed og drift. Det er vigtigt at følge alle de angivne retningslinjer.

**FARE** - indikerer en meget farlig situation som, hvis den ikke afværges, VIL resultere i død eller alvorlige kvæstelser.

**ADVARSEL** – indikerer en potentielt farlig situation som, hvis den ikke afværges KAN resultere i død eller alvorlige kvæstelser.

**VÆR FORSIGTIG** – indikerer en potentielt farlig situation som, hvis den ikke afværges KAN resultere i mindre eller moderate kvæstelser.

## SIKKERHEDSSYMBOLER OG DERES BETYDNING



Roterende slynge



Roterende dele

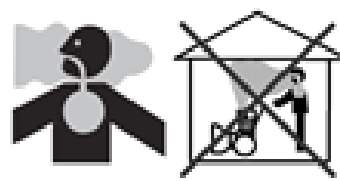

Giftige dampe

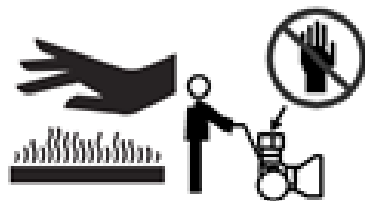

Varm overflade



Brand



Brændstofsperreventil



Roterende indføringsnegl



Udkastede objekter

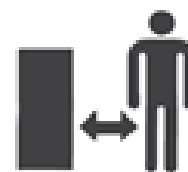

Hold sikker afstand

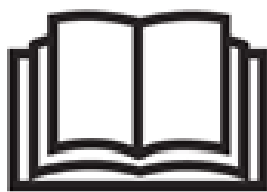

Læs brugsanvisningen for drifts- og sikkerhedsinstruktioner



Sluk motoren og fjern nøglen før vedligeholdelse eller reparation



ADVARSEL: Varm overflade, berør ikke!



Brug øjenværn



Brug høreværn



Brug handsker



*Oversættelse:*

FARE

1. Hold afstand til den roterende slynge og indføringsneglen. Kontakt med slynge eller indføringsnegl kan amputere hænder og fødder.
2. Brug rens værktøjet til at frigøre tilstopninger i udkasttragten.
3. Slip tilkoblingshåndtagene, stands motoren og bliv bagved håndtagene indtil alle bevægelige dele er standset før tilstopninger befries eller service af maskinen.
4. For at undgå personskade pga. udslyngede objekter, ret da aldrig udkasttragten mod personer og vær ekstra forsigtig når der arbejdes på overflader med grus.

5. Læs brugsanvisningen.

Rens værktøj



*Oversættelse:*

FARE

Undgå personskade fra kontakt med roterende indføringsnegl – hold hænder, fødder og tøj på afstand.



*Oversættelse:*

FARE

Stand motoren før udkasttragten befries for tilstopninger.

## SIKKERHED VED ANVENDELSE



### FARE

Denne maskine er bygget til at blive brugt i overensstemmelse med reglerne for sikker anvendelse i denne brugsanvisning. Skødesløshed eller fejl fra operatørens side resultere i alvorlig personskade. Denne maskine er i stand til at amputere hænder og fødder og udslynge genstande. Manglende overholdelse af følgende sikkerhedsinstruktioner kan resultere i alvorlig personskade eller død.



### ADVARSEL:

Motorudstødningen, nogle af dens bestanddele og visse køretøjskomponenter indeholder eller udsender kemikalier, der vides at forårsage kræft og fødselsdefekter eller andre reproduktionsskader.

## Oplæring

1. Vær fortrolig med alle betjeningslementer og deres korrekte funktion. Vær klar over, hvordan du stopper maskinen og frakobler dem hurtigt.
2. Tillad aldrig personer under 18 år at betjene denne maskine og aldrig uden ordentlig instruktion.
3. Udkastede genstande kan forårsage alvorlig personskade. Planlæg dit snekastningsmønster for at undgå udledning af materiale mod veje, omkringstående og lignende.
4. Hold omkringstående, hjælpere, kæledyr og børn mindst 25 meter fra maskinen, mens den er i drift. Stop maskinen, hvis nogen kommer ind i området.
5. Udvis forsigtighed for at undgå at glide eller falde, især når du kører i bakgear.

## Forberedelse

1. Undersøg grundigt området, hvor udstyret skal bruges. Fjern alle dørmåtter, aviser, slæder, brædder, ledninger og andre fremmedlegemer, som man kan snuble over eller som kan kastes ud af indføringssneglen/udkasttragten.
2. Bær altid sikkerhedsbriller eller øjenværn under drift og mens du udfører en justering eller reparation for at beskytte dine øjne. Udkastede genstande kan forårsage alvorlige skader på øjnene.
3. Betjen ikke udstyret uden at bære passende vintertøj. Undgå løstsiddende tøj, der kan blive fanget i bevægelige dele. Bær ikke smykker, lange tørklæder eller andet løstsiddende tøj, som kan blive viklet ind i bevægelige dele. Bær fodtøj, som vil forbedre fodfæste på glatte overflader.
4. Brug en jordet 3-ledet forlængerledning og stikkontakt til alle enheder med elektrisk startmotor.
5. Juster sneglehusets højde for at rydde overflader med grus eller knust sten.
6. Frakobl alle tilkoblinger og skift til frigear, før motoren startes.
7. Forsøg aldrig at foretage nogen justeringer, mens motoren kører, undtagen hvor det specifikt anbefales i brugsanvisningen.

8. Lad motor og maskine tilpasse sig udendørstemperaturen, før du begynder at rydde sne.
9. For at undgå person- eller materialeskade skal du være yderst forsigtig med at håndtere benzin. Benzin er ekstremt brandfarligt, og dampene er eksplosive. Alvorlig personskaade kan opstå, når der spildes benzin på dig selv eller dit tøj, som kan antændes. Vask din hud og skift tøj med det samme.
  - a) Brug kun godkendt benzinbeholder.
  - b) Sluk alle antændelseskilder. Rygning er forbudt.
  - c) Fyld brændstoftank udendørs med ekstrem forsigtighed. Fyld aldrig brændstoftanken indendørs.
  - d) Fjern aldrig benzindækslet eller påfyld brændstof, mens motoren er varm eller kører.
  - e) Lad motoren køle af i mindst to minutter før tankning.
  - f) Overfyld aldrig brændstoftanken. Fyld ikke tanken til mere end 1,5 cm under bunden af påfyldningsstudsens for at give plads til brændstofudvidelse.
  - g) Sæt benzindækslet på igen, og spænd det godt fast.
  - h) Hvis der spildes benzin, skal du tørre det af motoren og udstyret. Flyt maskinen til et andet område. Vent 5 minutter, før du starter motoren.
  - i) Opbevar aldrig maskinen eller brændstofbeholderen inde, hvor der er åben ild, gnist eller tændflamme (f.eks. ovn, vandvarmer, rumvarmer, tørretumbler osv.)
  - j) Lad maskinen køle af i mindst 5 minutter før opbevaring.
  - k) Hvis der spildes brændstof på tøjet, skal du omgående skifte tøj.

## DRIFT

1. Placer ikke hænder eller fødder i nærheden af roterende dele, i indføringsneglen/slyngen eller tragten. Kontakt med de roterende dele kan amputere hænder og fødder. Hold altid afstand til udkaståbningen.
2. Efter at have ramt et fremmedlegeme, stands motoren, fjern tændrørsledningen, afmonter ledningen på elektriske motorer, efterse sneslyngen grundigt for eventuelle skader og reparer skaden, før du genstarter og betjener sneslyngen.
3. Ved rengøring, reparation eller eftersyn af sneslyngen skal du stoppe motoren og sikre dig, at indføringsneglen, slyngen og alle bevægelige dele er stoppet. Frakobl tændrørsledningen og hold den væk fra stikket for at forhindre, at nogen ved et uheld starter motoren
4. Betjeningshåndtagene skal fungere let i begge retninger og automatisk vende tilbage til udkoblet position, når de slippes.
5. Betjen aldrig sneslyngen uden at afskærmninger og andre sikkerhedsanordninger er på plads og i god driftstilstand.
6. Lad aldrig en motor køre indendørs eller i et dårligt ventileret område. Motorens udstødning indeholder kulilte, en lugtfri og dødbringende gas.
7. Betjen ikke maskinen, mens du er påvirket af alkohol, stoffer eller træthed.
8. Udvis ekstrem forsigtighed, når du arbejder på eller krydser grusoverflader. Vær opmærksom på skjulte farer eller trafik.
9. Vær forsigtig, når du skifter retning, og når du kører på skråninger.
10. Planlæg dit snekastningsmønster for at undgå udkast mod vinduer, vægge, biler osv. for at undgå mulig ejendomsskade eller personskade.
11. Ret aldrig udledningen mod personer eller områder, hvor der kan opstå skade på ejendom. Hold børn og andre væk.
12. Overbelast ikke maskinens kapacitet ved at forsøge at rydde sne med for hurtig hastighed.
13. Betjen aldrig denne maskine uden godt udsyn eller tilstrækkelig belysning. Vær altid sikker på dit fodfæste og hold et solidt tag i håndtagene. Gå, løb aldrig.
14. Afbryd strømmen til neglen/slyngen under transport eller når maskinen ikke er i brug.
15. Kør aldrig hurtigt på glatte overflader. Kig ned og bagud og vær forsigtig, når du bakker.
16. Hvis maskinerne skulle begynde at vibrere unormalt, skal du stoppe motoren, frakoble tændrørsledningen og jorde den mod motoren. Undersøg grundigt for skader. Reparer eventuelle skader før start og drift.
17. Frakobl alle kontrolhåndtag, og stop motoren, før du forlader betjeningspositionen (bag håndtagene). Vent, indtil neglen/slyngen stopper fuldstændigt, før tragten rengøres, eller foretages justeringer eller inspektioner.
18. Stik aldrig hånden ind i udkastragten eller indføringsneglens åbninger. Brug altid det medfølgende rens værktøj til at frigøre udkasttragten. Undgå at rense tragten mens motoren kører. Sluk motoren, og bliv bag håndtagene, indtil alle bevægelige dele er standset, før tilstopning løsnes.
19. Brug kun tilbehør, der er godkendt af producenten.
20. Rør aldrig ved en varm motor eller lyddæmper.
21. Hvis der opstår situationer, som ikke er beskrevet i denne manual, skal du udvise forsigtighed og god dømmekraft. Kontakt evt. leverandør.

## Rydning af en tilstoppet udkasttragt

Håndkontakt med slyngen inde i udkasttragten er den mest almindelige årsag til skader forbundet med sneslynger. Brug aldrig din hånd til at rense udkasttragten.

Sådan tømmes tragten:

1. SLUK MOTOREN!
2. Vent 10 sekunder for at være sikker på, at slyngen er holdt op med at rotere.
3. Brug altid et rensværktøj, ikke dine hænder.

## Vedligeholdelse og opbevaring

1. Der må aldrig manipuleres med sikkerhedsanordninger. Kontroller regelmæssigt deres korrekte funktion. Se vedligeholdelses- og justeringsafsnittene i denne vejledning.
2. Inden maskinen rengøres, repareres eller inspiceres, skal alle kontrolhåndtag frakobles og motoren standses. Vent, indtil sneglen/slyngen stopper helt. Afbryd tændrørsledningen og opret jordforbindelse mod motoren for at forhindre utilsigtet start.
3. Kontroller bolte og skruer for korrekt tilspænding med hyppige intervaller for at holde maskinen i sikker driftstilstand. Inspicer også maskinen visuelt for eventuelle skader.
4. Lav ikke ændringer på motorens regulatorindstilling eller lad ikke motoren køre ved for hurtig hastighed.
5. Sneslyngens skraberblad og glidesko er udsat for slitage og skader. Kontroller alle komponenter jævnligt og udskift dem ved behov. Brug kun originale reservedele. **Brug af ikke-originale dele, kan føre til ændret ydeevne og kompromittere sikkerheden!**
6. Kontroller betjeningsenheder med jævne mellemrum for at bekræfte, at de går i indgreb. Se instruktioner afsnittet i denne brugsanvisning.
7. Vedligehold eller udskift sikkerheds- og instruktionsmærkater efter behov.
8. Opbevar aldrig maskinen med brændstof i brændstoftanken inde i en bygning, hvor der er antændelseskilder, såsom varmtvandsbeholdere, rumvarmere eller tørretumblere. Lad motoren køle af, før udstyret stilles til opbevaring i lukket rum.
9. Maskinen skal opbevares utilgængeligt for børn og uvedkommende.
10. Overhold gældende love og regler for bortskaffelse af benzin, olie osv. for at beskytte miljøet.
11. Før opbevaring, lad maskinen køre et par minutter for at rydde sne fra maskinen og forhindre tilfrysning af sneglen/slyngen.
12. Se altid betjeningsvejledningen for korrekte instruktioner om opbevaring uden for sæsonen.

## Modificer ikke motoren

Lav aldrig ændringer på motorens fabriksindstillinger.



## Restrisici

Selv når maskinen bruges som foreskrevet, er det ikke muligt at eliminere alle resterende risikofaktorer. Følgende farer kan opstå i forbindelse med maskinens konstruktion og design:

- Skader på hørelsen, hvis effektive høreværn ikke bæres.
- Sundhedsskader som følge af vibrationsemission, hvis maskinen bruges over længere tid eller ikke er tilstrækkeligt styret og korrekt vedligeholdt.

Arbejd ikke i mere end 20 minutter ad gangen. Hold pauser på mindst 10 minutter. I disse pauser bør brugeren ikke udsættes for andre vibrationskilder. Nedenstående tabel viser hvor lang tid man dagligt må udsættes for vibration, hvis vibrationsbelastningen på 2,5 m/s<sup>2</sup> ikke skal overskrides:

Vibration	Maksimal tid
2,5 m/s <sup>2</sup>	8 timer
3,5 m/s <sup>2</sup>	4 timer
5,0 m/s <sup>2</sup>	2 timer
7,0 m/s <sup>2</sup>	1 time
10,0 m/s <sup>2</sup>	30 minutter

## LEVERINGENS OMFANG

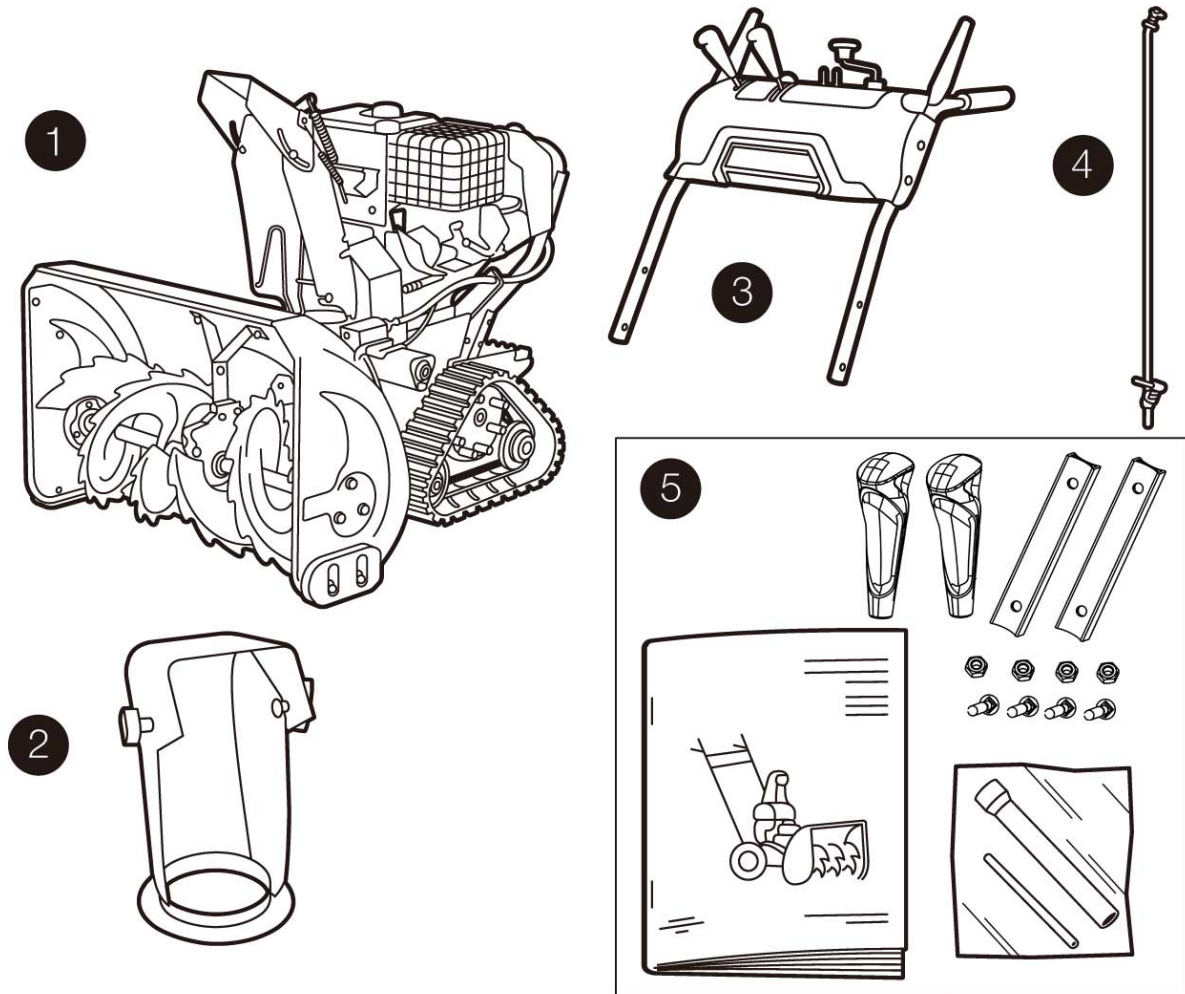

1. Sneslynge
2. Udkasttragt
3. Styr med Instrumentbræt
4. Gearstang
5. Manual og monteringsdele

## MONTERING

### Trin 1

Monter styret som vist i nedenstående illustration.

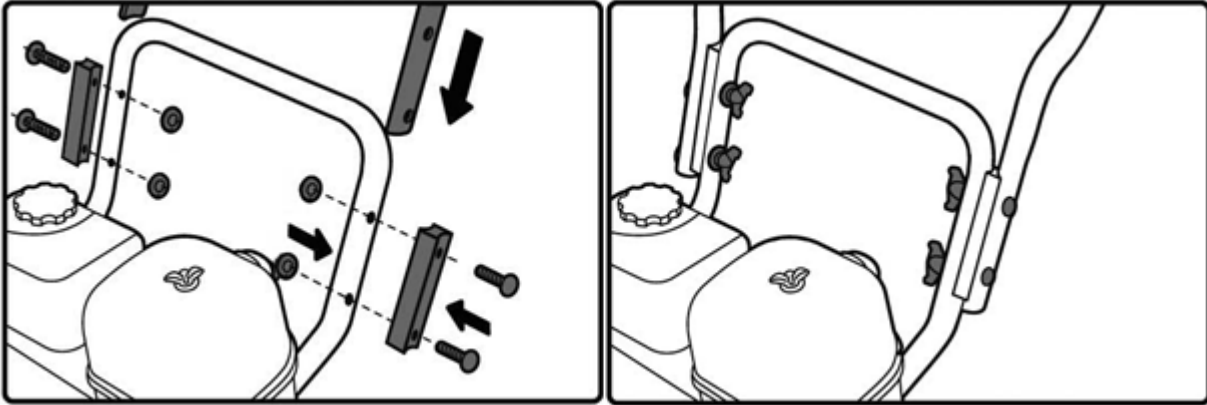

### Trin 2

Monter gearstangen som vist i nedenstående illustration og fastgør med split.

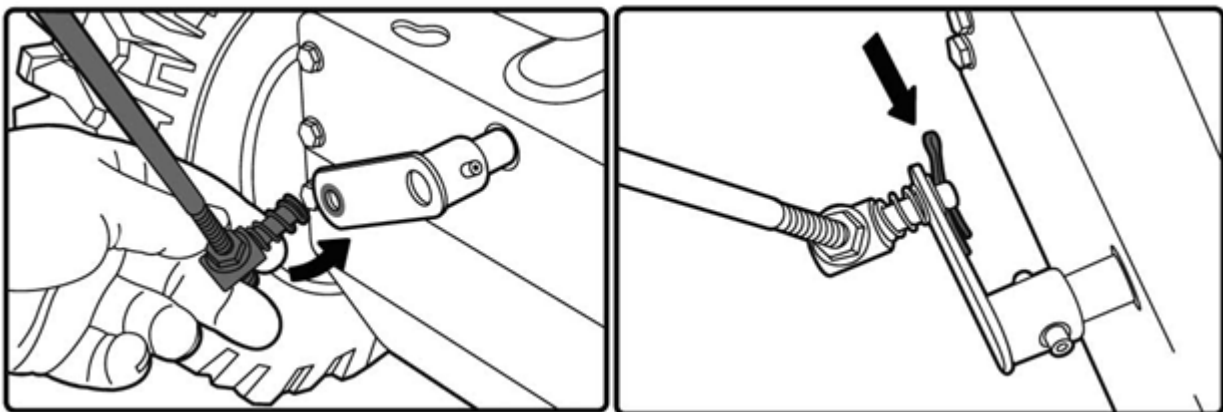

### Trin 3

Monter kablet som vist: Sæt det fast på siden af rotatoren fra instrumentbrættet, og skru den fast.

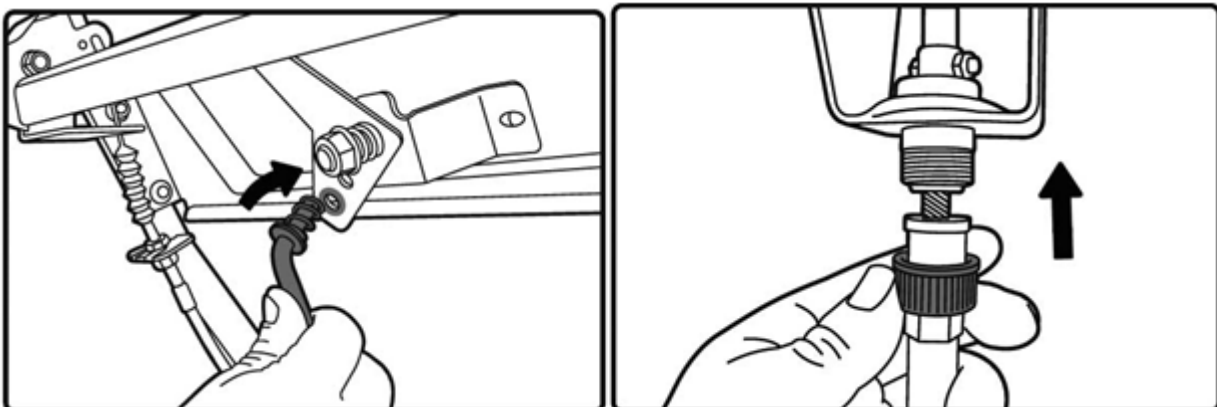

## Trin 4

Monter grebene på håndtagene og skru dem godt fast.

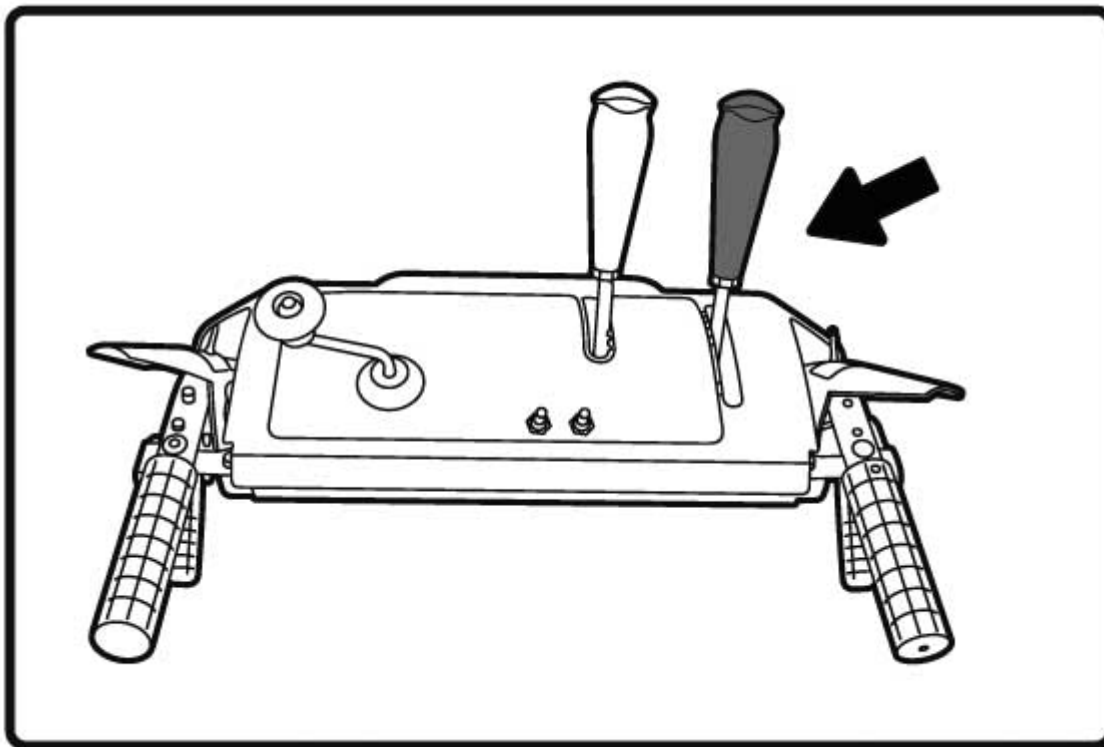

## Trin 5

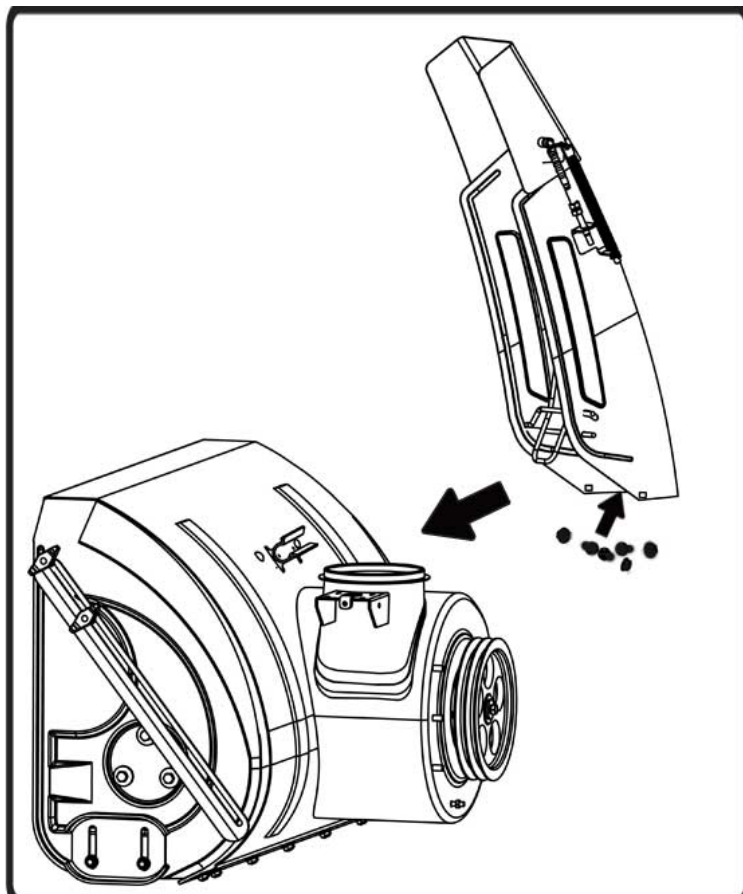

Monter udkasttragten på monteringsdelen, skru fast med tre bolte og møtrikker.

## OVERBLIK OVER MASKINEN

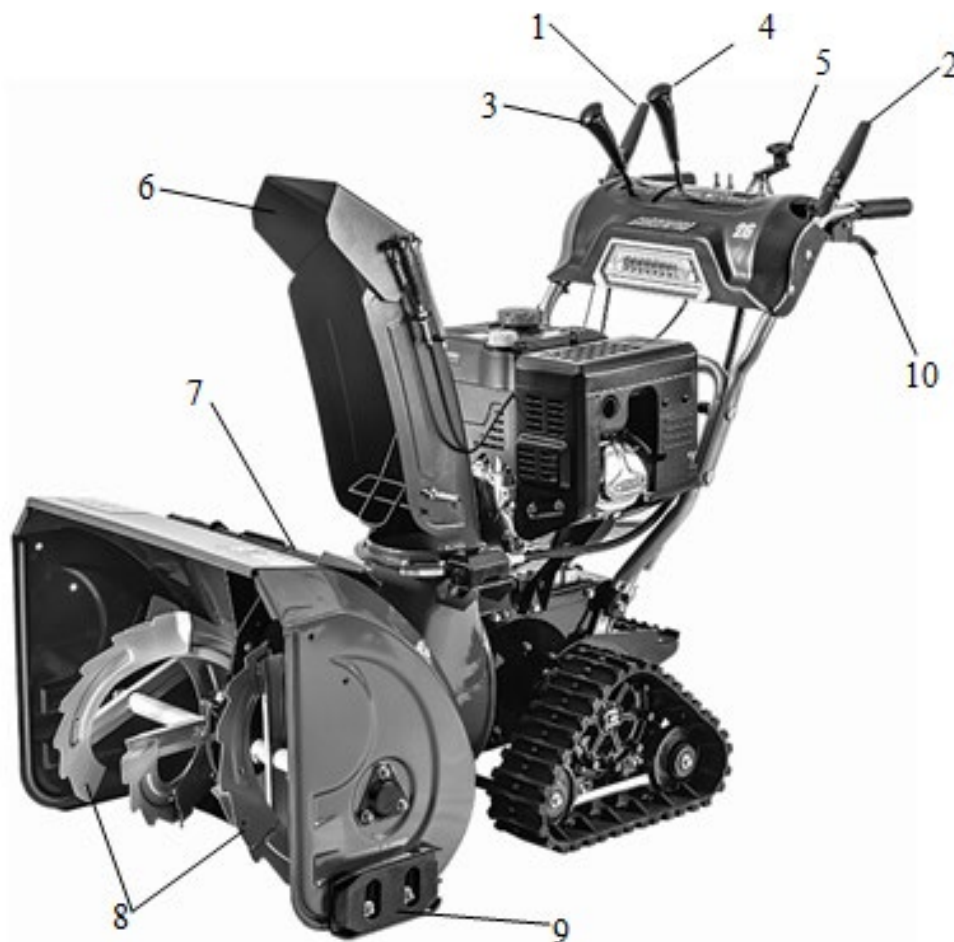

1. Tilkoblingshåndtag for kørsel
2. Tilkoblingshåndtag for indføringsnegl
3. Skiftehåndtag / Hastighedskontrol
4. Betjeningshåndtag til justering af vippetud på udkasttragt
5. Betjeningshåndtag til justering af retning for udkasttragt
6. Udkasttragt
7. Renseværktøj
8. Indføringsnegl
9. Slæbesko
10. Betjeningshåndtag til differentiale

## BETJENING AF MASKINEN



### ADVARSEL

Læs, forstå og følg alle instruktioner og advarsler på maskinen og i brugsanvisningen.

### Gearvælger



Fig. 1

Gearvælgeren er placeret mellem de to nederstehåndtag. Placer håndtaget i en af de syv positioner for at styre kørselsretning og -hastighed. Se figur 1.

### Fremad

Der er seks gear til kørsel fremad. Position 1 er den langsomste og position 6 er den hurtigste.

### Bak

Der er to hastigheder ved bak (R). Position 1 er den langsomste og position 2 er den hurtigste.

### Primerbold

Ved at trykke på primerbolden tvinges brændstof direkte ind i karburatoren. Dette kan være nødvendigt ved start i koldt vejr.

### Choker



Fig. 2

Chokeren sidder bagerst på motoren og aktiveres ved at dreje knappen med uret. Ved at aktivere chokerens lukkes chokeren på karburatoren og hjælper med at starte motoren. Se figur 2.

## Gasregulator

Gasregulatoren sidder på motoren. Den styrer motorens hastighed og slukker motoren helt når den skubbes helt ned. Se figur 3.

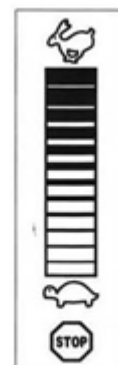
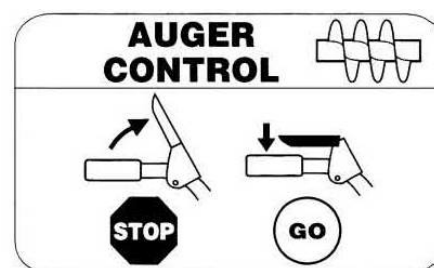

Fig. 3

## Styring af indføringsnegl

Håndtaget til styring af indføringsneglen sidder på venstre side af styret. Tryk håndtaget ned mod styret for at tilkoble indføringsneglen og start sneslyngningen. Slip håndtaget for at standse. Se figur 4.



## Kørsel

Håndtaget til styring af kørslen sidder på højre side af styret. Tryk håndtaget ned mod styret for at tilkoble hjulene. Slip håndtaget for at standse. Se figur 5.

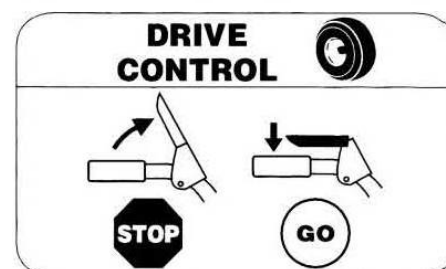

Fig. 5

## Differentiale

Ved at aktivere differentialehåndtaget (Fig. 6), frigøres det højre hjultræk samtidig med at det venstre hjul fortsat kører. Dette gør det muligt at dreje med sneslyngen. Slippes håndtaget igen aktiveres begge hjul igen og man har igen fuld trækraft på begge hjul (Fig.7).

BEMÆRK: Differentialet vil være sværere at aktivere med en tung belastning. Aktiver håndtaget, før du begynder et sving.

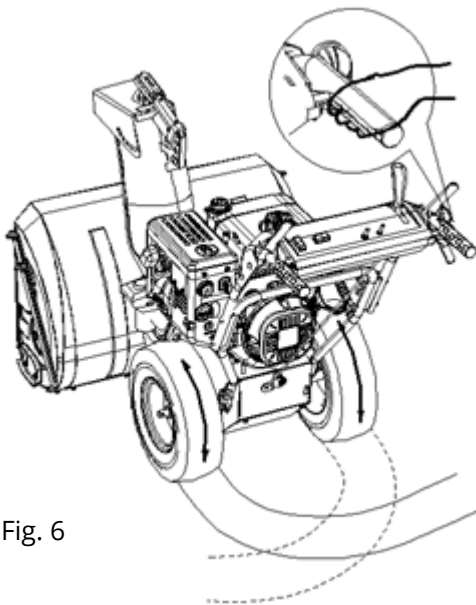

Fig. 6

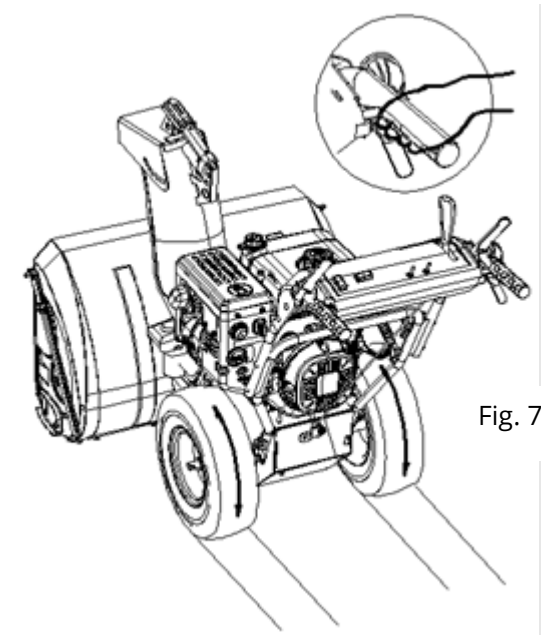
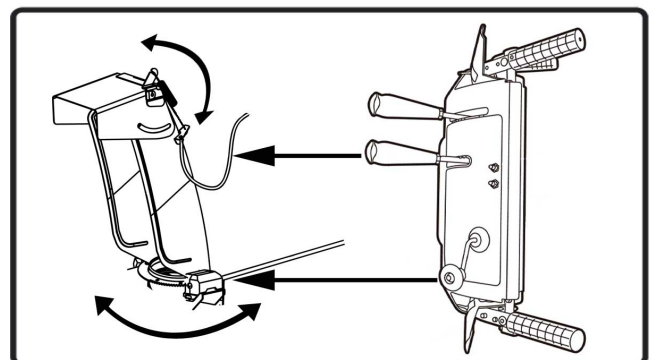

Fig. 7

## Styring af udkastragtens retning

Håndtaget til styring af udkastragtens retning sidder ved siden af panelet på sneslyngen. For at ændre retningen, som sne kastes i, drej håndtaget: Drej med uret for at kaste til højre. Drej mod uret for at kaste til venstre. Se figur 8.



## Påfyldning af motorolie

Motorolieniveauet kontrolleres gennem oliepåfyldningshullet, hvor der også påfyldes motorolie.

### Før start

---



Husk at påfyld motorolie inden start – motoren kan tage alvorligt skade, hvis den startes uden olie!

1. Placer maskinen på et plant underlag.
2. Skru oliepinden ud og aflæs olieniveauet.
3. Olien skal nå op til et sted mellem markeringerne „HIGH” og „LOW” på pinden. Se figur 29.
4. Påfyld motorolie til markeringen HIGH.
5. Anvend olie af god kvalitet. Anbefalet type: 10W40 eller SAE30.

Fig. 10

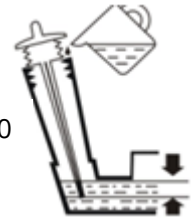

## Benzin

### ADVARSEL



Vær meget forsigtig når der håndteres benzin. Benzin er meget brændbart og dampene er eksplosive. Påfyld aldrig brændstof indendørs eller på varm eller kørende motor. Ryg ikke og sørg for at der ikke befinder sig antændelseskilder på stedet.

- Opbevar benzin i rene, godkendte beholdere og sørg for at låget er sat rigtigt på.
- Sørg for at beholderen, fra hvilken benzinen hældes er ren of fri for rust og andre fremmede partikler.

BEMÆRK: Der kan være en plastikstøvdæksel inde i brændstofpåfyldningsåbningen. Fjern og kassér, hvis det findes.

- Fyld altid brændstoftanken udendørs og brug en tragt eller tud for at forhindre spild.
- Fyld brændstoftanken med ren, frisk, blyfri benzin.
- Fyld aldrig brændstoftanken helt op. Fyld tanken til inden for 1,3 cm fra toppen for at give plads til udvidelse af brændstof.
- Sørg for at tørre spildt brændstof af, før du starter motoren.

## Start af motoren

1. Fastgør tændrørskablet til tændrøret. Sørg for, at metalløkken på enden af tændrørskablet er fastgjort sikkert over metalspidsen på tændrøret.
2. Sørg for, at både sneglen og hjulene er i frakoblet (udløst) position.
3. Flyt gashåndtaget op til HURTIG position. Sæt tændingsnøglen i åbningen. Sørg for, at den klikker på plads. Forsøg ikke at dreje nøglen.

**BEMÆRK:** Motoren kan ikke starte, uden at nøglen er sat helt ind i tændingslåsen.

## Elektrisk start

Kontroller at strømforsyningen er et to-ledet jordet system. Spørg en autoriseret elektriker, hvis du ikke er sikker.



### ADVARSEL

Den elektriske starter er udstyret med et jordet to-ledet strømstik og kræver 230 volt AC forsyningsnet. Den må udelukkende bruges med en korrekt jordet stikkontakt med to ben for at undgå elektrisk stød. Hvis dit elektriske system i hjemmet er jordet, men en forlængerledning med to huller ikke er tilgængelig, må du ikke bruge din sneslynges elektriske starter. Følg alle instruktioner omhyggeligt, før du betjener den elektriske starter. Hvis de ovenstående betingelser er opfyldt, skal du fortsætte som følger:

- 1) Sæt forlængerledningen i stikkontakten på motoren. Sæt den anden ende af forlængerledningen i en 230 volt, jordet, AC-stikkontakt.
- 2) Drej chokerknappen til FULD chokerposition (for at starte motoren med ledning). **BEMÆRK:** Hvis motoren allerede er varm, skal du placere chokeren i positionen OFF.
- 3) Tryk på primerbolden for at genstarte en varm motorstart, og sørg for at dække udluftningshullet i midten af bolden, når du trykker. **BEMÆRK:** Brug IKKE primer til at genstarte en varm motor efter en kort nedlukning.
- 4) Tryk på startknappen for at starte motoren.
- 5) Når motoren starter, slip startknappen.
- 6) Mens motoren varmer op, drej langsomt chokeren til OFF-positionen. Hvis motoren svinger, drej hurtigt chokeren tilbage til FULD og derefter langsomt til OFF-positionen igen.
- 7) Når du frakobler forlængerledningen, skal du altid tage stikket ud af stikkontakten ved at tage stikket ud af den modsatte ende af sneslyngen.

## Rekylstarter

- 1) Drej chokeren til FULD chokerposition (kold motorstart). **BEMÆRK:** Hvis motoren allerede er varm, skal du placere chokeren i positionen OFF.
- 2) Tryk på primeren to eller tre gange for kold motorstart, og sørg for at dække udluftningshullet i midten af bolden, når du trykker. **BEMÆRK:** Brug IKKE primer til at genstarte en varm motor efter en

kort nedlukning. **BEMÆRK:** Yderligere priming kan være nødvendig, hvis temperaturen er under -10°C.

- 3) Tag fat i rekylstarterhåndtaget og træk langsomt snoren ud. Når du mærker modstand, skal du langsomt lade rebet trække sig tilbage.
- 4) Træk i starthåndtaget med et fast, hurtigt træk. Slip ikke håndtaget og lad det rulle tilbage. Hold godt fast på starthåndtaget og lad det langsomt trække sig tilbage.
- 5) Mens motoren varmer op, drej langsomt chokeren til OFF-positionen. Hvis motoren svigter, drej hurtigt chokeren tilbage og derefter langsomt til OFF-positionen igen. **BEMÆRK:** Lad motoren varme op i et par minutter efter start. Motoren vil ikke arbejde ved fuld effekt, før den er varmet op.

## Standning af motoren

Lad motoren køre et par minutter før den standses for at lade fugt på motoren fordampe.

## Elektrisk starter:

- 1) Tilslut forlængerledningen til den elektriske starterudgang på motoren og derefter til en 230 volt AC stikkontakt.
- 2) Tryk på startknappen, mens motoren kører, og lad starteren rotere i nogle sekunder. Støjen i starteren er normal. Motorens starter tager ikke skade.
- 3) Når du frakobler forlængerledningen, skal du altid tage stikket ud af stikkontakten i væggen, før du tager den modsatte ende ud af sneslyngen.
- 4) Flyt gashåndtaget til positionen OFF.
- 5) Fjern tændingsnøglen og opbevar den et sikkert sted.
- 6) Tør al sne og fugt af området omkring motoren samt området i og omkring håndtagene til styring af kørsel og indføringssnegl. Aktiver og slip også begge håndtag flere gange.

## Rekylstarter:

- 1) Mens motoren kører, træk i startsnoren med et hurtigt, kraftfuldt træk tre eller fire gange. Træk i startsnoren vil frembringe en høj klaprende lyd, som ikke er skadelig for motoren.
- 2) Flyt gashåndtaget til STOP-position.
- 3) Fjern tændingsnøglen og opbevar den et sikkert sted.
- 4) Tør al sne og fugt af området omkring motoren samt området i og omkring håndtagene til styring af kørsel og indføringssnegl. Aktiver og slip også begge håndtag flere gange.

## Rensværktøj

Rensværktøjet er fastgjort til bagsiden af sneglehuset med en monteringsclips. Skulle sne og is have blokeret udkastet, følg da nedenstående fremgangsmåde for at frigøre udkastet sikkert.

- 1) Slip både håndtaget for indføringssnegl og kørsel.
- 2) Stop motoren ved at tage tændingsnøglen ud.

- 3) Fjern renseværktøjet fra clipsen.



#### ADVARSEL

Lyddæmperen, motoren og de omkringliggende områder bliver varme og kan forårsage forbrændinger. Unsgå at berøre dem.

- 4) Brug den skovlformede ende af renseværktøjet til at fjerne og skubbe al sne og is, som er dannet i og i nærheden af udkastet.
- 5) Fastgør renseværktøjet til monteringsklemmen på bagsiden af sneghuset, sæt tændingsnøglen i igen, og start sneslyngens motor.
- 6) Mens du står i operatørens position (bag sneslyngen), skal du aktivere indføringsneglens i nogle få sekunder for at fjerne eventuel resterende sne og is fra udkastet.

## Gearvælger

- 1) Med gashåndtaget i Hurtig (kanin) position, flyt gearvælgeren til en af de seks fremad (F) positioner eller to baglæns (R) positioner. Vælg en hastighed, der passer til sneforholdene og et tempo, du er komfortabel med.

BEMÆRK: Når du vælger en kørehastighed, skal du bruge den langsommere hastighed, indtil du er komfortabel og fortrolig med betjeningen af sneslyngen.

- 2) Tryk indføringsneglhåndtaget ned mod styret, og sneglen vil dreje. Slip den, og sneglen stopper.
- 3) Tryk kørehåndtaget ned mod styret, og sneslyngen vil bevæge sig. Slip den, og kørslen stopper.

**VIGTIGT: Skift ALDRIG gear (skift hastigheder eller kørselsretning) uden først at slippe kørehåndtaget og bringe sneslyngen helt til standsning. Gør du det, vil det resultere i for tidligt slid på sneslyngens drivsystem.**

## VEDLIGEHOLDELSE

### SMØRING



#### ADVARSEL

Før smøring, reparation eller eftersyn, frakobl alle betjeningselementer og stands motoren. Afvent at alle bevægelige dele er helt standset.

### GEARAKSEL

Gearakslen skal smøres mindst én gang i sæsonen eller efter hver 25. driftstime.

- 1) Fjern den nederste skærm ved at fjerne de to skruer, der fastgør det.
- 2) Påfør et tyndt lag universalfedt på akslen. Se figur 11.

VIGTIGT: Undgå at spilde olie på gummibelægninger.

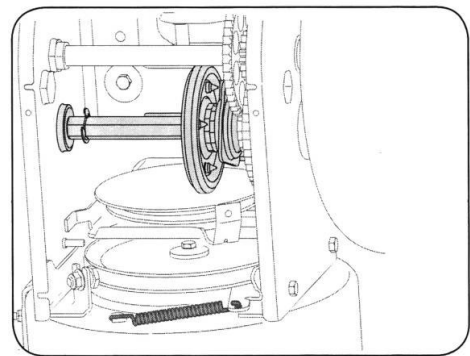

### LARVEBÅND

Fjern begge larvebånd mindst én gang i sæsonen. Rengør og smør akslen med et lag universalfedt, før larvebåndene geninstalleres.

### INDFØRINGSSNEGL

Fjern springboltene på sneglens aksel mindst én gang om sæsonen. Spray smøremiddel ind i akslen rundt om afstandstykkerne. Smør også flangelejerne i hver ende af akslen. Se figur 12.

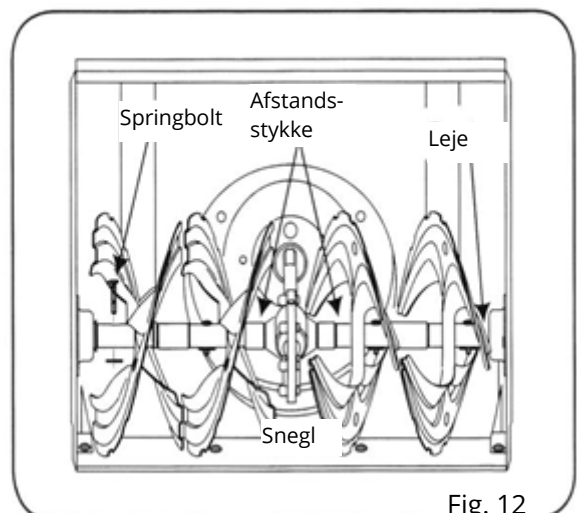

Fig. 12

## GEARKASSE

Sneglens gearkasse er blevet fyldt med fedt og forseglet fra fabrikken. Hvis den af en eller anden grund skilles ad, skal den smøres med ca. 50g nyt fedt.

**BEMÆRK:** Pas på med at oversmøre gearkassen. Det kan medføre beskadigelse af tætningerne. Sørg for, at udluftningsproppen er fri for fedt.

## SKRABERBLAD OG SLÆBESKO

Skraberbladet og slæbeskoene nederst på sneslyngen er sliddele. De skal efterses jævnligt og udskiftes ved behov.

### Afmontering slæbeskoene:

1. Fjern de fire bolte og møtrikker som fastgør dem til sneslyngen. Se figur 13.
2. Monter de nye slæbesko med fire bolte (to på hver side) samt møtrikker. Se figur 13.

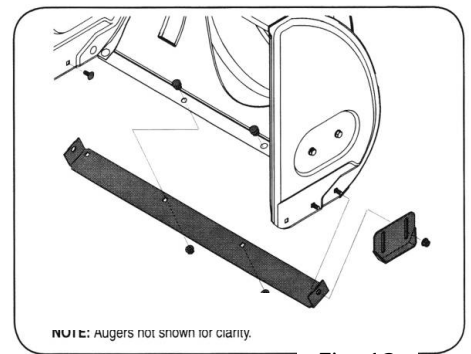

Fig. 13

### Afmontering skraberbladet:

1. Fjern bolte og møtrikker som fastgør pladen til sneslyngens skærm.
2. Monter det nye skraberblad, sørg for at boltene hoveder sidder indvendigt på skærmen. Spænd godt fast.

## UDSKIFTNING AF KILEREM TIL SNESLYNGE

1. Fjern remskærmen foran på motoren ved at fjerne de to selvskærende skruer. Se figur 14. BEMÆRK: Tøm benzinen fra sneslyngen.
2. Vip forsigtigt sneslyngen op og frem, så den hviler på sneglehuset. Fjern skærmen fra undersiden af sneslyngen ved at fjerne fire selvskærende skruer, som fastgør den. Se figur 15.
3. Rul remmen af motorremskærmen. Se figur 16.
4. A. Løsn og fjern tapskrue, der fungerer som remholder.  
B. Afhægt støttebeslagets fjeder fra rammen. Se figur 17.
5. Fjern remmen fra omkring sneglens remskive, og skub remmen mellem støttebeslaget og sneglens remskive. Monter kileremmen igen ved at følge instruktionerne i omvendt rækkefølge.  
BEMÆRK: Glem IKKE at geninstallere tapskruen og sætte fjederen på rammen efter installation af ny kileremmen. Se figur 18.

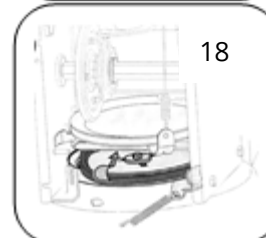
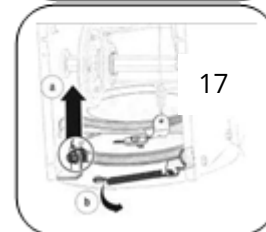
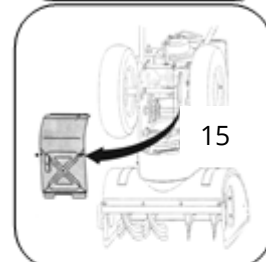

## UDSKIFTNING AF KILEREM TIL FREMDRIFT

1. Fjern remskærmen foran på motoren ved at fjerne de to selvskærende skruer. Se figur 20. BEMÆRK: Tøm benzinen fra sneslyngen.
2. Vip forsigtigt sneslyngen op og frem, så den hviler på sneglehuset. Fjern skærmen fra undersiden af sneslyngen ved at fjerne fire selvskærende skruer, som fastgør den. Se figur 21.
3. a. Tag fat i remskiven og drej den mod højre.  
b. Rul remmen af motorremskiven.  
c. Løft remmen af motorremskiven. Se figur 22.
4. Skub remmen af remskiven og mellem friktionshjul og friktionshjulske. Se figur 23.
5. Monter remmen i omvendt rækkefølge.



Fig.20



Fig.21

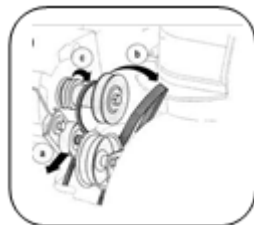

Fig.22



Fig.23

## INDFØRINGSSNEGL

- Sneglen er fastgjort til spiralakslen med to springbolte samt splitter. Hvis sneglen skulle ramme et fremmedlegeme eller is, er sneslyngen designet således, at boltene knækker. Se figur 19.
- Hvis sneglene ikke vil dreje, kontroller om boltene er knækket. Der er leveret et extra sæt springbolte sammen med sneslyngen. Når boltene skiftes, skal der sprøjtes et oliesmøremiddel ind i akslen, før du indsætter nye stifter.

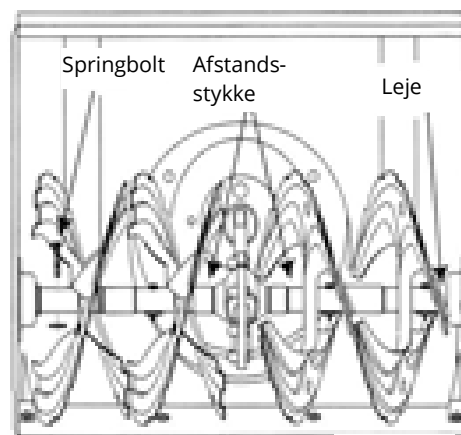

Fig. 19

## AFMONTERING AF FRIKTIONSHJUL

Hvis sneslyngen ikke kan køre med kørehåndtaget aktiveret, og udførelse af justering af kontrolkabel ikke løser problemet, skal friktionshjulet muligvis udskiftes. Følg instruktionerne nedenfor.

1. Undersøg friktionshjulet for tegn på slid eller revner, og udskift det om nødvendigt.
  - Sæt gearvælgeren i tredje fremad (F3) position.
  - Tøm benzinen fra sneslyngen.
  - Vip forsigtigt sneslyngen op og frem, så den hviler på sneglehuset.
2. a. Fjern skærmen fra undersiden af sneslyngen ved at fjerne to selvskærende skruer, som fastgør den.  
b. Fjern hjulene. Se figur 24
3. Træk den korte og den lange drivaksel ud, og fjern differentialet. Se figur 25
4. Træk den sekskantede aksel ud og fjern gearakslen. Se figur 26.
5. Fjern de tre skruer, som holder friktionshjulets sideplader sammen, skift kun gummiringen. Se figur 27.
6. Skub friktionshjulenheden tilbage på den sekskantede aksel, og følg trinene ovenfor i omvendt rækkefølge for at samle komponenterne igen.

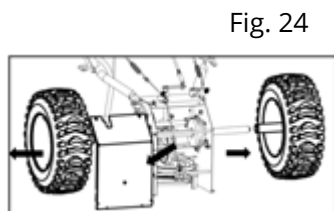

Fig. 24

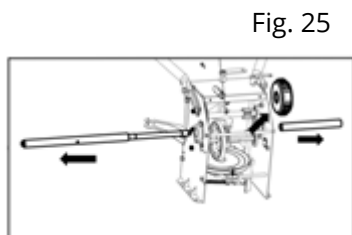

Fig. 25

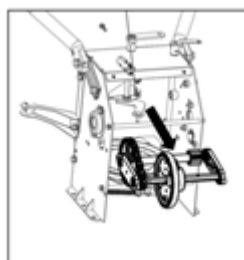

Fig. 26

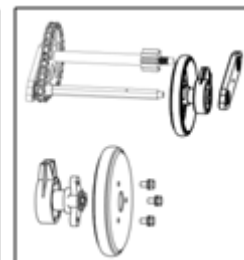

Fig. 27

## KONTROL AF MOTOROLIE

1. Sørg for, at motoren står oprejst og i vater
2. Skru olieproppen med oliepinde og aftør oliepinde. Se figur 28.
3. Skru olieproppen tilbage i oliepåfyldningsrøret. Spænd sikkert.
4. Skru olieproppen med oliepinde ud igen og aflæs oliestanden på pinde. Hvis oliestanden er under "L"-mærket (LAV), tilsæt langsomt olie for at nå "H"-mærket (HØJT), se figur 29.
5. Skru olieproppen på igen og spænd den godt fast.
6. Tør evt. spildt olie væk.

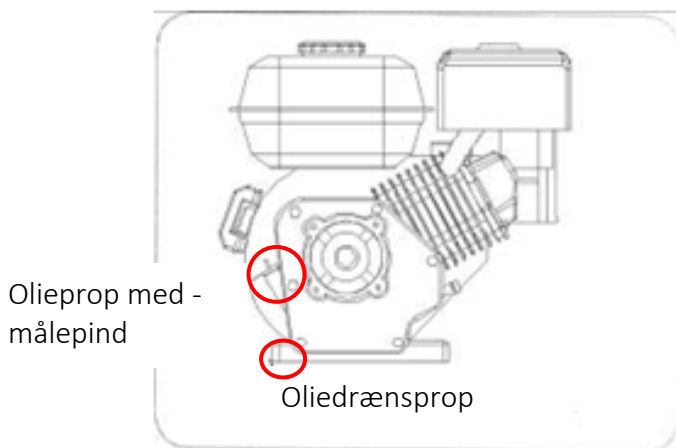

Fig. 28

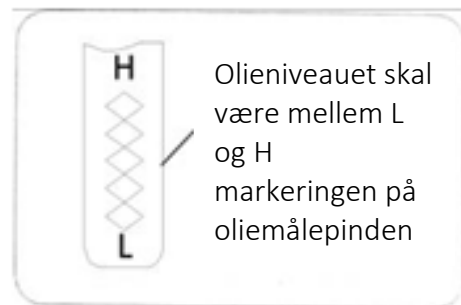

Fig. 29

## UDSKIFTNING AF MOTOROLIE

For at undgå motorskader er det vigtigt at:

- Kontroller oliestanden før hver brug og hver femte driftstime.
  - **Skift olie efter de første to driftstimer og derefter hver 25. driftstime.**
  - Motor olie aftappes lettest hvis den er varm, dog ikke umiddelbart efter drift.
1. Find oliedrænsproppen, se figur 28.
  2. Sørg for, at benzindækslet er på, og at det er spændt godt til.
  3. Rengør området omkring oliedrænsprop, se figur 28.
  4. Placer godkendt genanvendelig oliebeholder under oliedrænsproppen.
  5. Fjern oliedrænsproppen, og aftap olie. Bemærk: Brugt olie skal bortskaffes jf. gældende lokale retningslinjer.
  6. Monter olieaftapningsskruen og spænd den godt til.
  7. Fyld motoren op med anbefalet olie, **motorens oliekapacitet er 700 ml.**
  8. Tør evt. spildt olie væk.

## KONTROL AF TÆNDRØR

Tjek tændrøret årligt eller for hver 100 driftstimer.

1. Rengør området omkring tændrøret.
2. Fjern og efterse tændrøret.
3. Udskift tændrøret, hvis porcelænet er revnet, eller hvis elektroderne er hullede, brændte eller tilsmudsede med aflejringer.
4. Kontroller elektrodeafstanden med et egnet måleværktøj, og juster afstanden til 0,76 mm ved behov. Se figur 31.
5. Geninstaller tændrøret og spænd det godt fast. BEMÆRK: Sørg for at anvende korrekt tændrørstype ved udskiftning. Se specifikationerne.

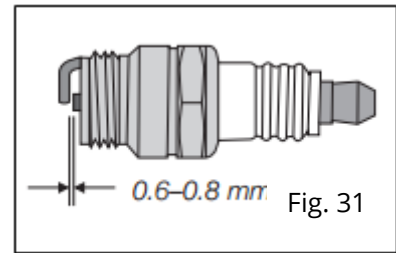

## KARBURATOR

Hvis du har mistanke om, at din karburator skal justeres, kontakt da forhandleren eller autoriseret værksted.

## MOTORHASTIGHED



### ADVARSEL

Undgå alvorlig personskade eller død, lav IKKE nogen form for ændringer, manipulation med regulatorindstillingen kan få motoren og udstyret til at køre ved usikre hastigheder. Der må ALDRIG ændres på motorens fabriksindstilling. Det er farligt at køre motoren hurtigere end den fabriksindstillede hastighed.

## JUSTERING AF KONTROLKABEL

Efter lang tids brug, eller når remmene justeres eller udskiftes, skal styreledningererne også justeres. Se figur 32.

1. Løft sneslyngen frem og lad den hvile ind på sneglehuset.
2. Skub wiren gennem fjederen, så gevinddelen er blotlagt.
3. Hold i gevinddelen og juster møtrikken indtil den korrekte indstilling er opnået.
4. Træk wiren gennem fjederen igen. Sæt wiren ind i den øverste del af koblingsgrebet med samme justering på begge sider.

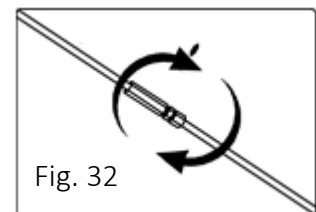

## JUSTERING AF SLÆBESKO

Afstanden mellem slæbesko og underlag kan justeres. Se figur 33.  
Ved jævnt og glat underlag som asfalt og fliser hæves slæbeskoene så sneen ryddes så tæt til underlaget som muligt.  
Ved ujævnt underlag og grusarealer sænkes slæbeskoene til mellem midterposition og laveste position for at hæve maskinen. Dette gøres for at undgå grus og lignende kommer i maskinen.

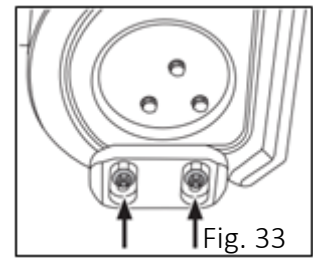

Sådan justeres slæbeskoene:

1. Løsn de fire sekskantmøtrikker (to på hver side) og bolte. Flyt slæbesko til den ønskede position.
2. Sørg for, at hele den nederste overflade af slæbeskoen er mod jorden for at undgå ujævnt slid på glideskoene.
3. Spænd møtrikker og bolte godt igen.

## JUSTERING AF BESLAG TIL UDKASTTRAGT

Hvis spiralen i bunden af tragtens retningsstyring ikke er helt i indgreb med tragten, kan beslaget justeres. For at gøre det:

1. Løsn de to møtrikker, der fastgør beslagene, og juster en anelse.
2. Spænd møtrikker. Se figur 34.

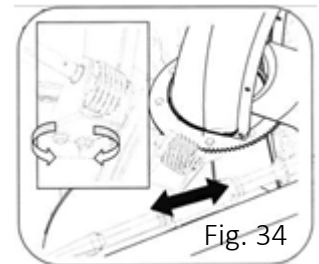

## OPBEVARING



### ADVARSEL

Opbevar aldrig sneslyngen med brændstof i tanken indendørs eller i dårligt ventilerede område, hvor brændstofdampe vil kunne nå åbne flammer, gnister eller tændflammer, som f.eks. på ovnem vandvarmere, tørretumblere eller gasapparater.

Inden længere tids opbevaring bør der foretages følgende:

- Hjulene afmonteres og hjulakslerne smøres med fedt.
- Springboltene i indføringsneglen afmonteres, smøres med fedt og monteres igen.
- Metaldele smøres.
- Gearaksel smøres.
- Brændstoftanken og karburatoren tømmes for benzin.
- Afmonter tændrøret og hæld ca. en spiseskefuld motorolie ind i motoren gennem tændrørshullet. Træk i rekylstarteren nogle gange for at fordele olien og isæt tændrøret igen.
- Motorolien skiftes.

Maskinen skal opbevares rent og tørt og uden for børns rækkevidde.



## TRANSPORT

Hvis udstyret skal transporteres i køretøj, skal det foregå i oprejst tilstand og forsvarligt fastgjort til køretøjet. Sørg for at tankdækslet og brændstofhane er helt lukket.

## BORTSKAFFELSE

Når sneslyngen skal bortskaffes, skal den skilles ad og de enkelte dele skal bortskaffes jf. gældende lokale retningslinjer.

## EU OVERENSSTEMMELSESERKLÆRING

<b>EU OVERENSSTEMMELSESERKLÆRING</b> 	
<i>Original</i>	
<b>Fabrikant:</b>	P. Lindberg A/S Sdr. Ringvej 1 6600 Vejen Tlf.: 70212626 E-mail: salg@p-lindberg.dk CVR: 25903110 <a href="http://www.p-lindberg.dk">www.p-lindberg.dk</a>
<b>Erklærer herved at følgende maskine:</b>	<i>Sneslynge 252cc PL varenummer 9066017</i>
<b>Type / model:</b>	<i>PL9066017</i>
<b>Er i overensstemmelse med følgende direktiver:</b>	<i>2006/42/EEC 2014/30/EEC</i>
<b>Anvendte standarder og normer:</b>	<i>EN ISO 12100:2010 ISO 8437-1:2019 ISO 8437-2:2019 ISO 8437-4:2019 EN ISO 14982:2009</i>
<b>Dato og ansvarlig underskrift:</b>	<i>Vejen d. 02-06-2022</i>  P. Lindberg A/S  Erik T Lauritsen Direktør 

Vi forbeholder os ret til uden forudgående varsel at ændre de tekniske parametre og specifikationer for dette produkt.

SV

# Bruksanvisning

(Översättning av original dansk  
bruksanvisning)

# ALterra

Snöslunga art. 9066017

**Beskrivning:** Självgående snöslunga med 252 ccm bensinmotor. Maskinen har 6 framåtväxlar, 2 backväxlar, kör på gummilärband och har en arbetsbredd på 66 cm. Snöslungan är utrustad med 220 V elstart för enklare start i kalla temperaturer samt rekylstart. Dessutom är maskinen monterad med LED-arbetsbelysning och värme i handtagen.

**Avsedd användning:** Utrustningen får uteslutande användas så som beskrivs i bruksanvisningen – all annan användning är felaktig.

## INNEHÅLL

TEKNISKA DATA .....	3
INLEDNING .....	4
ALLMÄN INFORMATION .....	5
SÄKERHETSSYMBOLER OCH DERAS BETYDELSE .....	6
SÄKERHET VID ANVÄNDNING .....	8
LEVERANSENS OMFATTNING .....	13
MONTERING .....	14
ÖVERBLICK ÖVER MASKINEN.....	16
DRIFT AV MASKINEN.....	17
UNDERHÅLL.....	24
SMÖRJNING.....	24
VÄXELAXEL.....	24
LARVBAND.....	24
INMATNINGSSKRUV .....	24
VÄXELLÅDA.....	25
SKRAPBLAD OCH SLÄPSKO.....	25
BYTE AV KILREM FÖR SNÖSLUNGA.....	26
BYTE AV KILREM FÖR FRAMDRIVNING .....	26
INMATNINGSSKRUV .....	27
MONTERA AV FRIKTIONSHJULET.....	27
KONTROLL AV MOTOROLJA.....	28
BYTE AV MOTOROLJA.....	28
KONTROLL AV TÄNDSTIFT .....	29

FÖRGASARE .....	29
MOTORVARVTAL .....	29
JUSTERING AV STYRKABEL .....	29
JUSTERING AV SLÄPSKO .....	30
JUSTERING AV BESLAG TILL UTKASTARRÖR.....	30
FÖRVARING .....	31
TRANSPORT .....	31
BORTSKAFFANDE .....	31
EU-FÖRSÄKRAN OM ÖVERENSSTÄMMELSE .....	32



## VIKTIGT

**Kom ihåg att kontrollera motoroljenivån och fylla på motorolja vid behov före start samt kontrollera att alla bultar och monteringar är väl åtdragna.**

## TEKNISKA DATA

Motor	G250FDS 1-cylindrig, 4-takts, luftkyld
Motor, storlek	252 cm <sup>3</sup> 5,2 kW / 3.600 RPM
Olja, mängd	700 ml
Motorolja, typ	10W-40 eller SAE-30
Bränsle	Vanlig bensin min. 92 oktan
Tank, volym	3 l
Tändstift	F7RTC
Elektroavstånd	0,7–0,8 mm
Startmotor	220 V elektrisk start och rekylstart
Växlar	6 framåt och 2 bakåt
Larvband	JA
Differential	JA
Arbetsbelysning	LED
Värme i handtaget	JA
Arbetsbredd	66 cm
Kastlängd	15 meter
Max. snödjup	54 cm
Utkastarriktning	190 grader
Vikt	110 kg
Bullernivå	Lpa = 88,1 dB (A) LwA = 98,96 dB (A) Garanterad ljudeffektnivå = 99 dB(A)
Vibrationer	5,013/6,648 m/s <sup>2</sup> K = 1,5 m/s <sup>2</sup>

## INLEDNING

Den här bruksanvisningen innehåller en beskrivning av maskinen och nödvändiga instruktioner för att kunna använda den säkert och korrekt samt instruktioner för dagligt och regelbundet underhåll av maskinen.



Bruksanvisningen kan inte ta hänsyn till alla tänkbara situationer som kan uppstå i samband med användning av maskinen, varför det alltid är viktigt att använda sunt förnuft och vara noggrann och försiktig vid hanteringen av maskinen. Maskinen får endast användas av personer som har den fysiska förmågorna som krävs för det och som har läst och förstått bruksanvisningen.

Det är en ev. arbetsgivares (maskinens ägares) ansvar att säkerställa att alla som ska använda, serva, underhålla eller reparera maskinen har läst och förstått bruksanvisningen.

Observera att det kan finnas krav på att registrera utbildning av medarbetare samt kontroll och underhåll. Det är vid var tid arbetsgivarens/maskinägarens ansvar att se till att detta sker. Det är också köparens skyldighet att undersöka om det finns lokala regler för installation och användning av vissa produkter.

Det rekommenderas att endast använda reservdelar och tillbehör i original. Användning av icke originaldelar kan vara farligt samt förkorta maskinens livslängd och försämra dess prestanda. Dessutom kan reklamationsrätten upphöra att gälla.

Reklamationsrätten upphör att gälla vid skador som uppstått genom att instruktionerna inte följts, vid felaktig användning av maskinen eller vid ändringar på maskinen.

Om tvivel uppstår om tolkningen av bruksanvisningen ska leverantören kontaktas.

## ALLMÄN INFORMATION

Bruksanvisningen är viktig för säker drift av denna maskin och ska alltid förvaras tillsammans med den och bör följas med maskinen vid utlån eller vidareförsäljning. LÄS, FÖRSTÅ OCH FÖLJ anvisningarna i bruksanvisningen innan utrustningen tas i drift.

Illustrationerna i bruksanvisningen är vägledande och kan i vissa fall avvika från det levererade.

När det i bruksanvisningen hänvisas till höger och vänster betyder det alltid "sett från förarsätet" eller "i maskinens körriktning".

Bruksanvisningen har utarbetats i enlighet med Maskindirektivet 2006/42/EG och de relevanta tekniska standarderna.

Maskinen är utrustad med säkerhetsmärken som ska underhållas och bytas ut när de inte längre går att läsa.



Denna symbol tillsammans med orden: **FARA, VAR FÖRSIKTIG, VARNING** används i bruksanvisningen för att rikta uppmärksamheten mot maskinens säkerhet och drift. Det är viktigt att följa alla de angivna riktlinjerna.

**FARA** – indikerar en mycket farlig situation som, om den inte undviks, KOMMER ATT leda till dödsfall eller allvarliga personskador.

**VARNING** – indikerar en potentiellt farlig situation som, om den inte undviks, KAN leda till dödsfall eller allvarliga personskador.

**VAR FÖRSIKTIG** – indikerar en potentiellt farlig situation som, om den inte undviks, KAN leda till mindre eller måttliga personskador.

## SÄKERHETSSYMBOLER OCH DERAS BETYDELSE



Roterande slunga



Roterande delar



Giftiga ångor



Het yta



Brand



Bränsleavstängningsventil



Roterande inmatningskruv



Utkastade föremål

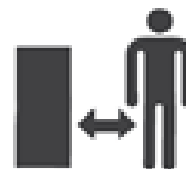

Håll säkert avstånd



Läs bruksanvisningen för drifts- och säkerhetsanvisningar

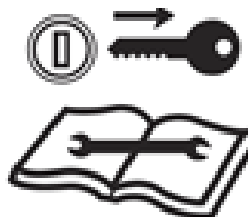

Stäng av motorn och ta ur nyckeln före underhåll eller reparation



VARNING: Het yta, vidrör inte!



Använd ögonskydd



Använd hörselskydd



Använd handskar



Översättning:

FARA

1. Håll avstånd till den roterande slungan och inmatningsskruven. Kontakt med slunga eller inmatningsskruv kan amputera händer och fötter.
2. Använd rensverktyget för att frigöra igensättningar i utkastarröret.
3. Släpp tillkopplingshandtagen, stäng av motorn och stå kvar bakom handtagen tills alla rörliga delar har stannat innan igensättningar frigörs eller service av maskinen.
4. För att undvika personskada på grund av utslungade föremål får utkastarröret aldrig riktas mot personer och var extra uppmärksam vid arbete på underlag med grus.

5. Läs bruksanvisningen.

Rensverktyg



Översättning:

FARA

Undvik personskador från kontakt med roterande inmatningsskruv – håll händer, fötter och kläder på avstånd.



Översättning:

FARA

Stäng av motorn innan utkastarröret frigörs från igensättningar.

## SÄKERHET VID ANVÄNDNING



### FARA

Denna maskin är konstruerad för att användas i enlighet med reglerna för säker användning i denna bruksanvisning. Vårdslöshet eller fel från operatörens sida kan leda till allvarliga personskador. Denna maskin kan amputera händer och fötter samt slunga ut föremål. Om följande säkerhetsanvisningar inte följs kan det leda till allvarliga personskador eller dödsfall.



### VARNING:

Motorns avgaser, vissa av dess beståndsdelar och vissa maskinkomponenter innehåller eller avger kemikalier som anses orsaka cancer och fosterskador eller andra reproduktionsstörningar.

## Utbildning

1. Gör dig förtrogen med alla manöverreglage och deras korrekta funktion. Se till att du vet hur man stänger av maskinen och kopplar från den snabbt.
2. Tillåt aldrig personer under 18 år använda denna maskin och aldrig utan ordentliga instruktioner.
3. Utkastade föremål kan orsaka allvarliga personskador. Planera din snöslungning för att undvika att det slungade materialet hamnar på vägar, människor som råkar befinna sig i närheten och liknande.
4. Håll människor som råkar befinna sig i närheten, medhjälpare, husdjur och barn på minst 25 meters avstånd från maskinen när den är i drift. Stäng av maskinen om någon kommer in i området.
5. Var försiktig så att du inte halkar eller faller, särskilt när du kör i backväxeln.

## Förberedelse

1. Undersök noggrant det område där utrustningen ska användas. Ta bort alla dörmattor, tidningar, pulkor, bräddor, kablar och andra främmande föremål som man kan snubbla över eller som kan kastas ut ur inmatningsskruven/utkastarröret.
2. Bär alltid skyddsglasögon eller ögonskydd under drift och när du utför en justering eller reparation för att skydda dina ögon. Utkastade föremål kan orsaka allvarliga skador på ögonen.
3. Använd inte utrustningen om du inte har lämpliga vinterkläder på dig. Undvik löst sittande kläder som kan fastna i rörliga delar. Bär inte smycken, långa halsdukar eller andra löst sittande kläder som kan trassla in sig i rörliga delar. Använd skor som förbättrar fotfästet på hala underlag.
4. Använd en jordad tretrådig förlängningskabel och ett jordat uttag till alla enheter med elektrisk startmotor.
5. Justera höjden på skruvhuset för att röja underlag med grus eller krossad sten.
6. Koppla ifrån alla tillkopplingar och lägg i friläget innan motorn startas.
7. Försök aldrig att utföra några justeringar medan motorn är igång, utom när det uttryckligen rekommenderas i bruksanvisningen.
8. Låt motorn och maskinen anpassa sig till utomhustemperaturen innan du börjar röja snö.

9. För att undvika personskador eller materialskador ska bensinen hanteras med största försiktighet. Bensin är extremt brandfarligt och ångorna är explosiva. Allvarliga personskador kan uppstå om du spiller bensin på dig själv eller dina kläder, som kan antändas. Tvätta huden och byt kläder omedelbart.
- a) Använd bara godkända bensinbehållare.
  - b) Stäng av alla antändningskällor. Rökning är förbjuden.
  - c) Fyll på bränsletanken utomhus med extrem försiktighet. Fyll aldrig på bränsletanken inomhus.
  - d) Ta aldrig bort tanklocket och fyll aldrig på bränsle medan motorn är varm eller igång.
  - e) Låt motorn svalna i minst två minuter före tankning.
  - f) Överfyll aldrig bränsletanken. Fyll inte tanken till mer än 1,5 cm under botten av påfyllningshalsen för att ge plats åt utvidgning av bränslet.
  - g) Sätt på tanklocket igen och dra åt det ordentligt.
  - h) Om du spiller bensin ska den torkas upp från motor och utrustning. Flytta maskinen till ett annat område. Vänta i fem minuter innan du startar motorn.
  - i) Förvara aldrig maskinen eller bränslebehållaren inomhus där det finns öppen eld, gnistor eller tändlågor (t.ex. ugn, varmvattenberedare, rumsvärmare, torktumlare osv.)
  - j) Låt motorn svalna i minst 5 minuter före förvaring.
  - k) Om du spiller bränsle på kläderna måste du omedelbart byta om.

## Drift

1. Placera inte händer eller fötter i närheten av roterande delar, i inmatningsskruven/slungan eller utkastarröret. Kontakt med de roterande delarna kan amputera händer och fötter. Håll alltid avstånd till utkastöppningen.
2. Efter att ha träffat ett främmande föremål ska du stanna motorn, ta bort tändstiftskabeln, montera av kabeln på elektriska motorer, kontrollera snöslungan noggrant efter eventuella skador och reparera skadan innan du startar om snöslungan och använder den.
3. Vid rengöring, reparation eller efterkontroll av snöslungan ska du stänga av motorn och säkerställa att inmatningsskruven, slungan och alla rörliga delar har stannat. Ta bort tändstiftskabeln och håll den borta från tändstiftet för att förhindra att någon oavsiktligt startar motorn.
4. Manöverspakarna ska vara lätta att manövrera i båda riktningarna och automatiskt återgå till det urkopplade läget när de släpps.
5. Använd aldrig snöslungan utan att alla skydd och andra säkerhetsanordningar sitter på plats och är i gott skick.
6. Låt aldrig motorn gå inomhus eller i ett dåligt ventilerat utrymme. Motorns avgaser innehåller kolmonoxid, en luktfri och dödlig gas.
7. Använd aldrig maskinen om du är påverkad av alkohol, narkotiska preparat eller trötthet.
8. Var extremt försiktig när du arbetar på eller korsar grusytor. Var uppmärksam på dolda faror eller trafik.
9. Var försiktig när du byter riktning och när du kör i sluttningar.
10. Planera ditt snökastningsmönster för att undvika att slunga mot fönster, väggar, bilar osv. för att undvika eventuella egendomsskador eller personskador.
11. Rikta aldrig utkastet mot personer eller områden där skador på egendom kan uppstå. Håll barn och andra personer på avstånd.
12. Överbelasta inte maskinens kapacitet genom att försöka röja snö i för hög hastighet.
13. Använd aldrig denna maskin utan fri sikt eller tillräcklig belysning. Försäkra dig alltid om att du har bra fotfäste och håll ett fast grepp om handtagen. Gå, spring aldrig.
14. Bryt strömmen till skruven/slungan under transport eller när maskinen inte används.
15. Kör aldrig fort på hala ytor. Titta nedåt och bakåt och var försiktig när du backar.
16. Om maskinen skulle börja att vibrera onormalt ska du stänga av motorn, koppla från tändstiftskabeln och jorda den mot motorn. Undersök noggrant efter skador. Reparera eventuella skador före start och drift.
17. Frånkoppla alla manöverspakar och stäng av motorn innan du lämnar arbetspositionen (bakom spakarna). Vänta tills skruven/slungan har stannat helt innan du rengör utkastarröret eller utför justeringar eller kontroller.
18. För aldrig in handen i utkastarrörets eller inmatningsskruvens öppningar. Använd alltid det medföljande rensverktyget för att frigöra utkastarröret. Undvik att rengöra utkastarröret när motorn är igång. Stäng av motorn och stanna kvar bakom handtagen tills alla rörliga delar har stannat innan du tar bort igensättningen.
19. Använd endast tillbehör som är godkända av tillverkaren.
20. Vidrör aldrig en varm motor eller ljuddämpare.
21. Om det uppstår situationer som inte beskrivs i den här bruksanvisningen ska du iaktta försiktighet och gott omdöme. Kontakta ev. leverantören.

## Rensning av ett igensatt utkastarrör

Handkontakt med slungan inuti utkastarröret är den vanligaste orsaken till skador i samband med snöslungor. Använd aldrig händerna för att rensa utkastarröret.

Så töms röret:

1. STÄNG AV MOTORN!
2. Vänta i tio sekunder för att försäkra dig om att slungan har slutat att rotera.
3. Använd alltid ett rensverktyg, inte händerna.

## Underhåll och förvaring

1. Säkerhetsanordningar får aldrig manipuleras. Kontrollera regelbundet att de fungerar korrekt. Se avsnitten om underhåll och justering i den här bruksanvisningen.
2. Frånkoppla alla styrspakar och stäng av motorn före rengöring, reparation eller kontroll av maskinen. Vänta tills skruven/slungan har stannat helt. Koppla från tändstiftskabeln och skapa jordanslutning till motorn för att förhindra oavsiktlig start.
3. Kontrollera med täta intervall att bultar och skruvar är ordentligt åtdragna för att hålla maskinen i säkert driftskick. Utför också en visuell inspektion av maskinen efter eventuella skador.
4. Ändra inte motorns regulatorinställningar och kör inte motorn med för hög hastighet.
5. Snöslungans skrapblad och glidsko är utsatta för slitage och skador. Kontrollera alla komponenter regelbundet och byt ut dem vid behov. Använd endast originalreservdelar. **Användning av icke originaldelar kan leda till förändrad prestanda och äventyra säkerheten!**
6. Kontrollera regelbundet att manöverreglagen går i ingrepp. Se instruktionsavsnittet i den här bruksanvisningen.
7. Underhåll eller byt ut säkerhets- och instruktionsdekaler vid behov.
8. Förvara aldrig maskinen med bränsle i bränsletanken i en byggnad där det finns antändningskällor, t.ex. varmvattenberedare, rumsvärmare eller torktumlare. Låt motorn svalna innan utrustningen ställs undan för förvaring i ett slutet utrymme.
9. Maskinen måste förvaras utom räckhåll för barn och obehöriga personer.
10. Följ gällande lagar och förordningar för bortskaffande av bensin, olja osv. för att skydda miljön.
11. Innan maskinen ställs undan för förvaring ska den köras i några minuter för att rensa bort snö från maskinen och förhindra att skruven/slungan fryser fast.
12. Se alltid bruksanvisningen för lämpliga instruktioner om förvaring utanför säsongen.

## Ändra inte motorn

Modifiera aldrig motorns fabriksinställningar.



## Kvarstående risker

Även om maskinen används enligt föreskrifterna är det inte möjligt att undanröja alla kvarvarande riskfaktorer. Följande faror kan uppstå i samband med maskinens konstruktion och design:

- Hörselskador om inte effektiva hörselskydd bärs.
- Hälsoskador till följd av vibrationsemissioner om maskinen används under en längre tid eller om den inte kontrolleras och underhålls på lämpligt sätt.

Arbeta inte i mer än 20 minuter i taget. Håll pauser på minst 10 minuter. Under dessa pauser bör användaren inte utsättas för andra vibrationskällor. Nedanstående tabell visar hur länge man får utsättas för vibrationer per dag om vibrationsbelastningen på 2,5 m/s<sup>2</sup> inte ska överskridas:

Vibration	Maximal tid
2,5 m/s <sup>2</sup>	8 timmar
3,5 m/s <sup>2</sup>	4 timmar
5,0 m/s <sup>2</sup>	2 timmar
7,0 m/s <sup>2</sup>	1 timme
10,0 m/s <sup>2</sup>	30 minuter

## LEVERANSENS OMFATTNING

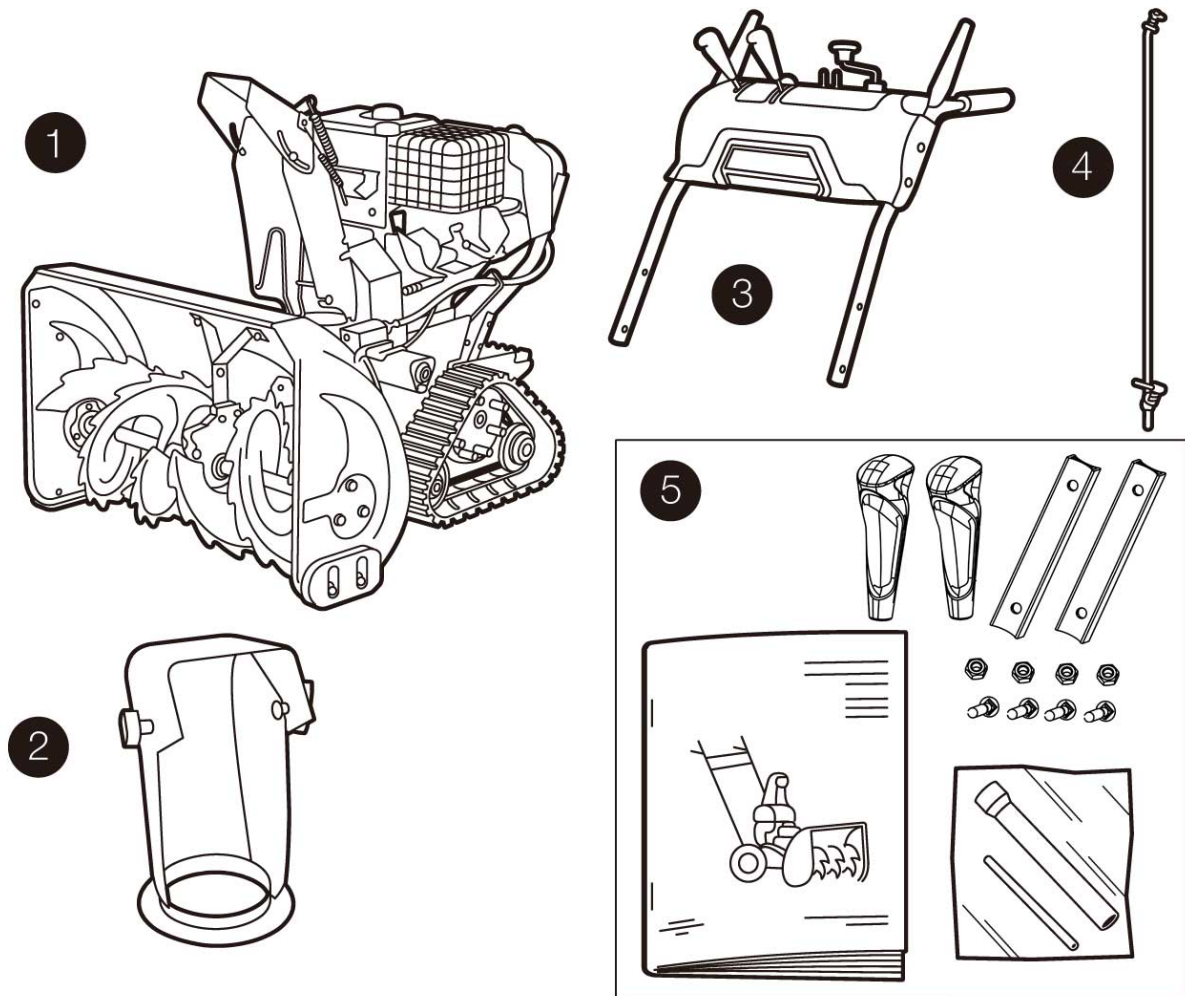

1. Snöslunga
2. Utkastarrör
3. Styre med instrumentpanel
4. Växelspak
5. Bruksanvisning och monteringsdelar

## MONTERING

### Steg 1

Montera styret så som visas på bilden nedan.

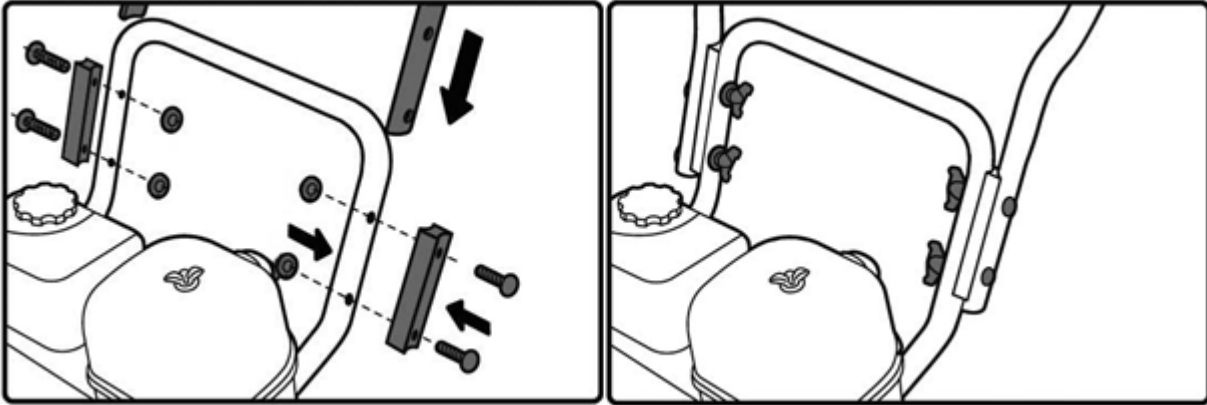

### Steg 2

Montera växelspaken så som visas på bilden nedan och fäst med sprint.

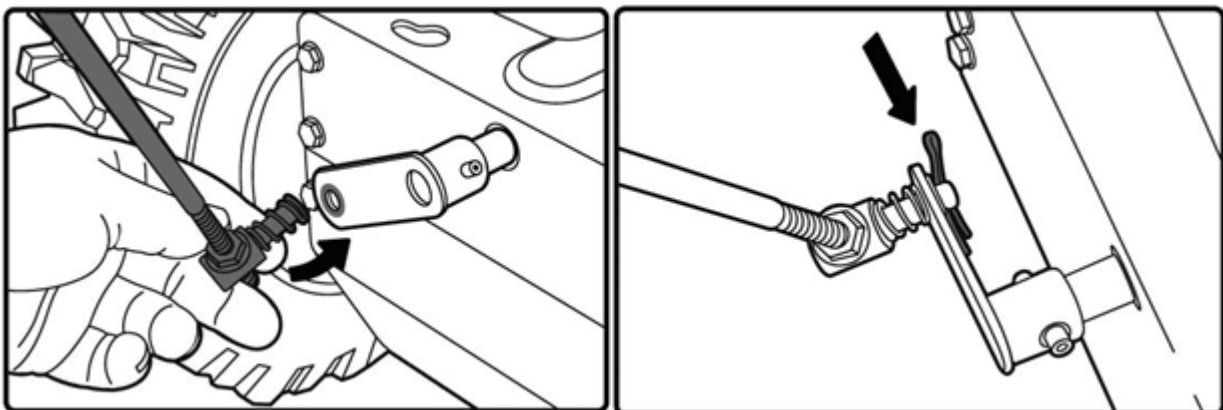

### Steg 3

Montera kabeln så som visas: fäst den på sidan av rotorn från instrumentpanelen och skruva fast den.

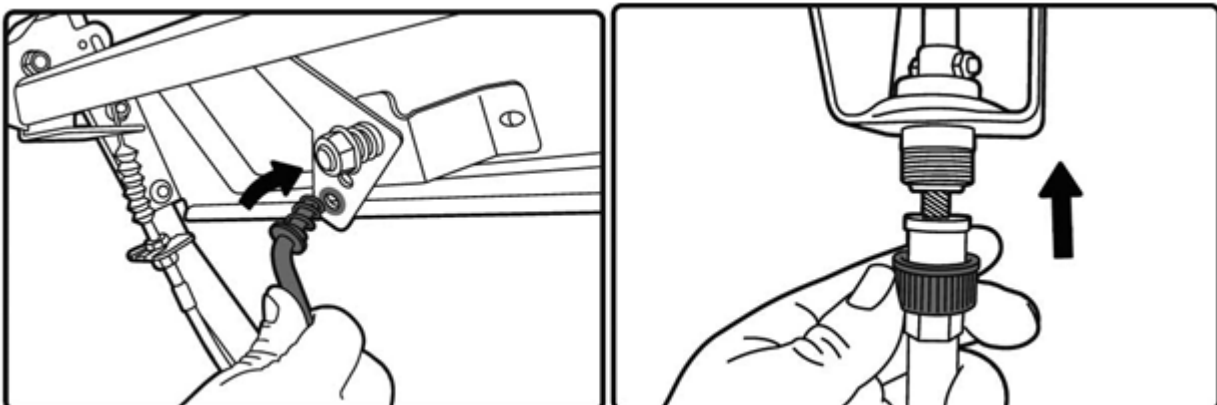

## Steg 4

Montera greppen på handtagen och skruva fast dem ordentligt.

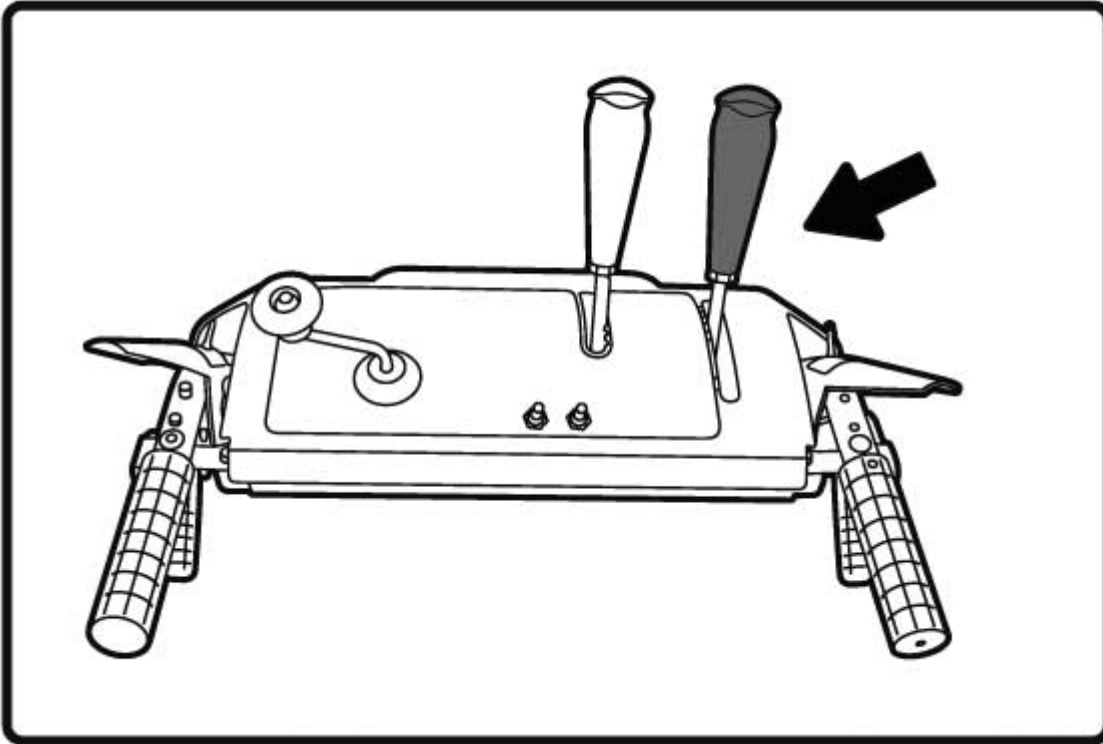

## Steg 5

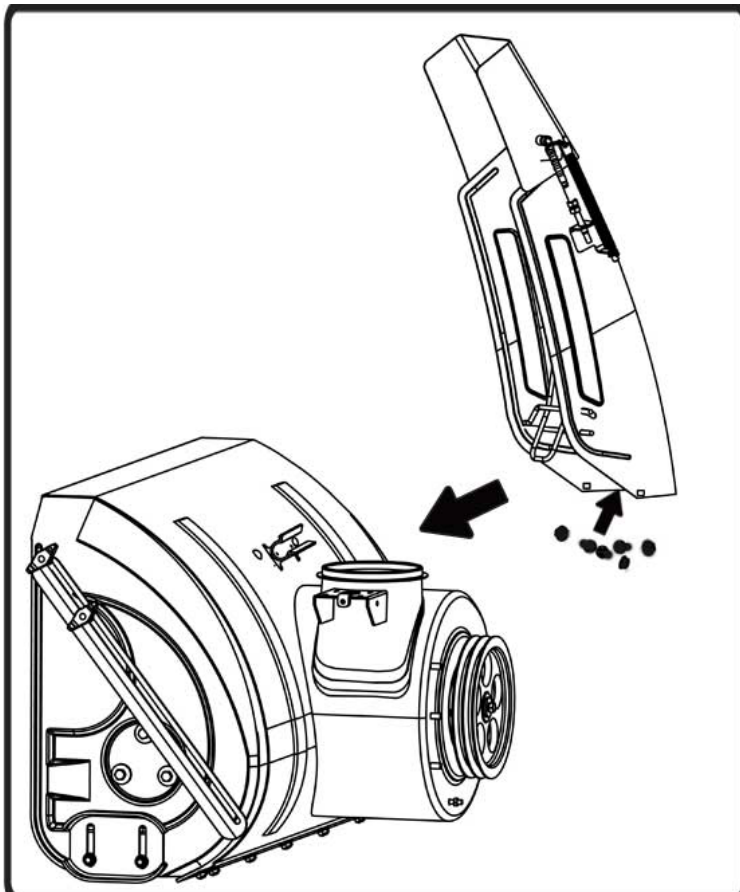

Montera utkastarröret på monteringsdelen och skruva fast med tre bultar och muttrar.

## ÖVERBLICK ÖVER MASKINEN

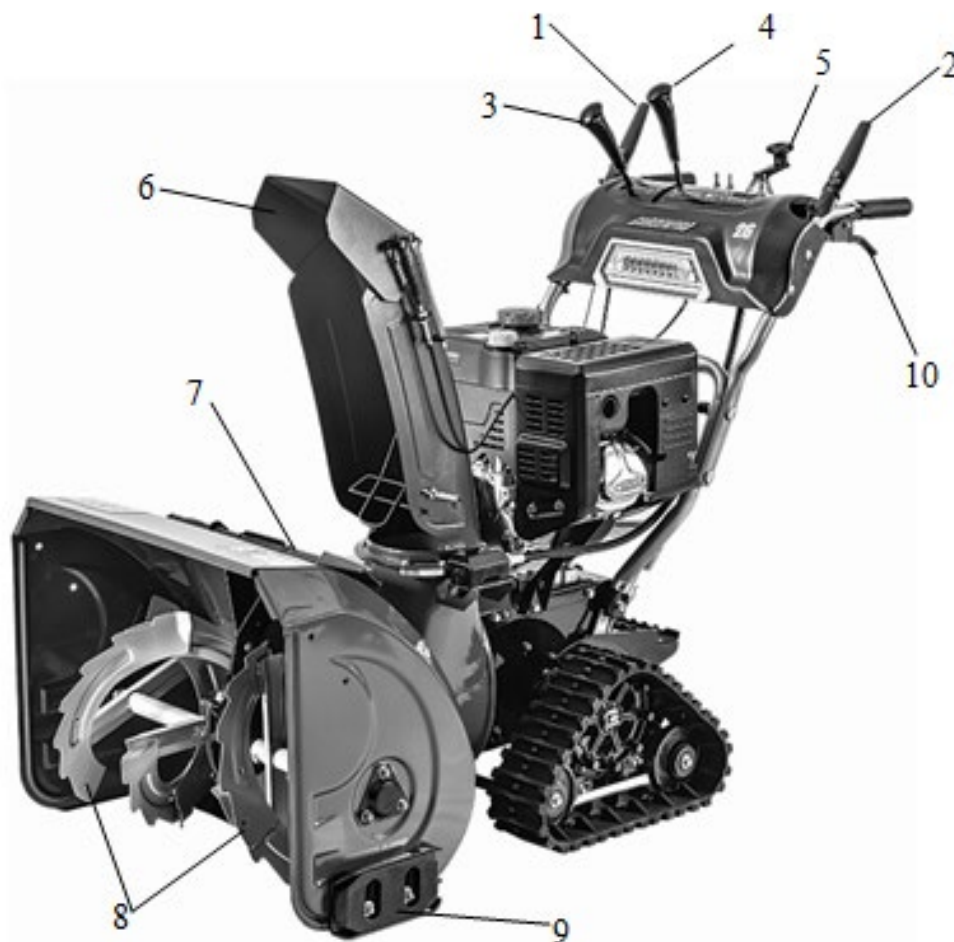

1. Tillkopplingshandtag för körning
2. Tillkopplingshandtag för inmatningsskruv
3. Växelspak/hastighetskontroll
4. Manöverhandtag för justering av mynning på utkastarrör
5. Manöverhandtag för justering av riktning på utkastarrör
6. Utkastarrör
7. Rensverktyg
8. Inmatningsskruv
9. Släpsko
10. Manöverhandtag för differential

## DRIFT AV MASKINEN



### VARNING

Läs, förstå och följ alla anvisningar och varningar på maskinen och i bruksanvisningen.

### Växelväljare



Fig. 1

Växelväljaren är placerad mellan de två nedersta handtagen. Placera handtaget i ett av de sju lägena för att styra körriktning och -hastighet. Se figur 1.

### Framåt

Det finns sex växlar för körning framåt. Läge 1 är det långsammaste och läge 6 det snabbaste.

### Back

Det finns två hastigheter för backning (R). Läge 1 är det långsammaste och läge 2 det snabbaste.

### Primerboll

Genom att trycka på primerbollen tvingas bränsle direkt in i förgasaren. Detta kan vara nödvändigt vid start i kallt väder.

### Choke



Fig. 2

Choken är placerad baktill på motorn och aktiveras genom att vrida reglaget medurs. Genom att aktivera chokefunktionen stängs choken på förgasaren och hjälper till att starta motorn. Se figur 2.

## Gasreglage

Gasreglaget sitter på motorn. Det reglerar motorns hastighet och stänger av motorn helt när den förs ned helt. Se figur 3.

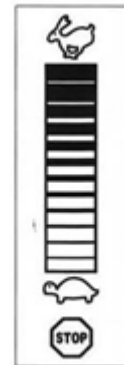
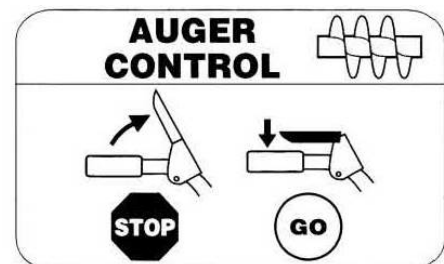

Fig. 3

## Styrning av inmatningsskruv

Handtaget för styrning av inmatningsskruven är placerat på vänster sida av styret. Tryck ned handtaget mot styret för att koppla till inmatningsskruven och starta snöslungningen. Släpp handtaget för att stanna. Se figur 4.



## Körning

Handtaget för styrning av körningen är placerat på höger sida av styret. Tryck ned handtaget mot styret för att koppla till hjulen. Släpp handtaget för att stanna. Se figur 5.

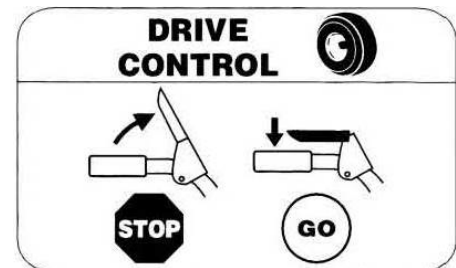

## Differential

Genom att aktivera differentialspaken (fig. 6) frigörs höger hjuldrivning samtidigt som vänster hjul förblir i rörelse. Detta gör det möjligt att svänga med snöslungan. Om handtaget släpps aktiveras båda hjulen igen och full dragkraft återställs på båda hjulen (fig. 7).

OBSERVERA: Differentialen kommer att vara svårare att aktivera med en tung belastning. Aktivera handtaget innan du börjar svänga.

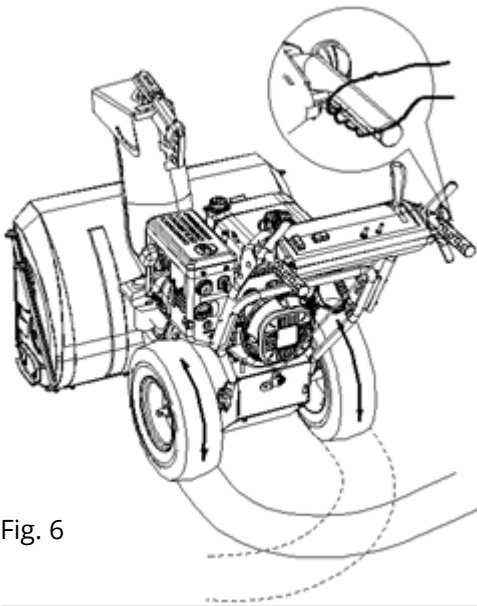

Fig. 6

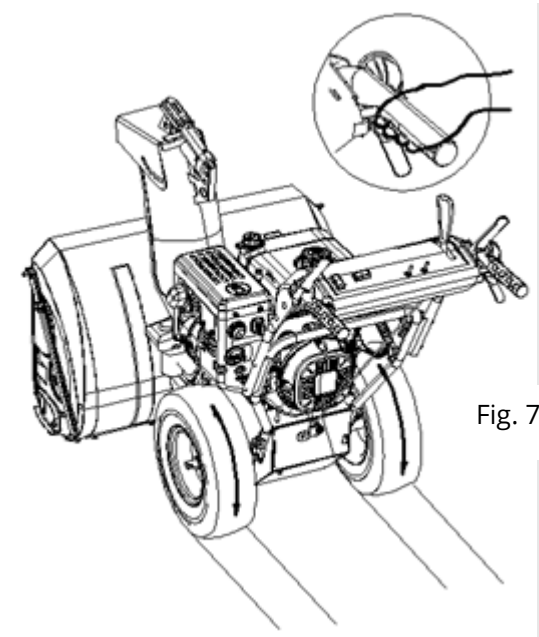
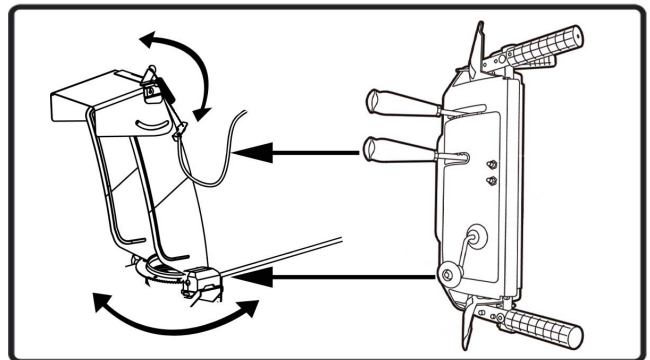

Fig. 7

## Styrning av utkastarrörets riktning

Handtaget för styrning av utkastarrörets riktning är placerat bredvid panelen på snöslungan. Vrid på handtaget för att ändra riktningen som snön kastas i: Vrid medurs för att slunga snön åt höger. Vrid moturs för att slunga snön åt vänster. Se figur 8.



## Fylla på motorolja

Motoroljenivån kontrolleras genom oljepåfyllningshålet, där motoroljan också fylls på.

### Före start

---



Kom ihåg att fylla på motorolja före start – motorn kan skadas allvarligt om den startas utan olja!

1. Placera maskinen på ett plant underlag.
  2. Skruva ut oljemätstickan och läs av oljenivån.
  3. Oljenivån ska ligga någonstans mellan de två markeringarna "HÖG" och "LÅG" på mätstickan. Se figur 29.
  4. Fyll på motorolja till markeringen "HÖG".
  5. Använd olja av god kvalitet. Rekommenderad typ: 10W40 eller SAE30.
- 

Fig. 10

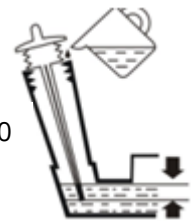

## Bensin



### VARNING

Var mycket försiktig vid hantering av bensin. Bensin är mycket brandfarligt och ångorna är explosiva. Fyll aldrig på bränsle inomhus eller medan motorn är varm eller igång. Rök inte och se till att det inte finns några antändningskällor i närheten.

- Förvara bensin i rena, godkända behållare och se till att locket sitter ordentligt fast.
- Se till att behållaren som bensinen hälls ur är ren eller fri från rost och andra främmande partiklar.

OBSERVERA: Det kan finnas ett dammskydd av plast i bränslepåfyllningsöppningen. Ta bort och bortskaffa om det finns.

- Fyll alltid på bränsletanken utomhus och använd en trätt eller pip för att förhindra spill.
- Fyll bränsletanken med ren, färsk, blyfri bensin.
- Fyll aldrig bränsletanken helt. Fyll tanken till högst 1,3 cm från toppen för att möjliggöra utvidgning av bränslet.
- Se till att torka upp utspilld bensin innan motorn startas.

## Start av motorn

1. Anslut tändstiftskabeln till tändstiftet. Se till att metallöglan i änden av tändstiftskabeln är ordentligt fastgjord över metallspetsen på tändstiftet.
2. Kontrollera att både skruven och hjulen är i fränkopplat (utlöst) läge.
3. Flytta gasreglaget till läget SNABBT. Sätt in tändningsnyckeln i öppningen. Se till att den klickar på plats. Försök inte att vrida om nyckeln.

**OBSERVERA:** Motorn kan bara starta om nyckeln har förts in helt i tändningslåset.

## Elektrisk start

Kontrollera att strömförsörjningen är ett tvåtrådigt jordat system. Fråga en behörig elektriker om du är osäker.



### VARNING

Den elektriska startmotorn är utrustad med en jordad strömanslutning och kräver 230 volt växelströmsnät. Den får endast användas med en korrekt jordad tvåpolig stickkontakt för att undvika elektriska stötar. Om ditt elsystem i hemmet är jordat men det inte finns någon förlängningskabel med två hål tillgänglig får du inte använda snöslungans elektriska startmotor. Följ alla instruktioner noggrant innan du använder den elektriska startmotorn. Om ovanstående villkor är uppfyllda ska du fortsätta på följande sätt:

- 1) Anslut förlängningskabeln till uttaget på motorn. Anslut den andra änden av förlängningskabeln till ett 230 volt jordat växelströmsuttag.
- 2) Vrid chokereglaget till läget FULL choke (för att starta motorn med kabel). **OBSERVERA:** Om motorn redan är varm ska du sätta choken i läge OFF.
- 3) Tryck på primerbollen för att starta om en varm motorstart och se till att täcka utluftningshålet i mitten av bollen när du trycker på den. **OBSERVERA:** Använd INTE primer för att starta om en varm motor efter en kort avstängning.
- 4) Tryck på startknappen för att starta motorn.
- 5) Släpp knappen när motorn startar.
- 6) Medan motorn värms upp vrider du långsamt choken till OFF-läget. Om motorn stannar ska du snabbt vrida tillbaka choken till FULL och sedan långsamt till läget OFF igen.
- 7) När du kopplar från förlängningskabeln ska du alltid göra det genom att först dra ut stickkontakten i den motsatta änden av förlängningskabeln vid snöslungan.

## Rekylstart

- 1) Vrid choken till läge FULL choke (kall motorstart). **OBSERVERA:** Om motorn redan är varm ska du sätta choken i läge OFF.
- 2) Tryck på primerbollen två eller tre gånger vid kall motorstart och se till att täcka utluftningshålet i mitten av bollen när du trycker på den. **OBSERVERA:** Använd INTE primer för att starta om en varm

motor efter en kort avstängning. **OBSERVERA:** Det kan vara nödvändigt med ytterligare priming om temperaturen är lägre än -10 °C.

- 3) Fatta tag i rekylstarthandtaget och dra långsamt ut snöret. När du känner ett motstånd ska du långsamt låta repet dras tillbaka.
- 4) Dra i starthandtaget med ett fast, snabbt drag. Släpp inte handtaget och låt det rulla tillbaka. Håll ett stadigt grepp om starthandtaget och låt det sakta dras tillbaka.
- 5) Medan motorn värms upp vrider du långsamt choken till OFF-läget. Om motorn stannar ska du snabbt vrida tillbaka choken och sedan långsamt till läget OFF igen. **OBSERVERA:** Låt motorn gå i ett par minuter tills den är varm efter start. Motorn kommer inte att arbeta med full effekt förrän den har värmts upp.

## Stänga av motorn

Låt motorn gå i några minuter innan den stängs av för att låta fukt på motorn avdunsta.

## Elektrisk startmotor:

- 1) Anslut förlängningskabeln först till den elektriska startmotorns utgång på motorn och därefter till ett 230-volts växelströmsuttag.
- 2) Tryck på startknappen medan motorn är igång och låt startmotorn rotera i några sekunder. Ljudet från startmotorn är normalt. Motorns startmotor tar inte skada.
- 3) När du kopplar från förlängningskabeln ska du alltid dra ut stickkontakten ur vägguttaget först innan du kopplar från den motsatta änden ur snöslungan.
- 4) Flytta gasreglaget till läge OFF.
- 5) Ta ur tändningsnyckeln och förvara den på en säker plats.
- 6) Torka bort all snö och fukt från området runt motorn och området i och runt handtagen för styrning av körning och inmatningskruv. Aktivera och släpp också båda handtagen flera gånger.

## Rekylstart:

- 1) Medan motorn är igång drar du i startsnöret med ett snabbt och kraftfullt drag tre eller fyra gånger. När du drar i startsnöret hörs ett högt skramlande ljud som inte är skadligt för motorn.
- 2) Flytta gasreglaget till STOPP-läget.
- 3) Ta ur tändningsnyckeln och förvara den på en säker plats.
- 4) Torka bort all snö och fukt från området runt motorn och området i och runt handtagen för styrning av körning och inmatningskruv. Aktivera och släpp också båda handtagen flera gånger.

## Rensverktyg

Rensverktyget är fäst på baksidan av skruvhuset med en monteringsklämman. Om snö och is skulle blockera utkastet ska nedanstående procedur följas för att frigöra utkastet på ett säkert sätt.

- 1) Släpp handtagen till både inmatningsskruven och drivningen.
- 2) Stäng av motorn genom att ta ur tändningsnyckeln.
- 3) Ta bort rensverktyget från klämman.



### VARNING

Ljuddämparen, motorn och de omgivande områdena blir heta och kan orsaka brännskador. Undvik att vidröra dem.

- 4) Använd den spadformade änden av rensverktyget för att lossa och ta bort all snö och is som har bildats i och i närheten av utkastet.
- 5) Sätt fast rensverktyget i monteringsklämman på baksidan av skruvhuset, sätt i tändningsnyckeln och starta snöslungans motor.
- 6) Medan du står på operatörens plats (bakom snöslungan) ska du aktivera inmatningsskruven i några sekunder för att avlägsna eventuell kvarvarande snö och is från utkastet.

## Växelväljare

- 1) Med gasreglaget i läget SNABBT (kanin) flyttar du växelväljaren till en av de sex växlarna framåt (F) eller en av två backväxlarna (R). Välj en hastighet som passar snöförhållandena och ett tempo som du känner dig bekväm med.

OBSERVERA: När du väljer en körhastighet ska du använda den långsammare hastigheten tills du är bekväm och bekant med hur snöslungan fungerar.

- 2) Tryck ner handtaget till inmatningsskruven mot styret så kommer skruven att rotera. Om du släpper det stannar skruven.
- 3) Tryck ner körhandtaget mot styret så kommer snöslungan att börja köra. Om du släpper det avbryts körningen.

**VIKTIGT: Byt ALDRIG växel (ändra hastighet eller körriktning) utan att först släppa körhandtaget och låta snöslungan att stanna helt. Om du gör det kommer det att leda till förtida slitage på snöslungans drivsystem.**

## UNDERHÅLL

### SMÖRJNING



#### VARNING

Koppla från alla reglage och stäng av motorn före smörjning, reparation eller efterkontroll. Vänta tills alla rörliga delar har stannat helt.

### VÄXELAXEL

Växelaxeln ska smörjas minst en gång per säsong eller efter var 25:e drifttimme.

- 1) Montera av den nedre skärmen genom att ta bort de två skruvarna som håller fast den.
- 2) Påför ett tunt lager universalfett på axeln. Se figur 11.

VIKTIGT: Undvik att spilla olja på gummibeläggningar.

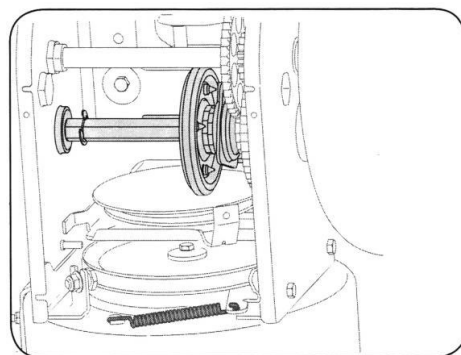

### LARVBAND

Ta bort båda larvbanden minst en gång per säsong. Rengör och smörj axeln med ett lager universalfett innan larvbanden monteras tillbaka.

### INMATNINGSSKRUV

Ta bort säkerhetsbultarna på skruvens axel minst en gång per säsong. Spreja smörjmedel in i axeln runt distansstyckena. Smörj även flänslagren i varje ände av axeln. Se figur 12.

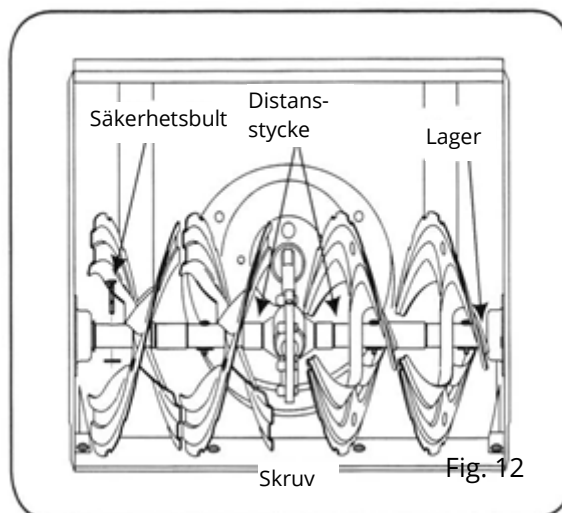

## VÄXELLÅDA

Skruvens växellåda har fyllts med fett och förseglats på fabriken. Om den av någon anledning tas isär ska den smörjas med ca 50 g nytt fett.

**OBSERVERA:** Var noga med att inte översmörja växellådan. Det kan orsaka skador på tätningarna. Se till att avluftningspluggen är fri från fett.

## SKRAPBLAD OCH SLÄPSKO

Skrapbladet och släpskorna längst ned på snöslungan är slitdelar. De bör kontrolleras regelbundet och bytas ut vid behov.

### Montera av släpskorna:

1. Ta bort de fyra bultarna och muttrarna som håller fast dem på snöslungan. Se figur 13.
2. Montera de nya släpskorna med fyra bultar (två på varje sida) och muttrar. Se figur 13.

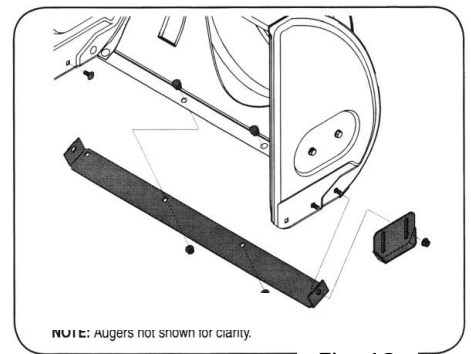

Fig. 13

### Montera av skrapbladet:

1. Ta bort bultarna och muttrarna som håller fast plattan på snöslungans skärm.
2. Montera det nya skrapbladet och se till att bultarnas huvuden sitter invändigt på skärmen. Dra åt väl.

## BYTE AV KILREM FÖR SNÖSLUNGA

1. Ta bort remskärmen framtill på motorn genom att ta bort de två självgående skruvarna. Se figur 14. OBSERVERA: Töm ut bensinen ur snöslungan.
2. Luta snöslungan försiktigt uppåt och framåt så att den vilar på skruvhuset. Ta bort skärmen från snöslungans undersida genom att ta bort de fyra självgående skruvarna som håller fast den. Se figur 15.
3. Rulla av remmen från motorns remskärm. Se figur 16.
4. A. Lossa och ta bort den tappskruv som fungerar som remhållare.  
B. Ta loss stödbeslagets fjäder från ramen. Se figur 17.
5. Ta bort remmen från skruvens remskiva och för in remmen mellan stödbeslaget och skruvens remskiva. Montera tillbaka kilremmen genom att följa instruktionerna i omvänd ordning.  
OBSERVERA: Glöm INTE att återmontera tappskruven och sätta fjädern på ramen efter att du har monterat en ny kilrem. Se figur 18.

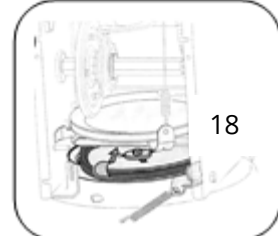
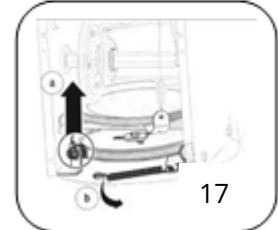
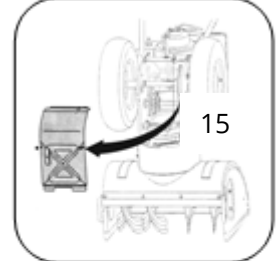
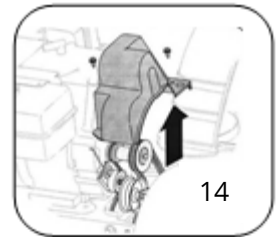

## BYTE AV KILREM FÖR FRAMDRIVNING

1. Ta bort remskärmen framtill på motorn genom att ta bort de två självgående skruvarna. Se figur 20. OBSERVERA: Töm ut bensinen ur snöslungan.
2. Luta snöslungan försiktigt uppåt och framåt så att den vilar på skruvhuset. Ta bort skärmen från snöslungans undersida genom att ta bort de fyra självgående skruvarna som håller fast den. Se figur 21.
3. a. Fatta tag i remskivan och vrid den åt höger.  
b. Rulla av remmen från motorns remskiva.  
c. Lyft av remmen från motorns remskiva. Se figur 22.
4. För av remmen från remskivan och mellan friktionshjulet och friktionshjulets remskiva. Se figur 23.
5. Montera remmen i omvänd ordning.



Fig. 20



Fig. 21



Fig. 22

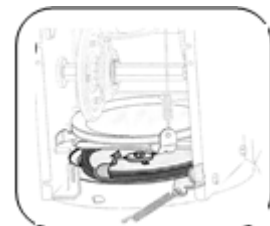
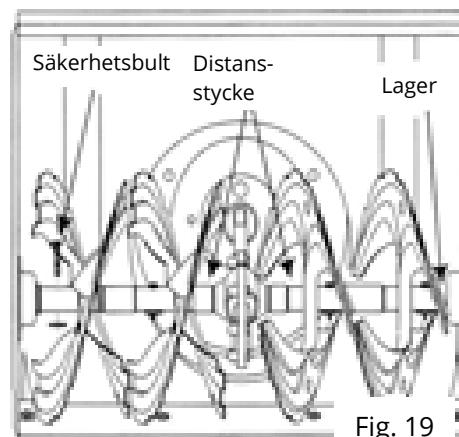

Fig. 23

## INMATNINGSSKRUV

- Skruven är fäst vid spiralaxeln med två säkerhetsbultar samt sprintar. Om skruven skulle slå mot ett främmande föremål eller is är snöslungan konstruerad så att bultarna går av. Se figur 19.
- Om skruven inte vill rotera, kontrollera om bultarna är avbrutna. En extra uppsättning säkerhetsbultar medföljer snöslungan. Vid utbyte av bultarna ska du spreja ett oljesmörjmedel in i axeln innan du sätter in nya stift.



## MONTERA AV FRIKTIONSHJULET

Om snöslungan inte kan köras med körhandtaget aktiverat och en justering av styrkabeln inte löser problemet kan friktionshjulet behöva bytas ut. Följ instruktionerna nedan.

1. Undersök friktionshjulet efter tecken på slitage eller sprickor och byt ut det vid behov.
  - Ställ växelväljaren i tredje växelläget framåt (F3).
  - Töm ut bensinen ur snöslungan.
  - Luta snöslungan försiktigt uppåt och framåt så att den vilar på skruvhuset.
2. a. Ta bort skärmen från snöslungans undersida genom att ta bort de två självgående skruvarna som håller fast den.  
b. Ta av hjulen. Se figur 24.
3. Dra ut den korta och den långa drivaxeln och ta bort differentialen. Se figur 25.
4. Dra ut den sexkantiga axeln och ta bort växelaxeln. Se figur 26.
5. Ta bort de tre skruvarna som håller ihop friktionshjulsets sidoplattor, byt endast ut gummiringen. Se figur 27.
6. För tillbaka friktionshjulenheten på den sexkantiga axeln och följ stegen ovan i omvänd ordning för att återmontera komponenterna.

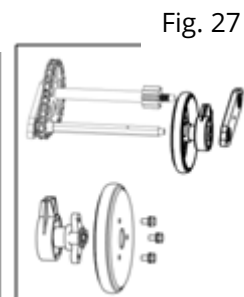
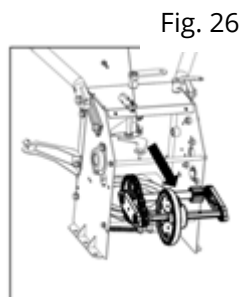
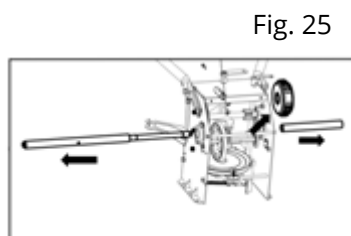
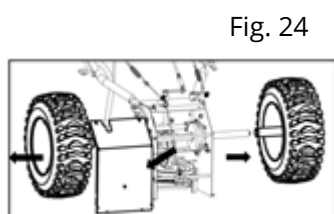

## KONTROLL AV MOTOROLJA

1. Se till att motorn står upprätt och i våg.
2. Skruva av oljepåfyllningslocket med oljemätsticken och torka av oljemätsticken. Se figur 28.
3. Skruva tillbaka oljepåfyllningslocket i oljepåfyllningsröret. Dra åt ordentligt.
4. Skruva av oljepåfyllningslocket med oljemätsticken igen och läs av oljenivån på mätsticken. Om oljenivån ligger under märket "L" (LÅG), tillsätt långsamt olja för att nå märket "H" (HÖG), se figur 29.
5. Skruva på oljepåfyllningslocket igen och dra åt det väl.
6. Torka bort eventuell utspilld olja.

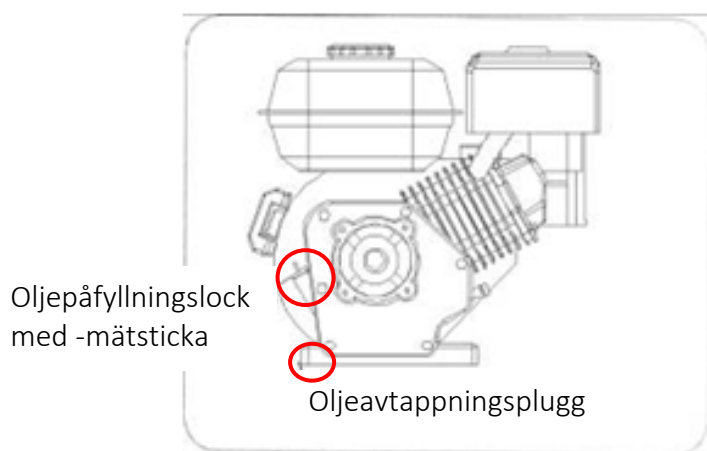

Fig. 28

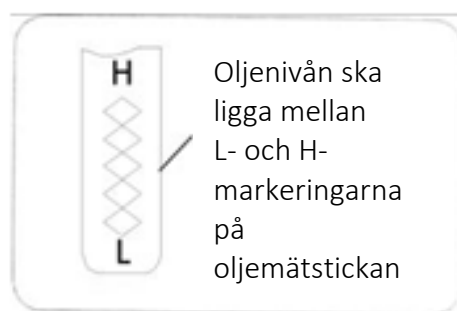

Fig. 29

## BYTE AV MOTOROLJA

För att undvika motorskador är det viktigt att:

- Kontrollera oljenivån före varje användning och var femte driftimme.
- **Byt olja efter de första två drifttimmarna och därefter var 25:e driftimme.**
- Motorolja tappas lättast ur om den är varm, dock inte omedelbart efter drift.

1. Leta reda på oljeavtappningspluggen, se figur 28.
2. Kontrollera att bensinlocket är på och ordentligt åtdraget.
3. Rengör området kring oljeavtappningspluggen, se figur 28.
4. Placera en godkänd återanvändbar oljebehållare under oljeavtappningspluggen.
5. Ta bort oljeavtappningspluggen och töm ut oljan. Observera: Använd olja ska bortskaffas enligt gällande föreskrifter.
6. Montera oljeavtappningspluggen och dra åt den ordentligt.
7. Fyll på motorn med rekommenderad olja, **motorns oljekapacitet är 700 ml.**
8. Torka bort eventuell utspilld olja.

## KONTROLL AV TÄNDSTIFT

Kontrollera tändstiftet varje år eller var 100:e drifttimme.

1. Rengör området kring tändstiftet.
2. Avlägsna och kontrollera tändstiftet.
3. Byt ut tändstiftet om porslinet är sprucket eller om elektroderna är gropiga, brända eller nedsmutsade med avlagringar.
4. Kontrollera elektrodavståndet med ett lämpligt mätverktyg och justera avståndet till 0,76 mm vid behov. Se figur 31.
5. Sätt tillbaka tändstiftet och dra åt det ordentligt. OBSERVERA: Var noga med att använda korrekt tändstiftstyp vid byte. Se specifikationerna.

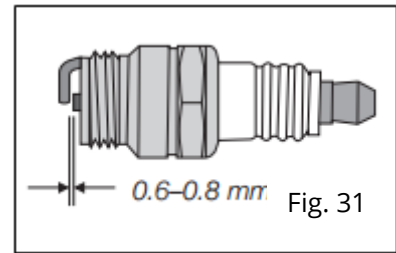

## FÖRGASARE

Om du misstänker att förgasaren behöver justeras ska du kontakta återförsäljaren eller en auktoriserad verkstad.

## MOTORVARVTAL



### VARNING

För att undvika allvarliga personskador eller dödsfall får du INTE utföra några ändringar, eftersom manipulering av regulatorinställningarna kan leda till att motorn och utrustningen arbetar med osäkra varvtal. Ändra ALDRIG motorns fabriksinställning. Det är farligt att köra motorn vid högre varvtal än det fabriksinställda varvtalet.

## JUSTERING AV STYRKABEL

Efter en längre tids användning eller när remmarna justeras eller byts ut ska även styrkablarna justeras. Se figur 32.

1. Luta snöslungan framåt och låt den vila på skruvhuset.
2. För vajern genom fjädern så att den gängade delen är synlig.
3. Håll tag i den gängade delen och justera muttern tills rätt inställning uppnås.
4. Dra vajern genom fjädern igen. För in vajern i den övre delen av kopplingsgreppet med samma justering på båda sidor.

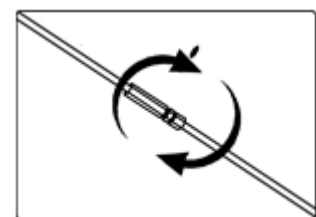

Fig. 32

## JUSTERING AV SLÄPSKO

Avståndet mellan släpsko och underlag kan justeras.

Se figur 33.

På släta och jämna ytor som asfalt och stenläggning ska släpskorna höjas för att röja snön så nära underlaget som möjligt.

På ojämnt underlag och grusytor sänks släpskorna till mellan det mellersta och det lägsta läget för att höja maskinen. Detta görs för att undvika att grus och liknande kommer in i maskinen.

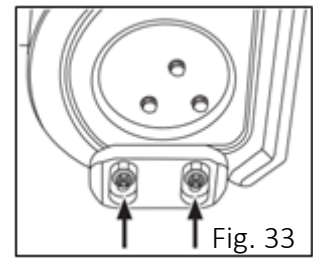

Så justeras släpskorna:

1. Lossa de fyra sexkantsmuttrarna (två på varje sida) och bultarna. Flytta släpskon till önskat läge.
2. Se till att hela släpskons undersida ligger an mot marken för att undvika ojämnt slitage på släpskorna.
3. Dra åt muttrar och bultar ordentligt igen.

## JUSTERING AV BESLAG TILL UTKASTARRÖR

Om spiralen i botten av utkastarrörets riktningsstyrning inte är helt i ingrepp med utkastarröret kan beslaget justeras. För att göra det:

1. Lossa de två muttrarna som håller fast beslagen och justera dem något.
2. Dra åt muttrarna. Se figur 34.

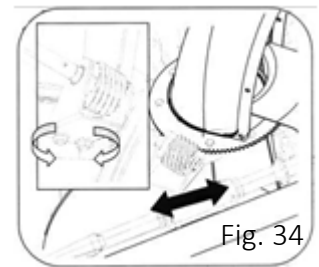

## FÖRVARING



### VARNING

Förvara aldrig snöslungan med bränsle i tanken inomhus eller i dåligt ventilerade utrymmen där bränsleångor kan nå öppna lågor, gnistor eller tändlågor, som till exempel på varmvattenberedare, torktumlare eller gasapparater.

Före långtidsförvaring bör följande göras:

- Montera av hjulen och smörj hjulaxlarna med fett.
- Montera av säkerhetsbultarna i inmatningskruven, smörj dem med fett och montera på dem igen.
- Smörj metalledar.
- Smörj växelaxeln.
- Töm bränsletanken och förgasaren på bensin.
- Montera av tändstiftet och håll cirka en matsked motorolja in i motorn genom tändstiftshålet. Dra i rekylstartaren några gånger för att fördela oljan och sätt tillbaka tändstiftet.
- Byt motorolja.

Maskinen måste förvaras rent och torrt och utom räckhåll för barn.

## TRANSPORT

Om utrustningen ska transporteras i ett fordon måste den stå upprätt och vara ordentligt fastgjord i fordonet. Kontrollera att tanklocket och bränslekranen är helt stängda.

## BORTSKAFFANDE

När snöslungan ska bortskaffas måste den tas isär och de enskilda delarna ska bortskaffas i enlighet med gällande lokala riktlinjer.

## EU-FÖRSÄKRAN OM ÖVERENSSTÄMMELSE

<b>EU-FÖRSÄKRAN OM ÖVERENSSTÄMMELSE</b>  <i>Översättning av original dansk EU-försäkran om överensstämmelse</i>	
Tillverkare:	P. Lindberg A/S Sdr. Ringvej 1 DK-6600 Vejen Tlf.: +45 70212626 E-mail: salg@p-lindberg.dk CVR: 25903110 <a href="http://www.p-lindberg.dk">www.p-lindberg.dk</a>
Härmed förklara att följande maskin:	<i>Snöslunga 252cc PL art. 9066017</i>
Type / modell:	<i>PL9066017</i>
Överensstämmer med följande direktiv:	<i>2006/42/EEC 2014/30/EEC</i>
Tillämpade standarder och normer:	<i>EN ISO 12100:2010 ISO 8437-1:2019 ISO 8437-2:2019 ISO 8437-4:2019 EN ISO 14982:2009</i>
Datum och signatur:	<i>Vejen d. 02-06-2022</i>  P. Lindberg A/S  Erik T Lauritsen Direktør 

Vi förbehåller oss rätten att ändra produktens tekniska parametrar och specifikationer utan föregående meddelande.

# DE Bedienungsanleitung

(Übersetzung von der original  
dänischen Bedienungsanleitung)

# ALterra

Schneefräse, Artikelnummer 9066017

**Beschreibung:** Selbstfahrende Schneefräse mit 252-cm<sup>3</sup>-Benzinmotor. Die Maschine hat sechs Vorwärtsgänge und zwei Rückwärtsgänge, läuft auf Gummiraupen und besitzt eine Arbeitsbreite von 66 cm. Die Schneefräse ist mit einem 220-V-Elektroanlasser für leichteres Starten bei tiefen Temperaturen und mit einem Zugstarter ausgestattet. Außerdem verfügt die Maschine über LED-Arbeitsleuchten und Handgriffheizung.

**Vorgesehene Verwendung:** Das Gerät darf ausschließlich wie in dieser Bedienungsanleitung beschrieben verwendet werden. Jede andere Verwendung ist unzulässig.

## INHALT

TECHNISCHE DATEN .....	3
EINLEITUNG .....	4
ALLGEMEINE INFORMATIONEN.....	5
SICHERHEITSSYMBOLS UND IHRE BEDEUTUNG .....	6
SICHERHEIT BEI DER VERWENDUNG .....	8
LIEFERUMFANG .....	13
ZUSAMMENBAU .....	14
MASCHINENÜBERSICHT .....	16
MASCHINENBEDIENUNG .....	17
WARTUNG .....	25
SCHMIERUNG .....	25
GETRIEBEWELLE .....	25
RAUPE.....	25
EINZUGSSCHNECKE .....	25
GETRIEBE .....	26
ABSTREIFER UND GLEITKUFEN .....	26
AUSTAUSCH DES KEILRIEMENS DER SCHNEEFRÄSE .....	27
AUSTAUSCH DES KEILRIEMENS DES FAHRANTRIEBS .....	28
EINZUGSSCHNECKE .....	29
AUSBAU DES REIBRADS .....	29
MOTORÖLKONTROLLE .....	30
MOTORÖLWECHSEL .....	31

ZÜNDKERZENKONTROLLE.....	31
VERGASER.....	31
MOTORDREHZAHL.....	32
EINSTELLUNG DES BOWDENZUGS.....	32
EINSTELLUNG DER GLEITKUFEN .....	32
EINSTELLUNG DER HALTERUNG DES AUSWURFTRICHTERS .....	33
LAGERUNG.....	34
TRANSPORT .....	34
ENTSORGUNG.....	34
EU-KONFORMITÄTSERKLÄRUNG .....	35



## ACHTUNG

Denken Sie daran, vor dem Start den Motorölstand zu prüfen und nötigenfalls nachzufüllen.  
Kontrollieren Sie auch, ob alle Schrauben und  
Verbindungen fest angezogen sind.

## TECHNISCHE DATEN

Motor	G250FDS Einzyylinder, Viertakt, luftgekühlt
Motorgröße	252 cm <sup>3</sup> 5,2 kW / 3.600 RPM
Ölmenge	700 ml
Motorölsorte	10W-40 oder SAE-30
Kraftstoff	Normalbenzin, mindestens Oktan 92
Tankvolumen	3 l
Zündkerze	F7RTC
Elektrodenabstand	0,7–0,8 mm
Anlasser	220 V elektrisch und Zugstarter
Gänge	sechs vorwärts und zwei rückwärts
Raupe	JA
Differenzial	JA
Arbeitsleuchte	LED
Handgriffheizung	JA
Arbeitsbreite	66 cm
Wurfweite	15 Meter
Max. Schneetiefe	54 cm
Auswurfrichtung	190 Grad
Masse	110 kg
Betriebsgeräusch	LpA = 88,1 dB (A) LwA = 98,96 dB (A) Garantierter Schallleistungspegel = 99 dB(A)
Schwingungen	5,013 / 6,648 m/s <sup>2</sup> K = 1,5 m/s <sup>2</sup>

## EINLEITUNG

Diese Bedienungsanleitung enthält eine Beschreibung des Geräts, die notwendigen Anweisungen für seinen sicheren und ordnungsgemäßen Einsatz sowie Richtlinien für seine tägliche und regelmäßige Wartung.



Das Benutzerhandbuch stellt abschließend keine Vollständigkeit der Auflistung aller möglicher Gefahrensituationen dar. Die Maschine darf nur von Personen benutzt werden, die über die erforderlichen Fähigkeiten verfügen und die Gebrauchsanweisung gelesen und verstanden haben.

Es liegt in der Verantwortung des Maschinenbesitzer sicherzustellen, dass alle Personen, die die Maschine bedienen, warten, instand halten oder reparieren, die Betriebsanleitung gelesen und verstanden haben.

Denken Sie daran, dass es erforderlich sein kann, die Schulung des Personals, die Überprüfung und die Wartung zu dokumentieren. Es liegt in der Verantwortung des Arbeitgebers oder des Maschinenbesitzers, dies jederzeit sicherzustellen. Der Käufer muss auch prüfen, ob es örtliche Vorschriften für die Installation und Verwendung bestimmter Produkte gibt.

Es empfiehlt sich, ausschließlich Originalersatzteile und -zubehör zu verwenden. Die Verwendung nicht-originaler Ersatzteile kann gefährlich sein und die Nutzungsdauer und Leistung des Geräts beeinträchtigen. Außerdem kann die Gewährleistung erlöschen.

Falls Anweisungen nicht befolgt werden, das Gerät nicht wie vorgesehen verwendet wird oder Änderungen am Gerät vorgenommen werden, erlischt die Gewährleistung.

Wenden Sie sich an den Lieferanten, wenn es Unklarheiten zum Inhalt dieser Bedienungsanleitung gibt.

## ALLGEMEINE INFORMATIONEN

Die Bedienungsanleitung ist wichtig für den sicheren Betrieb dieser Maschine und muss mit dieser aufbewahrt und weitergegeben werden, wenn sie verliehen oder weiterverkauft wird. Alle Anweisungen in dieser Bedienungsanleitung müssen vor Inbetriebnahme des Geräts **GELESEN**, **VERSTANDEN** und dann stets **INGEHALTEN** werden.

Die Abbildungen im Benutzerhandbuch dienen nur zur Orientierung und können in einigen Fällen vom gelieferten Produkt abweichen.

„Rechts“ und „links“ in der Bedienungsanleitung bedeutet immer „vom Fahrer aus gesehen“ oder „in Fahrtrichtung der Maschine“.

Diese Bedienungsanleitung wurde gemäß der Maschinenrichtlinie 2006/42/EG und den maßgeblichen technischen Normen erstellt.

Das Gerät ist mit Sicherheitsschildern ausgestattet, die gepflegt und ausgetauscht werden müssen, wenn sie nicht mehr lesbar sind.



In der Bedienungsanleitung dient dieses Symbol in Verbindung mit den Wörtern **GEFAHR**, **ACHTUNG** und **WARNUNG** als Hinweis auf die Sicherheit und den Betrieb des Geräts. Es ist wichtig, alle angegebenen Anweisungen zu befolgen.

**GEFAHR** – gibt eine besonders gefährliche Situation an, die **UNWEIGERLICH** zu ernsthaften Verletzungen oder zum Tod führt, wenn sie nicht abgewendet wird.

**WARNUNG** – gibt eine potenziell gefährliche Situation an, die **MÖGLICHERWEISE** zu ernsthaften Verletzungen oder zum Tod führt, wenn sie nicht abgewendet wird.

**ACHTUNG** – gibt eine potenziell gefährliche Situation an, die **MÖGLICHERWEISE** zu geringfügigen oder leichten Verletzungen führt, wenn sie nicht abgewendet wird.

## SICHERHEITSSYMBOLS UND IHRE BEDEUTUNG



Rotierende Fräse

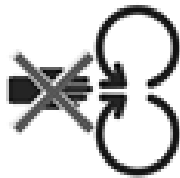

Rotierende Teile

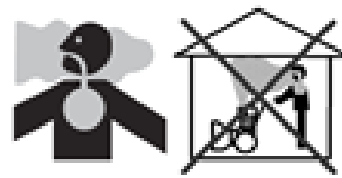

Giftige Dämpfe



Heiße Oberfläche



Feuer

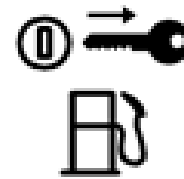

Benzinhahn



Rotierende Einzugschnecke



Herausgeschleuderte Gegenstände

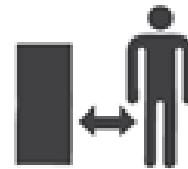

Sicherheitsabstand einhalten

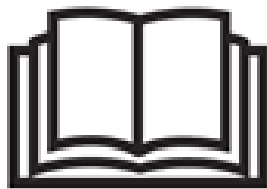

Lesen Sie die Bedienungsanleitung mit Betriebs- und Sicherheitsanweisungen

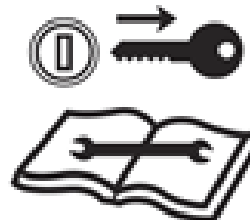

Schalten Sie den Motor aus und ziehen Sie den Schlüssel ab, bevor Sie Wartungs- oder Reparaturarbeiten durchführen



WARNUNG Heiße Oberfläche, nicht berühren!



Augenschutz tragen



Gehörschutz tragen



Handschuhe tragen



### Übersetzung:

#### GEFAHR

1. Halten Sie Abstand von der rotierenden Fräse und von der Einzugsschnecke. Hände und Füße können abgetrennt werden, wenn sie von der Fräse oder Einzugsschnecke erfasst werden.
2. Verwenden Sie das Reinigungswerkzeug, um Verstopfungen im Auswurftrichter zu lösen.
3. Lassen Sie die Kupplungshandgriffe los, stellen Sie den Motor ab und warten Sie hinter den Handgriffen, bis alle beweglichen Teile zum Stillstand gekommen sind, bevor Sie Verstopfungen beseitigen oder die Maschine instandsetzen.
4. Um Verletzungen durch herausgeschleuderte Gegenstände zu vermeiden, richten Sie den Auswurftrichter niemals auf Personen und seien Sie besonders vorsichtig, wenn Sie auf Kiesflächen arbeiten.

5. Betriebsanleitung lesen.

### Reinigungswerkzeug



### Übersetzung:

#### GEFAHR

Vermeiden Sie Verletzungen durch Kontakt mit der rotierenden Einzugsschnecke – halten Sie Hände, Füße und Kleidung fern.



### Übersetzung:

#### GEFAHR

Stellen Sie den Motor ab, bevor Sie Verstopfungen im Auswurftrichter beseitigen.

## SICHERHEIT BEI DER VERWENDUNG



### GEFAHR

Diese Maschine ist zur Verwendung in Übereinstimmung mit den Sicherheitsvorschriften in dieser Bedienungsanleitung vorgesehen. Unachtsamkeit oder Fehler seitens des Bedieners können zu schweren Verletzungen führen. Diese Maschine kann Hände und Füße abtrennen und Gegenstände herausschleudern. Die Nichtbeachtung der folgenden Sicherheitsanweisungen kann zu schweren Verletzungen oder zum Tod führen.



### WARNUNG

Motorabgase, manche ihrer Bestandteile und manche Fahrzeugbauteile enthalten Chemikalien oder setzen Stoffe frei, die bekanntermaßen Krebs, Geburtsfehler oder andere Zellveränderungen verursachen können.

## Schulung

1. Machen Sie sich mit allen Bedienelementen und ihrer ordnungsgemäßen Bedienung vertraut. Machen Sie sich klar, wie Sie die Maschine schnell anhalten und abstellen können.
2. Erlauben Sie niemals Personen unter achtzehn Jahren, diese Maschine zu bedienen, und niemals Personen ohne entsprechende Einweisung.
3. Herausgeschleuderte Gegenstände können schwere Verletzungen verursachen. Richten Sie den Schneeauswurf so ein, dass kein Material etwa auf Straßen oder Umstehende geschleudert wird.
4. Halten Sie Umstehende, Helfer, Haustiere und Kinder mindestens 25 Meter von der Maschine entfernt, solange diese in Betrieb ist. Halten Sie die Maschine an, wenn jemand diesen Bereich betritt.
5. Seien Sie vorsichtig, um nicht auszurutschen oder zu stürzen, insbesondere beim Rückwärtsfahren.

## Vorbereitungen

1. Untersuchen Sie den Bereich gründlich, in dem das Gerät eingesetzt wird. Entfernen Sie alle Gegenstände wie Fußmatten, Zeitungen, Schlitten, Bretter, Drähte und andere Fremdkörper, über die Sie stolpern oder die von der Schnecke eingezogen und aus dem Auswurftrichter geschleudert werden können.
2. Tragen Sie zum Schutz Ihrer Augen während des Betriebs und während der Einstellung oder Reparatur immer eine Schutzbrille oder einen Augenschutz. Herausgeschleuderte Gegenstände können schwere Augenschäden verursachen.
3. Betreiben Sie das Gerät nicht ohne geeignete Winterkleidung. Tragen Sie keine lose Kleidung, die von den beweglichen Teilen erfasst werden kann. Tragen Sie keinen Schmuck, keine langen Schals oder andere locker sitzende Kleidung, die sich in beweglichen Teilen verfangen kann. Tragen Sie Schuhwerk, das Ihnen auf glatten Oberflächen guten Halt bietet.
4. Verwenden Sie für alle Geräte mit elektrischem Anlasser ein geerdetes dreiadriges Verlängerungskabel und eine geerdete Steckdose.
5. Passen Sie die Höhe des Schneckengehäuses an, wenn Sie Schnee von Kies- oder Schotterflächen räumen.
6. Trennen Sie alle Kupplungen und schalten Sie in den Leerlauf, bevor Sie den Motor starten.
7. Nehmen Sie Einstellungen niemals bei laufendem Motor vor, sofern dies in der Betriebsanleitung nicht ausdrücklich empfohlen wird.
8. Lassen Sie den Motor und die Maschine die Außentemperatur annehmen, bevor Sie mit dem Schneeräumen beginnen.
9. Um Verletzungen und Sachschäden zu vermeiden, gehen Sie mit Benzin äußerst vorsichtig um. Benzin ist leicht entzündlich und die Dämpfe können explodieren. Wenn Benzin auf Sie oder Ihre Kleidung verschüttet wird und sich entzündet, kann es zu ernsthaften Verletzungen kommen. Waschen Sie die betroffene Haut und wechseln Sie sofort Ihre Kleidung.
  - a) Verwenden Sie nur zugelassene Kraftstoffbehälter.
  - b) Schalten Sie alle Zündquellen aus. Rauchen ist verboten.
  - c) Füllen Sie den Kraftstofftank immer im Freien und mit äußerster Vorsicht. Füllen Sie den Kraftstofftank niemals in geschlossenen Räumen.
  - d) Nehmen Sie niemals den Tankdeckel ab und füllen Sie keinen Kraftstoff nach, solange der Motor warm ist oder läuft.
  - e) Lassen Sie den Motor vor dem Tanken mindestens zwei Minuten lang abkühlen.
  - f) Füllen Sie den Kraftstofftank niemals zu voll. Füllen Sie den Tank niemals höher als 1,5 cm unter den Rand des Einfüllstutzens, damit sich der Kraftstoff ausdehnen kann.
  - g) Setzen Sie den Tankdeckel wieder auf und ziehen Sie ihn fest an.
  - h) Wenn Benzin verschüttet wird, wischen Sie es vom Motor und vom Gerät ab. Bringen Sie die Maschine in einen anderen Bereich. Warten Sie fünf Minuten, bevor Sie den Motor starten.
  - i) Lagern Sie das Gerät oder den Kraftstoffbehälter niemals in Räumen, in denen offenes Feuer, Funken oder eine Zündquelle wie Öfen, Warmwasserbereiter, Heizstrahler oder Wäschetrockner vorhanden sind.
  - j) Lassen Sie die Maschine vor der Einlagerung mindestens fünf Minuten lang abkühlen.
  - k) Wenn Kraftstoff auf Ihre Kleidung verschüttet wird, wechseln Sie diese sofort.

## Betrieb

1. Halten Sie Ihre Hände oder Füße fern von rotierenden Teilen, der Einzugsschnecke, der Fräse und vom Trichter. Berührung mit den rotierenden Teilen kann zur Abtrennung von Händen und Füßen führen. Halten Sie Abstand von der Auswurföffnung.
2. Stellen Sie nach einem Stoß gegen Fremdkörper den Motor ab, entfernen Sie das Zündkabel, trennen Sie bei Elektromotoren das Kabel, überprüfen Sie die Schneefräse gründlich auf Schäden und reparieren Sie die Schäden, bevor Sie die Schneefräse wieder in Betrieb nehmen.
3. Wenn Sie die Schneefräse reinigen, reparieren oder überprüfen, stellen Sie den Motor ab und vergewissern Sie sich, dass die Einzugsschnecke, die Fräse und alle beweglichen Teile stillstehen. Ziehen Sie das Zündkabel ab und halten Sie es von der Zündkerze fern, um zu verhindern, dass jemand versehentlich den Motor startet.
4. Die Handgriffe müssen sich leicht in beide Richtungen bewegen lassen und beim Loslassen automatisch in die ausgeschaltete Stellung zurückkehren.
5. Betreiben Sie die Schneefräse niemals ohne richtig angebrachte und intakte Abschirmungen und andere Sicherheitsvorrichtungen.
6. Der Motor darf niemals in Räumen oder in schlecht belüfteten Bereichen laufen. Motorabgase enthalten Kohlenmonoxid, ein geruchloses und tödliches Gas.
7. Bedienen Sie die Maschine niemals unter dem Einfluss von Alkohol, Rauschmitteln oder unter Müdigkeit.
8. Seien Sie äußerst vorsichtig, wenn Sie auf Kiesflächen arbeiten oder diese überqueren. Achten Sie auf verborgene Gefahren und auf den Verkehr.
9. Seien Sie vorsichtig bei Richtungswechseln und beim Befahren von geneigten Flächen.
10. Richten Sie den Schneeauswurf so ein, dass nichts gegen Fenster, Wände, Autos und dergleichen geworfen wird und dabei möglicherweise Sachschäden oder Verletzungen verursacht.
11. Richten Sie den Auswurf niemals auf Personen oder Bereiche, in denen Sachschäden entstehen können. Halten Sie andere Personen und insbesondere Kinder fern.
12. Überlasten Sie die Maschine nicht, indem Sie den Schnee mit zu hoher Geschwindigkeit zu räumen versuchen.
13. Verwenden Sie diese Maschine niemals ohne klare Sicht oder ausreichende Beleuchtung. Achten Sie immer auf sicheren Stand und halten Sie die Handgriffe sicher gefasst. Gehen Sie, rennen Sie niemals.
14. Trennen Sie die Stromzufuhr zur Schnecke/Fräse während des Transports oder wenn die Maschine nicht verwendet wird.
15. Fahren Sie niemals schnell auf rutschigem Untergrund. Sehen Sie sich nach unten und nach hinten um und seien Sie beim Rückwärtsfahren vorsichtig.
16. Wenn die Maschine auffällig zu schwingen beginnt, stellen Sie den Motor ab, ziehen Sie das Zündkabel ab und erden Sie es gegenüber dem Motor. Prüfen Sie die Maschine gründlich auf Schäden. Reparieren Sie eventuelle Schäden vor dem Start und der Inbetriebnahme.
17. Kuppeln Sie alle Steuergriffe aus und stellen Sie den Motor ab, bevor Sie den Bedienerplatz (hinter den Handgriffen) verlassen. Warten Sie, bis die Schnecke/Fräse vollständig zum Stillstand gekommen ist, bevor Sie den Trichter reinigen oder Einstellungen oder Untersuchungen vornehmen.
18. Stecken Sie niemals Ihre Hand in die Öffnungen des Auswurftrichters oder der Einzugsschnecke. Verwenden Sie immer das mitgelieferte Reinigungswerkzeug, um den Auswurftrichter zu leeren.

Reinigen Sie den Trichter nicht bei laufendem Motor. Stellen Sie den Motor ab und warten Sie hinter den Handgriffen, bis alle beweglichen Teile zum Stillstand gekommen sind, bevor Sie eine Verstopfung beheben.

19. Verwenden Sie nur vom Hersteller zugelassenes Zubehör (darunter Radgewichte, Unterlegkeile, Fahrerkabinen und dergleichen).
20. Berühren Sie niemals den Motor oder Schalldämpfer, solange diese heiß sind.
21. In Situationen, die nicht in dieser Bedienungsanleitung beschrieben sind, müssen Sie vorsichtig sein und die Situation gut einschätzen. Wenden Sie sich nötigenfalls an den Lieferanten.

## Beheben einer Verstopfung im Auswurftrichter

Die häufigste Verletzungsursache bei Schneefräsen ist, wenn die Hand im Auswurftrichter die Fräse erreicht. Reinigen Sie den Auswurftrichter niemals mit der Hand.

Leeren Sie den Trichter wie folgt:

1. STELLEN SIE DEN MOTOR AB!
2. Warten Sie zehn Sekunden, um sicherzustellen, dass sich die Fräse nicht mehr dreht.
3. Verwenden Sie immer ein Reinigungswerkzeug, nicht Ihre Hände.

## Wartung und Lagerung

1. Sicherheitsvorrichtungen dürfen nicht manipuliert werden. Überprüfen Sie regelmäßig deren ordnungsmäßige Funktion. Siehe die Abschnitte zur Wartung und Einstellung in dieser Anleitung.
2. Vor dem Reinigen, Reparieren oder Untersuchen der Maschine müssen alle Steuergriffe ausgekuppelt und der Motor abgestellt werden. Warten Sie, bis die Schnecke/Fräse vollständig zum Stillstand gekommen ist. Ziehen Sie das Zündkabel ab und erden Sie den Motor, um versehentliches Starten zu verhindern.
3. Überprüfen Sie die Schrauben und Bolzen regelmäßig auf festen Sitz, um die Maschine in einem sicheren Betriebszustand zu halten. Führen Sie auch eine Sichtprüfung der Maschine auf etwaige Schäden durch.
4. Verändern Sie nicht die Einstellung des Motorreglers und lassen Sie den Motor nicht mit zu hoher Drehzahl laufen.
5. Der Abstreifer und die Gleitkufen der Schneefräse können verschleiben und Schaden nehmen. Überprüfen Sie alle Bauteile regelmäßig und tauschen Sie diese nötigenfalls aus. Verwenden Sie nur Originalersatzteile. **Die Verwendung von Nicht-Originalteilen kann zu Leistungseinbußen führen und die Sicherheit beeinträchtigen!**
6. Überprüfen Sie regelmäßig, ob die Bedienelemente eingerastet sind. Siehe Abschnitt „Anweisungen“ in dieser Bedienungsanleitung.
7. Pflegen oder ersetzen Sie nötigenfalls Sicherheits- und Hinweisschilder.
8. Lagern Sie das Gerät niemals mit Kraftstoff im Tank in einem Gebäude in der Nähe von Zündquellen wie Warmwassertanks, Heizungen oder Wäschetrocknern. Lassen Sie den Motor auskühlen, bevor Sie das Gerät in einem geschlossenen Raum einlagern.
9. Die Maschine ist außerhalb der Reichweite von Kindern und Unbefugten aufzubewahren.

10. Halten Sie sich an die geltenden Gesetze und Vorschriften zur Entsorgung von Benzin, Öl und dergleichen, um die Umwelt zu schützen.
11. Lassen Sie die Maschine vor dem Einlagern einige Minuten laufen, um sie von Schnee zu befreien und Festfrieren der Schnecke/Fräse zu verhindern.
12. Beachten Sie immer die Anweisungen in der Bedienungsanleitung zur ordnungsgemäßen Lagerung außerhalb der Saison.

## Verändern Sie nichts am Motor

Nehmen Sie an den Werkseinstellungen des Motors keine Änderungen vor.



### Restrisiken

Auch bei vorschriftsmäßiger Verwendung der Maschine können nicht alle verbleibenden Risikofaktoren beseitigt werden. Die folgenden Gefahren können sich aus der Konstruktion und der Bauweise der Maschine ergeben:

- Gehörschädigung, wenn kein wirksamer Gehörschutz getragen wird.
  - Gesundheitsschäden durch die Einwirkung von Schwingungen, wenn die Maschine über einen längeren Zeitraum eingesetzt oder nicht angemessen geregelt und gewartet wird.
- Arbeiten Sie nicht länger als zwanzig Minuten ohne Pause. Machen Sie mindestens zehnminütige Pausen. In diesen Pausen darf sich der Benutzer keinen anderen Schwingungen aussetzen. Die nachstehende Tabelle zeigt, wie lange Sie sich täglich Schwingungen aussetzen können, wenn eine Schwingungsbelastung von  $2,5 \text{ m/s}^2$  nicht überschritten wird:

Schwingung	Maximale Zeit
$2,5 \text{ m/s}^2$	8 Stunden
$3,5 \text{ m/s}^2$	4 Stunden
$5,0 \text{ m/s}^2$	2 Stunden
$7,0 \text{ m/s}^2$	1 Stunde
$10,0 \text{ m/s}^2$	30 Minuten

## LIEFERUMFANG

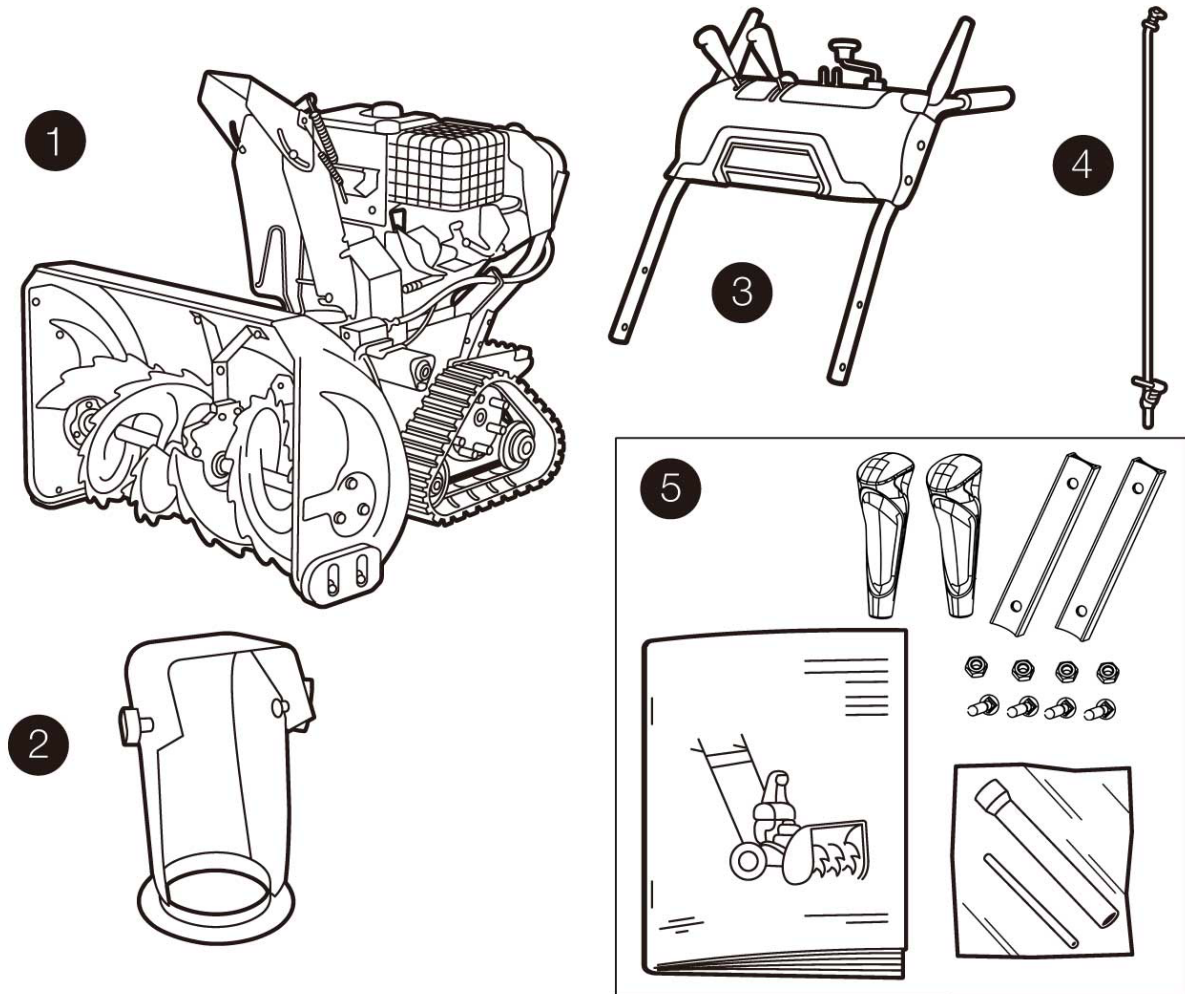

1. Schneefräse
2. Auswurftrichter
3. Lenker mit Instrumententafel
4. Getriebestange
5. Bedienungsanleitung und Befestigungsteile

## ZUSAMMENBAU

### Schritt 1

Montieren Sie den Lenker wie in der Abbildung unten gezeigt.

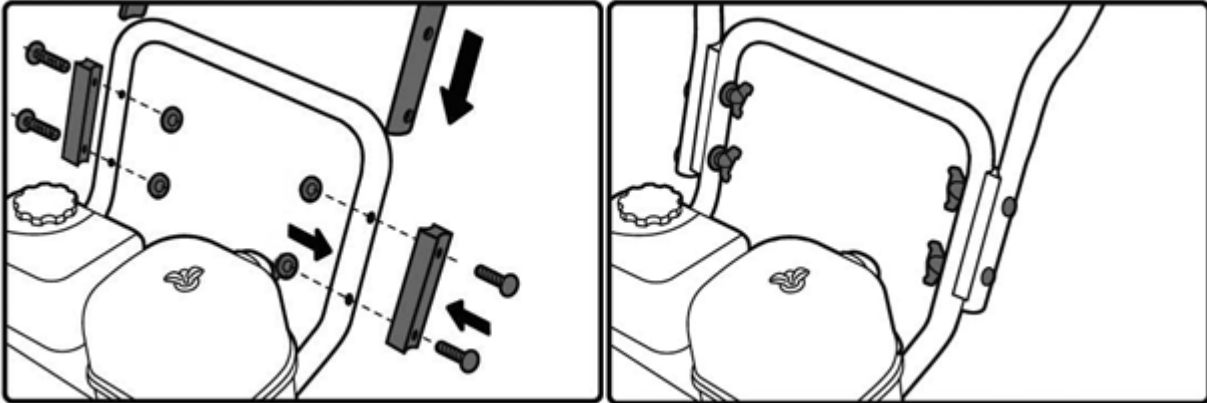

### Schritt 2

Montieren Sie die Getriebestange wie in der Abbildung unten gezeigt und sichern Sie diese mit einem Splint.

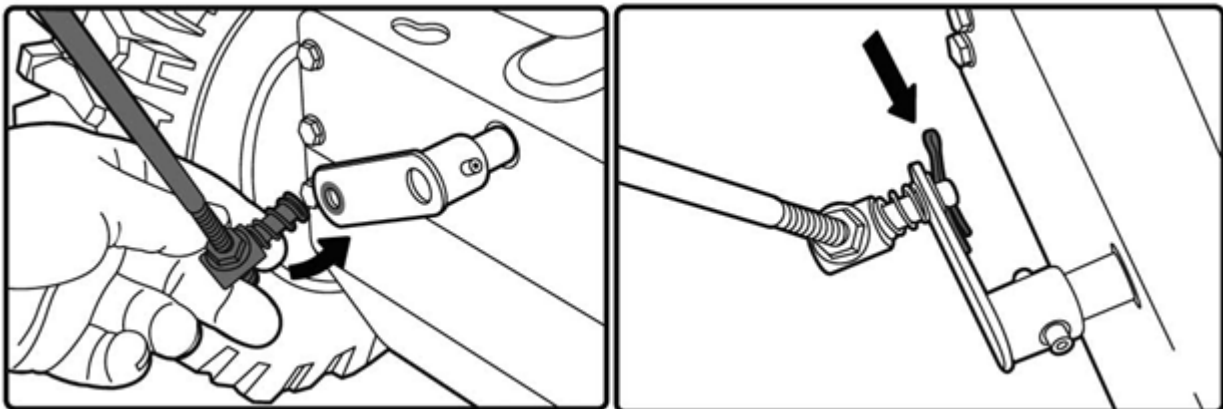

### Schritt 3

Bringen Sie den Bowdenzug an wie abgebildet: Bringen Sie ihn an der Seite des Rotators von der Instrumententafel an und schrauben Sie ihn fest.

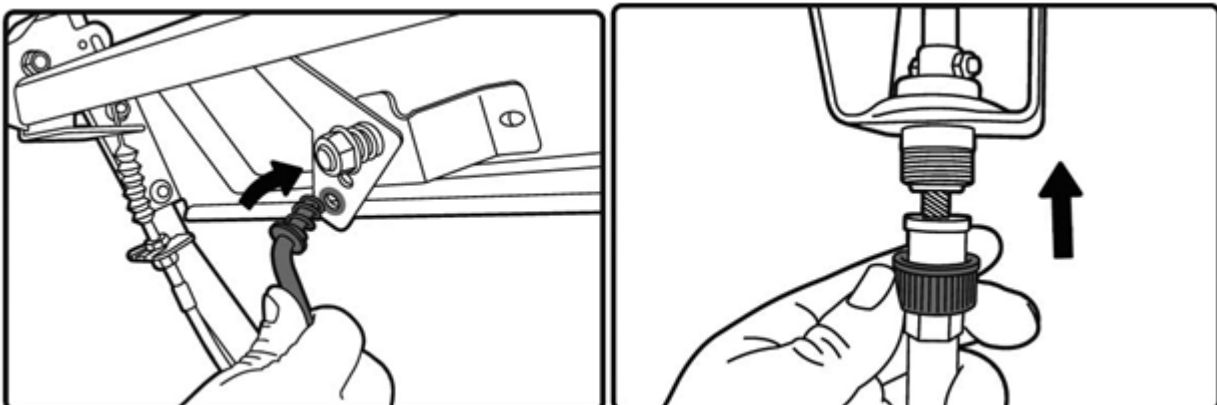

## Schritt 4

Stecken Sie die Griffstücke auf die Handgriffe und schrauben Sie diese fest.

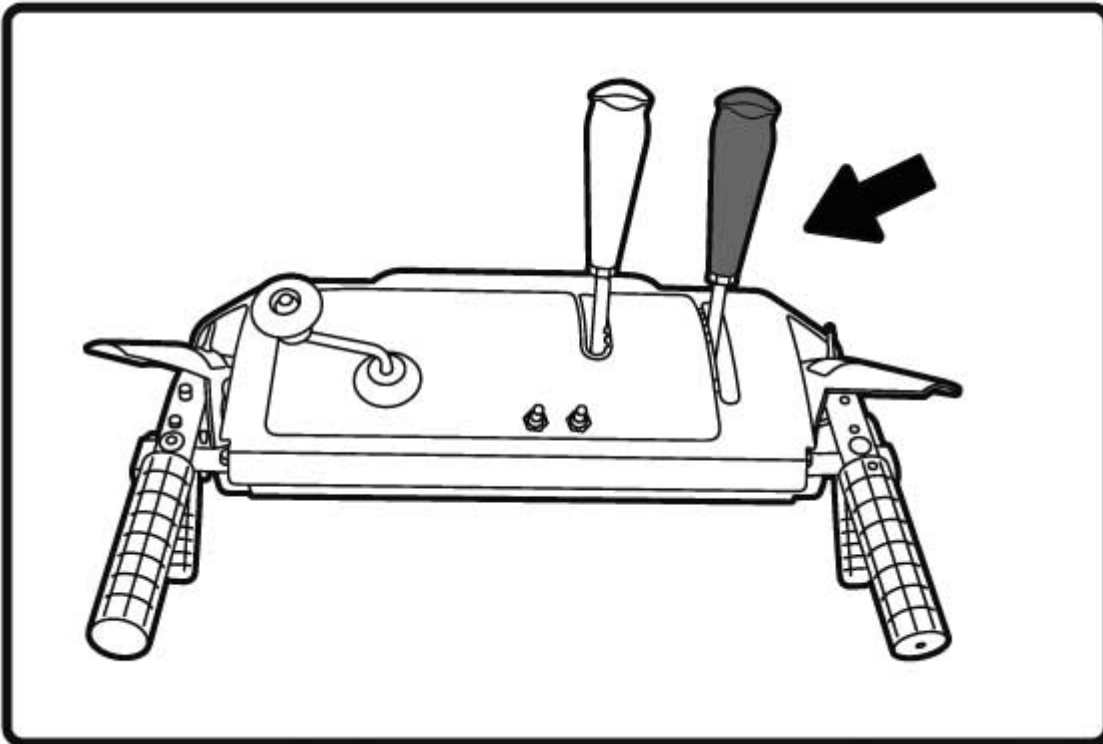

## Schritt 5

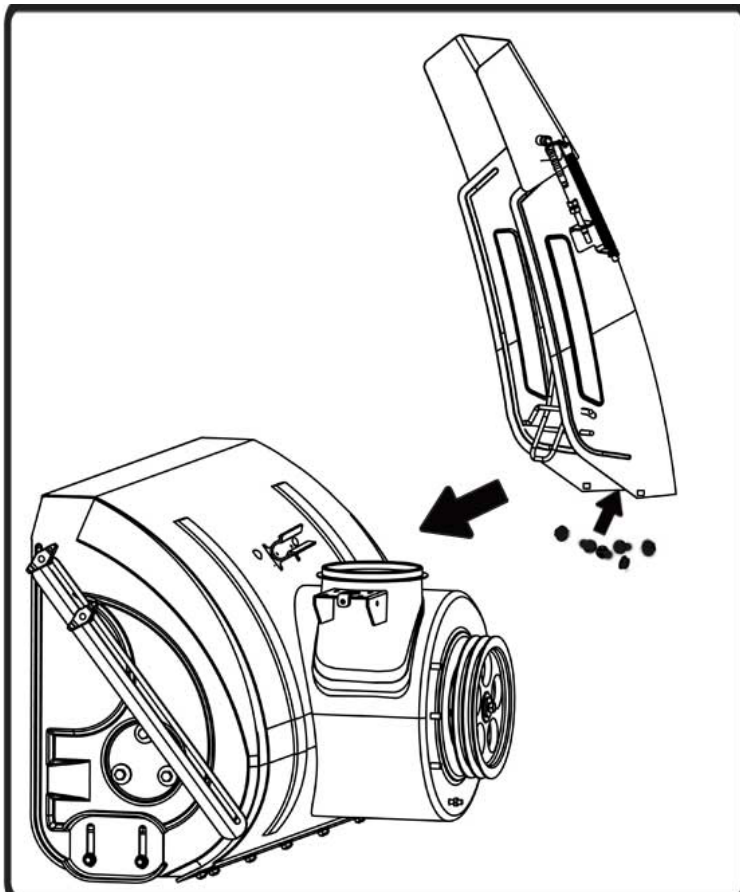

Platzieren Sie den Auswurftrichter am Montagewinkel und befestigen Sie ihn mit drei Schrauben und Muttern.

## MASCHINENÜBERSICHT

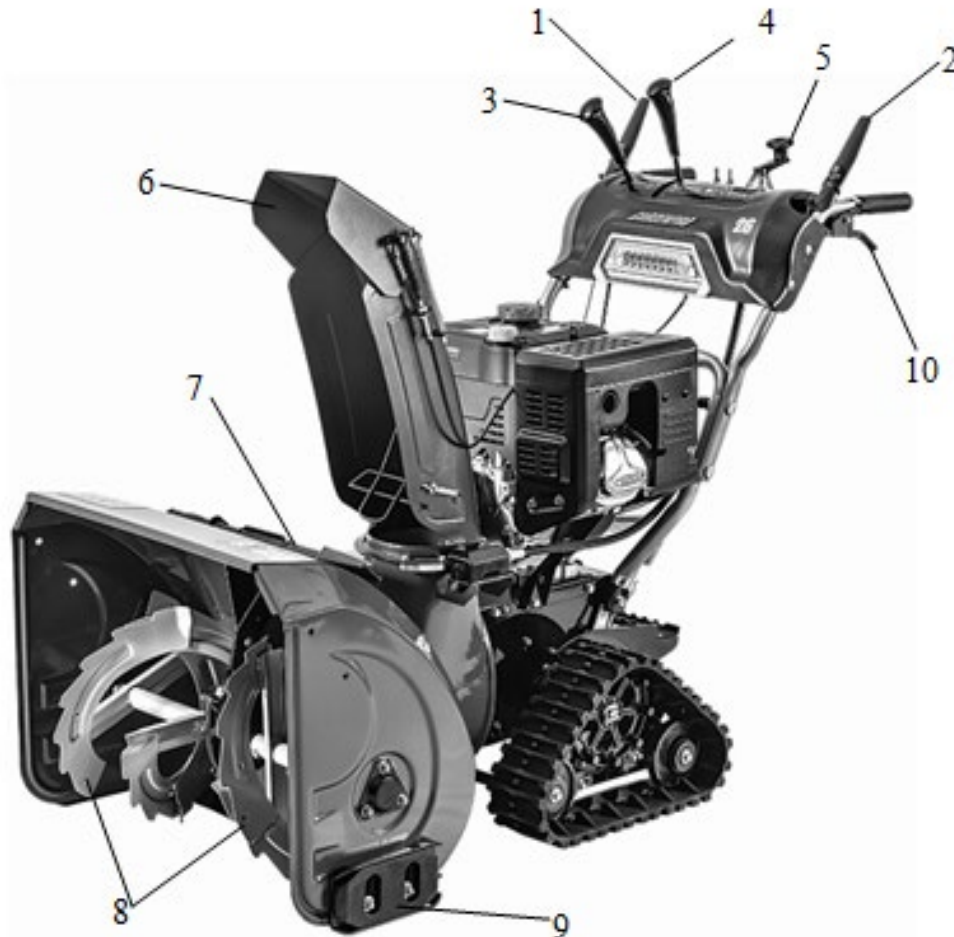

1. Kupplungshandgriff zum Fahren
2. Kupplungshandgriff der Einzugsschnecke
3. Schalthandgriff / Geschwindigkeitsregler
4. Handgriff zur Einstellung der Schwenknase am Auswurftrichter
5. Handgriff zur Richtungseinstellung des Auswurftrichters
6. Auswurftrichter
7. Reinigungswerkzeug
8. Einzugsschnecke
9. Gleitkufe
10. Handgriff zur Differenzialsteuerung

## MASCHINENBEDIENUNG



### WARNUNG

Sie müssen alle Anweisungen und Warnungen an der Maschine und in der Bedienungsanleitung lesen, verstehen und befolgen.

### Gangwahlhebel



Abb. 1

Der Gangwahlhebel befindet sich zwischen den beiden unteren Handgriffen. Stellen Sie den Handgriff in eine von sieben Stellungen, um Fahrtrichtung und -geschwindigkeit einzustellen. Siehe Abbildung 1.

### Vorwärts

Es gibt sechs Vorwärtsgänge. Stellung 1 ist die langsamste und Stellung 6 ist die schnellste.

### Rückwärts

Es gibt zwei Rückwärtsgänge (R). Stellung 1 ist die langsamere und Stellung 2 ist die schnellere.

### Pumpball

Durch Drücken des Pumpballs wird der Kraftstoff direkt in den Vergaser gedrückt. Dies kann zum Starten bei kaltem Wetter erforderlich sein.

### Choke



Abb. 2

Der Choke befindet sich an der Rückseite des Motors und wird durch Drehen des Knopfes im Uhrzeigersinn eingeschaltet. Das Betätigen des Chokes schließt den Choke des Vergasers und hilft beim Anlassen des Motors. Siehe Abbildung 2.

## Gasregler

Der Gasregler befindet sich am Motor. Er regelt die Motordrehzahl und schaltet den Motor vollständig ab, wenn er ganz nach unten geschoben wird. Siehe Abbildung 3.



Abb. 3

## Steuerung der Einzugsschnecke

Der Handgriff zur Steuerung der Einzugsschnecke befindet sich an der linken Seite des Lenkers. Drücken Sie den Handgriff nach unten gegen den Lenker, um die Einzugsschnecke einzukuppeln und das Schneeräumen zu starten. Lassen Sie zum Anhalten den Handgriff los. Siehe Abbildung 4.

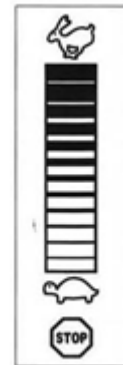

Abb. 4

## Fahrt

Der Handgriff zur Fahrsteuerung befindet sich an der rechten Seite des Lenkers. Drücken Sie den Handgriff nach unten gegen den Lenker, um die Räder einzukuppeln. Lassen Sie zum Anhalten den Handgriff los. Siehe Abbildung 5.

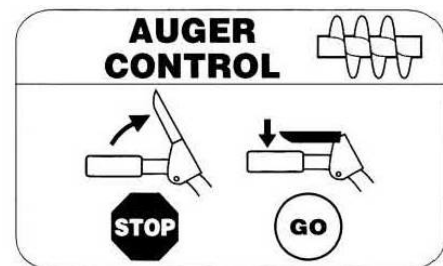

Abb. 5

## Differenzial

Durch Betätigen des Differenzial-Handgriffs (Abb. 6) wird der rechte Radantrieb ausgekuppelt, während das linke Rad weiterfährt. So können Sie mit der Schneefräse wenden. Wenn Sie den Griff loslassen, werden beide Räder erneut eingekuppelt und Sie haben wieder die volle Antriebskraft auf beiden Rädern (Abb. 7).

HINWEIS: Das Differenzial lässt sich unter starker Belastung schwerer einschalten. Betätigen Sie den Handgriff, bevor Sie eine Kurve fahren.

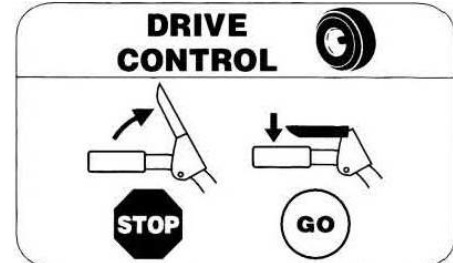

Abb. 6



Abb. 7

## Richtungssteuerung des Auswurftrichters

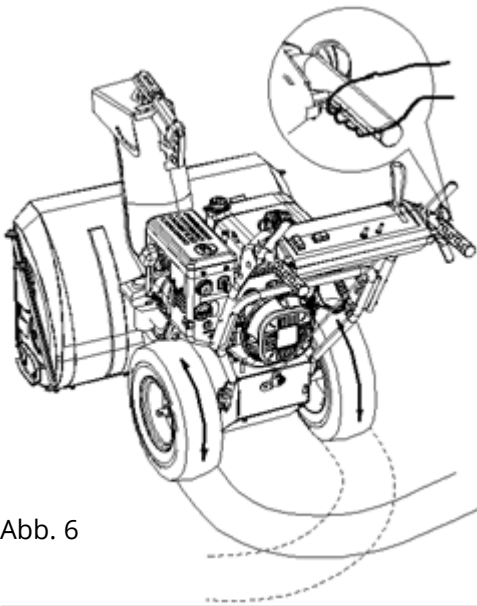
Der Handgriff zur Richtungssteuerung des Auswurftrichters befindet sich neben dem Bedienfeld der Schneefräse. Zum Ändern der Schneeauswurfrichtung drehen Sie den Handgriff: Drehen Sie im Uhrzeigersinn, um weiter nach rechts auszuwerfen. Drehen Sie gegen den Uhrzeigersinn, um weiter nach links auszuwerfen. Siehe Abbildung 8.

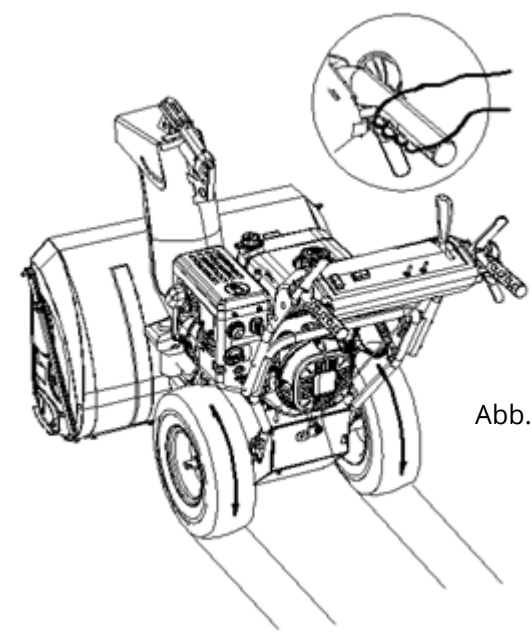
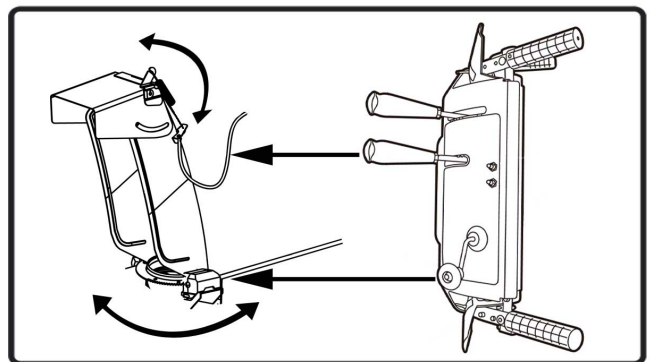

## Motoröl einfüllen

Der Motorölstand wird durch die Öleinfüllöffnung kontrolliert, in die auch das Motoröl eingefüllt wird.

## Vor der Inbetriebnahme

---



Denken Sie daran, vor dem Anlassen des Motors Öl nachzufüllen – der Motor kann schwer beschädigt werden, wenn er ohne Öl startet!



Abb. 10

1. Stellen Sie die Maschine auf einen ebenen Boden.
  2. Schrauben Sie den Ölstab ab und lesen Sie den Ölstand ab.
  3. Das Öl muss einen Punkt zwischen den Markierungen „H“ (hoch) und „L“ (niedrig) auf dem Ölstab erreichen. Siehe Abbildung 29.
  4. Füllen Sie Motoröl bis zur Markierung „H“ ein.
  5. Verwenden Sie hochwertiges Öl. Empfohlener Typ: 10W40 oder SAE30.
- 

## Benzin

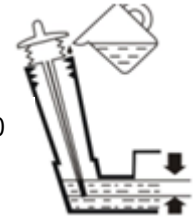

### WARNUNG

Seien Sie im Umgang mit Benzin sehr vorsichtig. Benzin ist leicht entzündlich und die Dämpfe sind explosiv. Tanken Sie Kraftstoff niemals in geschlossenen Räumen oder bei heißem oder laufendem Motor. Rauchen Sie nicht und achten Sie darauf, dass keine Zündquellen in der Nähe sind.

- Lagern Sie Benzin in sauberen, zugelassenen Behältern und achten Sie darauf, dass der Deckel richtig angebracht ist.
- Vergewissern Sie sich, dass der Behälter, aus dem das Benzin abgefüllt wird, sauber und frei von Rost und anderen Fremdkörpern ist.

HINWEIS: Möglicherweise befindet sich in der Kraftstoffeinfüllöffnung ein Staubschutz aus Kunststoff. Entfernen und entsorgen Sie diesen vorhandenenfalls.

- Füllen Sie den Kraftstofftank immer im Freien und verwenden Sie einen Trichter oder ein Auslaufrohr, um nichts zu verschütten.
- Füllen Sie den Kraftstofftank mit sauberem, frischem, bleifreiem Benzin.
- Füllen Sie den Kraftstofftank niemals ganz auf. Füllen Sie den Tank bis auf 1,3 cm unter dem oberen Rand, damit sich der Kraftstoff ausdehnen kann.
- Wischen Sie verschütteten Kraftstoff auf, bevor Sie den Motor starten.

## Motor anlassen

1. Bringen Sie das Zündkabel an der Zündkerze an. Achten Sie darauf, dass die Metallöse am Ende des Zündkabels sicher über der Metallspitze der Zündkerze befestigt ist.

2. Achten Sie darauf, dass sowohl die Schnecke als auch die Räder ausgekuppelt (gelöst) sind.
3. Stellen Sie den Gashebel auf „SCHNELL“. Stecken Sie den Zündschlüssel in die Öffnung. Achten Sie darauf, dass er einrastet. Versuchen Sie nicht, den Schlüssel zu drehen.

**HINWEIS:** Der Motor lässt sich nur starten, wenn der Schlüssel vollständig im Zündschloss steckt.

## Elektrischer Anlasser

Überprüfen Sie, dass die Stromversorgung zweiadrig und geerdet ist. Fragen Sie einen qualifizierten Elektriker, wenn Sie sich nicht sicher sind.



### WARNUNG

Der elektrische Anlasser ist mit einem geerdeten, zweiadrigen Netzstecker ausgestattet und benötigt eine Netzspannung von 230 Volt Wechselspannung. Um Stromschläge zu vermeiden, darf er nur an einer ordnungsgemäß geerdeten zweipoligen Steckdose betrieben werden. Wenn Ihr elektrisches System geerdet ist, aber kein zweipoliges Verlängerungskabel zur Verfügung steht, dürfen Sie den elektrischen Anlasser der Schneefräse nicht verwenden. Befolgen Sie alle Anweisungen sorgfältig, bevor Sie den elektrischen Anlasser bedienen. Wenn die oben genannten Bedingungen erfüllt sind, gehen Sie wie folgt vor:

- 1) Stecken Sie das Verlängerungskabel in die Steckdose am Motor. Stecken Sie das andere Ende des Verlängerungskabels in eine geerdete 230-Volt-Steckdose.
- 2) Drehen Sie den Choke-Drehknopf in die Choke-Stellung „VOLL“ (um den Motor mit dem Kabel zu starten). **HINWEIS:** Wenn der Motor bereits warm ist, stellen Sie den Choke auf „AUS“.
- 3) Drücken Sie auf den Pumpball, um einen heißen Motor neu zu starten. Achten Sie darauf, die Lüftungsöffnung in der Mitte des Balls beim Drücken zuzuhalten. **HINWEIS:** Verwenden Sie den Pumpball NICHT, um einen heißen Motor nach kurzem Stillstand wieder zu starten.
- 4) Drücken Sie auf den Anlasserknopf, um den Motor anzulassen.
- 5) Wenn der Motor anspringt, lassen Sie den Anlasserknopf los.
- 6) Während der Motor warmläuft, drehen Sie den Choke langsam auf „AUS“. Wenn der Motor stottert, drehen Sie den Choke schnell zurück auf „VOLL“ und dann langsam wieder auf „AUS“.
- 7) Wenn Sie das Verlängerungskabel trennen, ziehen Sie das Kabel immer zuerst am von der Schneefräse entfernten Ende aus der Steckdose.

## Zugstarter

- 1) Drehen Sie den Choke auf „VOLL“ (Motor-Kaltstart). **HINWEIS:** Wenn der Motor bereits warm ist, stellen Sie den Choke auf „AUS“.
- 2) Drücken Sie beim Kaltstart des Motors zwei- oder dreimal auf den Pumpball. Achten Sie darauf, die Lüftungsöffnung in der Mitte des Balls beim Drücken zuzuhalten. **HINWEIS:** Verwenden Sie den Pumpball NICHT, um einen heißen Motor nach kurzem Stillstand wieder zu starten. **HINWEIS:** Bei Temperaturen unter -10 °C kann eine zusätzliche Einspritzung erforderlich sein.

- 3) Fassen Sie den Handgriff des Zugstarters und ziehen Sie das Seil langsam heraus. Wenn Sie Widerstand spüren, lassen Sie das Seil langsam einziehen.
- 4) Ziehen Sie den Starterhandgriff dann schnell und kräftig. Lassen Sie den Handgriff nicht los und lassen Sie ihn nicht zurückschnappen. Halten Sie den Starterhandgriff gut fest und lassen Sie das Seil langsam einziehen.
- 5) Während der Motor warmläuft, drehen Sie den Choke langsam auf „AUS“. Wenn der Motor stottert, drehen Sie den Choke schnell zurück und dann langsam wieder auf „AUS“. **HINWEIS:** Lassen Sie den Motor nach dem Anlassen ein paar Minuten lang warmlaufen. Der Motor arbeitet erst dann mit voller Leistung, wenn er warmgelaufen ist.

## Motor ausschalten

Lassen Sie den Motor ein paar Minuten laufen, bevor Sie ihn abstellen, damit die Feuchtigkeit am Motor verdampfen kann.

## Elektrischer Anlasser:

- 1) Schließen Sie das Verlängerungskabel an den Anschluss des elektrischen Anlassers am Motor und dann an eine 230-Volt-Wechselstromsteckdose an.
- 2) Drücken Sie bei laufendem Motor den Anlasserknopf und lassen Sie den Anlasser einige Sekunden lang drehen. Das Geräusch des Anlassers ist normal. Der Anlasser wird dabei nicht beschädigt.
- 3) Ziehen Sie beim Abziehen des Verlängerungskabels immer zuerst den Stecker aus der Steckdose, bevor Sie das andere Ende von der Schneefräse abziehen.
- 4) Stellen Sie den Gashebel auf „AUS“.
- 5) Ziehen Sie den Zündschlüssel ab und bewahren Sie ihn an einem sicheren Ort auf.
- 6) Wischen Sie allen Schnee und Feuchtigkeit von den Bereichen um den Motor, um die Fahrhandgriffe und an der Einzugsschnecke. Betätigen Sie beide Handgriffe mehrmals und lassen Sie diese dann wieder los.

## Zugstarter:

- 1) Ziehen Sie bei laufendem Motor drei- bis viermal schnell und kräftig am Starterseil. Beim Ziehen des Starterseils hören Sie ein lautes, klapperndes Geräusch, das für den Motor nicht schädlich ist.
- 2) Stellen Sie den Gashebel auf „STOP“.
- 3) Ziehen Sie den Zündschlüssel ab und bewahren Sie ihn an einem sicheren Ort auf.
- 4) Wischen Sie allen Schnee und Feuchtigkeit von den Bereichen um den Motor, um die Fahrhandgriffe und an der Einzugsschnecke. Betätigen Sie beide Handgriffe mehrmals und lassen Sie diese dann wieder los.

## Reinigungswerkzeug

Das Reinigungswerkzeug ist mit einer Klemme an der Rückseite des Schneckengehäuses befestigt. Sollten Schnee und Eis den Auswurf blockiert haben, gehen Sie wie folgt vor, um den Auswurf sicher frei zu machen.

- 1) Lassen Sie die beiden Handgriffe für die Einzugsschnecke und den Fahrtrieb los.
- 2) Stellen Sie den Motor ab, indem Sie den Zündschlüssel abziehen.
- 3) Nehmen Sie das Reinigungswerkzeug aus der Klemme.



### WARNUNG

Der Schalldämpfer, der Motor und die angrenzenden Bereiche werden heiß und können Verbrennungen verursachen. Fassen Sie diese nicht an.

- 4) Verwenden Sie das schaufelförmige Ende des Reinigungswerkzeugs, um Schnee und Eis, die sich im und um den Auswurf angesammelt haben, zu entfernen und wegzuschieben.
- 5) Befestigen Sie das Reinigungswerkzeug an der Befestigungsklemme auf der Rückseite des Schneckengehäuses, stecken Sie den Zündschlüssel wieder ein und starten Sie den Motor der Schneefräse.
- 6) Aktivieren Sie die Einzugsschnecke ein paar Sekunden lang vom Bedienerplatz (hinter der Schneefräse) aus, um verbleibenden Schnee und Eis aus dem Auswurf zu entfernen.

## Gangwahlhebel

- 1) Stellen Sie den Gashebel auf „SCHNELL“ (Kaninchen) und schalten Sie den Gangwahlhebel in eine der sechs Vorwärts- (F) oder der zwei Rückwärtsstellungen (R). Wählen Sie eine Geschwindigkeit, die den Schneeverhältnissen entspricht, und ein Tempo, bei dem Sie sich wohlfühlen.

HINWEIS: Wählen Sie eine langsamere Fahrgeschwindigkeit, bis Sie sich mit der Bedienung der Schneefräse vertraut gemacht haben.

- 2) Drücken Sie den Handgriff der Einzugsschnecke nach unten gegen den Lenker, sodass sich die Schnecke dreht. Lassen Sie sie los, und die Schnecke bleibt stehen.
- 3) Drücken Sie den Fahrtriebsgriff nach unten gegen den Lenker, und die Schneefräse setzt sich in Bewegung. Lassen Sie ihn los und der Fahrtrieb stoppt.

**ACHTUNG: Wechseln Sie NIEMALS den Gang (Geschwindigkeit oder Fahrtrichtung), ohne vorher den Fahrhandgriff loszulassen und die Schneefräse zum Stillstand zu bringen. Die Folge wäre vorzeitiger Verschleiß des Antriebssystems der Schneefräse.**

## WARTUNG

### SCHMIERUNG



#### WARNUNG

Schalten Sie vor dem Schmieren, Reparieren oder Überprüfen alle Bedienelemente aus und stellen Sie den Motor ab. Warten Sie, bis alle beweglichen Teile ganz zum Stillstand gekommen sind.

### GETRIEBEWELLE

Die Getriebewelle muss mindestens einmal pro Saison oder nach jeweils 25 Betriebsstunden geschmiert werden.

- 1) Bauen Sie die untere Abschirmung ab. Entfernen Sie dazu die beiden Schrauben, mit denen sie befestigt ist.
- 2) Tragen Sie eine dünne Schicht Universalfett auf die Welle auf. Siehe Abbildung 11.

ACHTUNG: Verschütten Sie kein Öl auf Gummibeschichtungen.

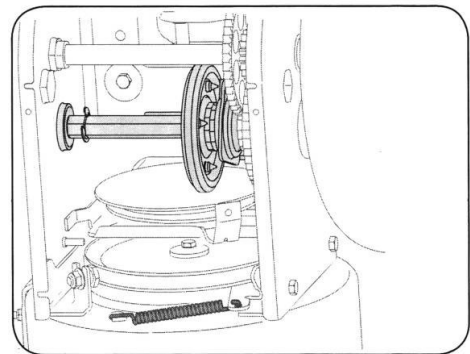

### RAUPE

Entfernen Sie beide Raupen mindestens einmal pro Saison. Reinigen und schmieren Sie die Achse mit einer Schicht Universalfett, bevor Sie die Raupen wieder montieren.

### EINZUGSSCHNECKE

Entfernen Sie die Scherbolzen an der Schneckenwelle mindestens einmal pro Saison. Sprühen Sie Schmiermittel in die Welle um die Abstandshalter. Fetten Sie auch die Flanschlager an beiden Enden der Welle ein. Siehe Abbildung 12.

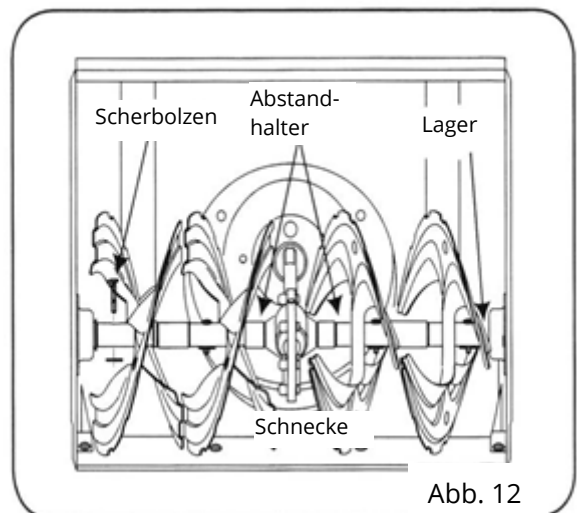

## GETRIEBE

Das Schneckengetriebe ist werksseitig mit Fett gefüllt und versiegelt. Sollte dennoch Fett aus den Dichtungen treten, muss das Getriebe mit etwa 50 g neuem Fett eingefettet werden.

**HINWEIS:** Achten Sie darauf, das Getriebe nicht zu überschmieren. Dies kann zu Schäden an den Dichtungen führen. Vergewissern Sie sich, dass der Entlüftungsstopfen frei von Fett ist.

## ABSTREIFER UND GLEITKUFEN

Der Abstreifer und die Gleitkufen an der Unterseite der Schneefräse sind Verschleißteile. Sie müssen regelmäßig überprüft und nötigenfalls ausgetauscht werden.

### Ausbau der Gleitkufen:

1. Entfernen Sie die vier Bolzen und Muttern, mit denen sie an der Schneefräse befestigt sind.  
Siehe Abbildung 13.
2. Montieren Sie die neuen Gleitkufen mit vier Bolzen (zwei auf jeder Seite) und Muttern.  
Siehe Abbildung 13.



Abb. 13

### Ausbau des Abstreifers:

1. Entfernen Sie die Bolzen und Muttern, mit denen das Abstreiferblech an der Abschirmung der Schneefräse angebracht ist.
2. Montieren Sie den neuen Abstreifer und achten Sie darauf, dass die Bolzenköpfe im Inneren der Abschirmung sitzen. Ziehen Sie die Bolzen gut fest.

## AUSTAUSCH DES KEILRIEMENS DER SCHNEEFRÄSE

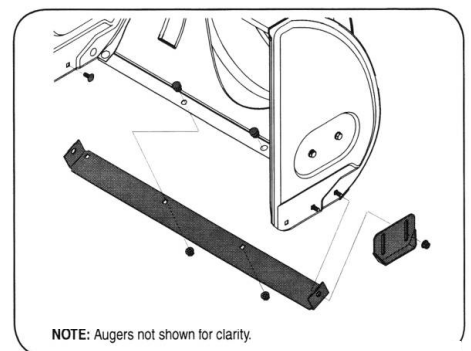
1. Nehmen Sie die Riemenabschirmungen von der Motorvorderseite ab, indem Sie die beiden Blechschrauben entfernen. Siehe Abbildung 14. HINWEIS: Entleeren Sie das Benzin aus der Schneefräse.
2. Kippen Sie die Schneefräse vorsichtig nach oben und nach vorne, sodass sie auf dem Schneckengehäuse aufliegt. Nehmen Sie die Abschirmung von der Unterseite der Schneefräse ab, indem Sie die vier Blechschrauben entfernen, mit denen sie befestigt ist. Siehe Abbildung 15.
3. Rollen Sie den Riemen vom Motorriemenschutz. Siehe Abbildung 16.
4. A. Lösen und entfernen Sie die Madenschraube, die als Riemenhalterung dient.  
B. Entfernen Sie die Feder des Stützbügels vom Rahmen. Siehe Abbildung 17.
5. Entfernen Sie den Riemen von der Riemenscheibe der Schnecke, und schieben Sie den Riemen zwischen den Stützbügel und die Riemenscheibe der Schnecke. Bringen Sie den Keilriemen wieder an, indem Sie den Anweisungen in umgekehrter Reihenfolge folgen.  
HINWEIS: Vergessen Sie nicht, die Madenschraube wieder einzubauen und die Feder am Rahmen anzubringen, nachdem Sie den neuen Keilriemen angebracht haben. Siehe Abbildung 18

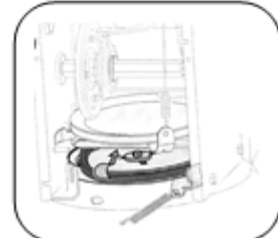
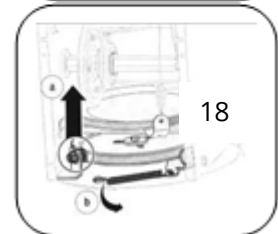
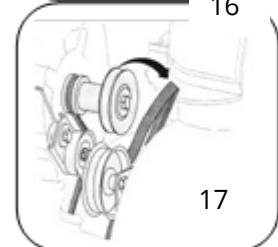
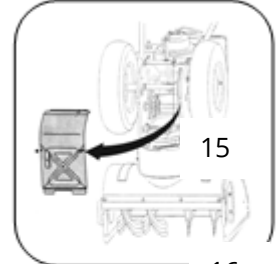
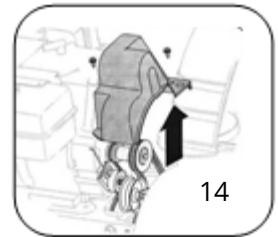

## AUSTAUSCH DES KEILRIEMENS DES FAHRANTRIEBS

1. Nehmen Sie die Riemenabschirmungen von der Motorvorderseite ab, indem Sie die beiden Blechschrauben entfernen. Siehe Abbildung 20. HINWEIS: Entleeren Sie das Benzin aus der Schneefräse.
2. Kippen Sie die Schneefräse vorsichtig nach oben und nach vorne, sodass sie auf dem Schneckengehäuse aufliegt. Nehmen Sie die Abschirmung von der Unterseite der Schneefräse ab, indem Sie die vier Blechschrauben entfernen, mit denen sie befestigt ist. Siehe Abbildung 21.
3.
  - a. Drehen Sie die Riemenscheibe von Hand nach rechts.
  - b. Rollen Sie den Riemen von der Motorriemenscheibe.
  - c. Heben Sie den Riemen von der Motorriemenscheibe. Siehe Abbildung 22.
4. Schieben Sie den Riemen von der Riemenscheibe und zwischen das Reibrad und die Reibradscheibe. Siehe Abbildung 23.
5. Bringen Sie den Riemen in umgekehrter Reihenfolge wieder an.



Abb. 20



Abb. 21



Abb. 22



Abb. 23

## EINZUGSSCHNECKE

- Die Schnecke ist mit zwei Scherbolzen und Splinten an der Spiralwelle befestigt. Sollte die Schnecke auf einen Fremdkörper oder Eis treffen, ist sie so konstruiert, dass die Bolzen brechen. Siehe Abbildung 19.
- Wenn sich die Schnecke nicht drehen lässt, prüfen Sie, ob die Bolzen gebrochen sind. Ein zusätzlicher Satz Scherbolzen ist im Lieferumfang der Schneefräse enthalten. Wenn Sie die Bolzen austauschen, sprühen Sie vor dem Einsetzen der neuen Bolzen ein Ölschmiermittel in die Welle.

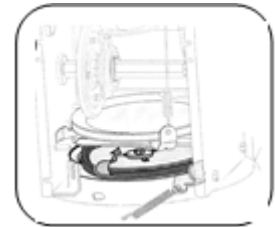
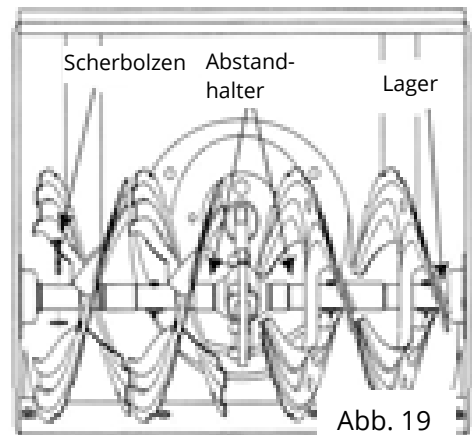

## AUSBAU DES REIBRADS

Wenn die Schneefräse bei eingekuppeltem Fahrtriebs-Handgriff nicht fährt und eine Einstellung des Bowdenzugs das Problem nicht behebt, muss möglicherweise die Kupplungsscheibe ausgetauscht werden. Befolgen Sie die folgenden Anweisungen.

1. Prüfen Sie das Reibrad auf Verschleiß oder Risse und tauschen Sie es nötigenfalls aus.
  - Stellen Sie den Gangwahlhebel in die dritte Vorwärts-Stellung (F3).
  - Entleeren Sie das Benzin aus der Schneefräse.
  - Kippen Sie die Schneefräse vorsichtig nach oben und nach vorne, sodass sie auf dem Schneckengehäuse aufliegt.
2. a. Nehmen Sie die Abschirmung von der Unterseite der Schneefräse ab, indem Sie die beiden Blechschrauben entfernen, mit denen sie befestigt ist.  
b. Entfernen Sie die Räder. Siehe Abbildung 24.
3. Ziehen Sie die kurze und lange Antriebswelle heraus und bauen Sie das Differenzial aus. Siehe Abbildung 25.
4. Ziehen Sie die Sechskantwelle heraus und entfernen Sie die Getriebewelle. Siehe Abbildung 26.
5. Entfernen Sie die drei Schrauben, welche die Seitenplatten des Reibrads zusammenhalten, und ersetzen Sie nur den Gummiring. Siehe Abbildung 27.
6. Schieben Sie die Reibradbaugruppe wieder auf die Sechskantwelle und führen Sie zum erneuten Zusammenbau der Bauteile die oben genannten Schritte in umgekehrter Reihenfolge aus.



Abb. 24



Abb. 25

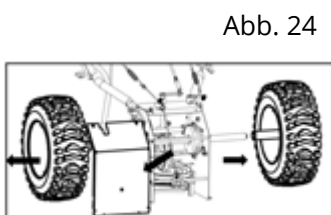

Abb. 26

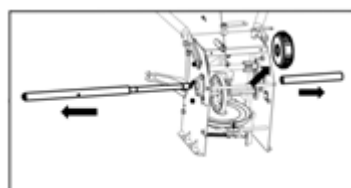

Abb. 27

## MOTORÖLKONTROLLE

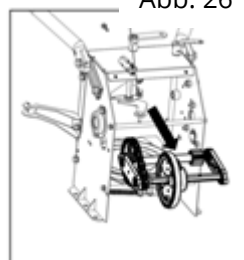
1. Achten Sie darauf, dass der Motor aufrecht und waagrecht steht.
2. Schrauben Sie die Ölschraube mit dem Ölstab heraus und wischen Sie den Ölstab ab. Siehe Abbildung 28.
3. Schrauben Sie die Ölschraube wieder in den Öleinfüllstutzen. Drehen Sie die Schraube gut fest.
4. Schrauben Sie die Ölschraube mit dem Ölstab wieder heraus und lesen Sie den Ölstand am Messstab ab. Wenn der Ölstand unter der Markierung „L“ (niedrig) liegt, füllen Sie langsam Öl nach, bis die Markierung „H“ (hoch) erreicht ist, siehe Abbildung 29.
5. Schrauben Sie die Ölschraube wieder ein und drehen Sie diese gut fest.
6. Wischen Sie nötigenfalls verschüttetes Öl auf.

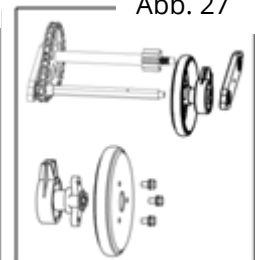

Abb. 28



Abb. 29

## MOTORÖLWECHSEL

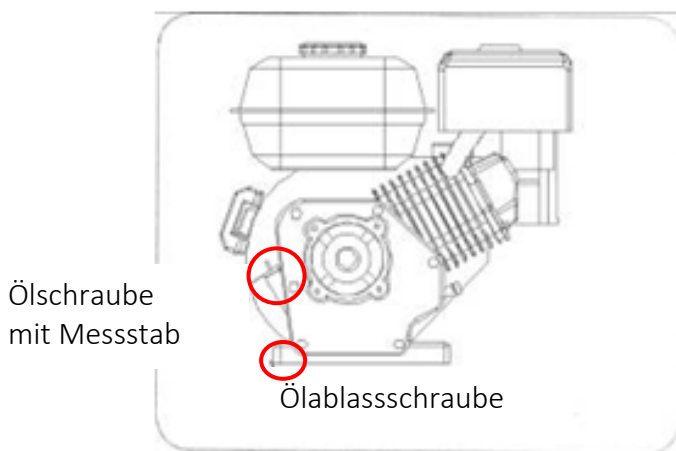
Achten Sie auf Folgendes, um Motorschäden zu vermeiden:

- Prüfen Sie den Ölstand vor jeder Verwendung und alle fünf Betriebsstunden.
  - **Wechseln Sie das Öl nach den ersten zwei Betriebsstunden und dann alle 25 Betriebsstunden.**
  - Das Motoröl lässt sich am leichtesten ablassen, wenn es heiß ist, aber nicht sofort nach dem Betrieb.
1. Suchen Sie die Ölablassschraube, siehe Abbildung 28.
  2. Achten Sie darauf, dass der Benzintankdeckel aufgesetzt und gut festgedreht ist.
  3. Reinigen Sie den Bereich um die Ölablassschraube, siehe Abbildung 28.
  4. Stellen Sie einen zugelassenen, wiederverwendbaren Ölbehälter unter die Ölablassschraube.
  5. Entfernen Sie die Ölablassschraube und lassen Sie das Öl ab. Hinweis: Altöl muss gemäß den örtlichen Richtlinien entsorgt werden.
  6. Bringen Sie die Ölablassschraube an und ziehen Sie diese gut fest.
  7. Füllen Sie den Motor mit dem empfohlenen Öl auf. **Die Kapazität des Motors beträgt 700 ml.**
  8. Wischen Sie nötigenfalls verschüttetes Öl auf.

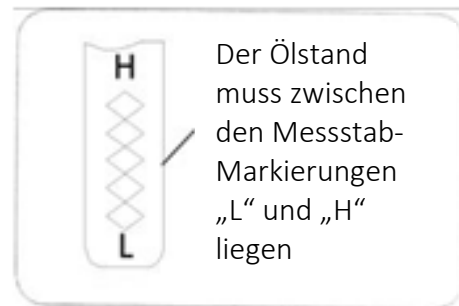
## ZÜNDKERZENKONTROLLE

Prüfen Sie die Zündkerze jährlich oder alle hundert Betriebsstunden.

1. Reinigen Sie den Bereich um die Zündkerze.
2. Entfernen Sie die Zündkerze und überprüfen Sie diese.
3. Tauschen Sie die Zündkerze aus, wenn das Porzellan gesprungen ist oder die Elektroden durchlöchert, verbrannt oder mit Ablagerungen verschmutzt sind.
4. Überprüfen Sie den Elektrodenabstand mit einem geeigneten Messwerkzeug und stellen Sie den Abstand nötigenfalls auf 0,76 mm ein. Siehe Abbildung 31.
5. Setzen Sie die Zündkerze wieder ein und ziehen Sie sie fest an. HINWEIS: Verwenden Sie beim Austausch immer den richtigen Zündkerzentyp. Siehe technische Daten.

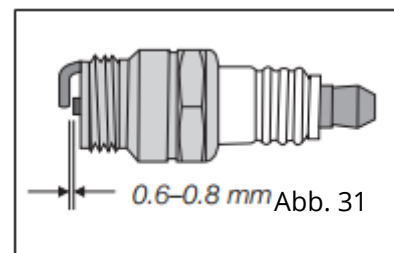

## VERGASER

Wenn Sie den Verdacht haben, dass Ihr Vergaser eingestellt werden muss, wenden Sie sich an Ihren Händler oder eine Vertragswerkstatt.

## MOTORDREHZAHL



### WARNUNG

Vermeiden Sie schwere oder tödliche Verletzungen. Nehmen Sie KEINE Änderungen vor, denn eine Manipulation der Reglereinstellung kann dazu führen, dass der Motor und das Gerät mit unsicheren Geschwindigkeiten laufen. Ändern Sie NIEMALS die Werkseinstellung des Motors. Es ist gefährlich, den Motor schneller laufen zu lassen als mit der werkseitig eingestellten Drehzahl.

## EINSTELLUNG DES BOWDENZUGS

Nach längerem Gebrauch oder wenn die Riemen eingestellt oder ausgetauscht werden, müssen auch die Bowdenzüge nachgestellt werden. Siehe Abbildung 32.



Abb. 32

1. Heben Sie die Schneefräse nach vorne und legen Sie diese auf das Schneckengehäuse.
2. Schieben Sie den Draht durch die Feder, sodass der Gewindeteil freiliegt.
3. Halten Sie das Gewindeteil fest und stellen Sie die Mutter ein, bis die richtige Einstellung erreicht ist.
4. Ziehen Sie den Draht wieder durch die Feder. Führen Sie den Draht in das Oberteil des Kupplungsgriffstücks ein, wobei die Einstellung auf beiden Seiten gleich sein muss.

## EINSTELLUNG DER GLEITKUFEN

Der Abstand zwischen den Gleitkufen und dem Boden kann eingestellt werden. Siehe Abbildung 33.

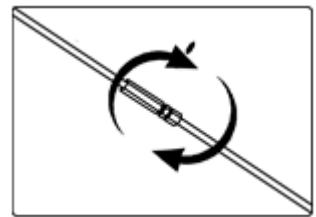
Heben Sie die Gleitkufen für das Schneeräumen auf glatten und ebenen Flächen wie Asphalt und Pflaster an, sodass der Schnee möglichst dicht an der Oberfläche geräumt wird.

Senken Sie die Gleitkufen für das Schneeräumen auf unebenen Böden und Schotterflächen in die Mitte oder ganz nach unten ab, sodass die Maschine höher liegt. So verhindern Sie, dass Schotter oder Ähnliches in die Maschine gelangt.



Abb. 33

So stellen Sie die Gleitkufen ein:

1. Lösen Sie die vier Sechskantmutter (zwei auf jeder Seite) und die Bolzen. Stellen Sie die Gleitkufen auf die gewünschte Höhe ein.
2. Achten Sie darauf, dass die gesamte Gleitkufenunterseite auf dem Untergrund aufliegt, damit sie sich nicht ungleichmäßig abnutzt.
3. Ziehen Sie die Schrauben und Muttern wieder an.

## EINSTELLUNG DER HALTERUNG DES AUSWURFTRICHTERS

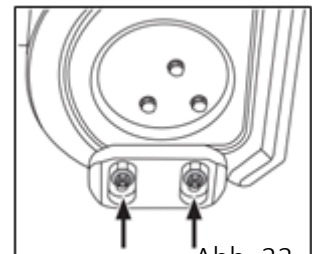
Wenn die Spirale am Unterteil der Richtungssteuerung des Trichters nicht vollständig in den Trichter eingreift, kann die Halterung angepasst werden. Gehen Sie wie folgt vor:

1. Lösen Sie die beiden Muttern, mit denen die Halterungen befestigt sind, und passen Sie die Halterungen vorsichtig an.
2. Ziehen Sie die Muttern fest. Siehe Abbildung 34.



Abb. 34

## LAGERUNG

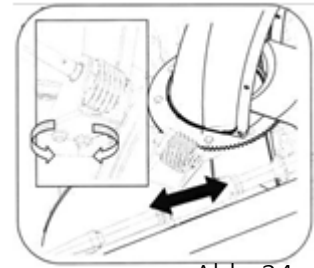

### WARNUNG

Lagern Sie die Schneefräse niemals mit Kraftstoff im Tank in geschlossenen Räumen oder in schlecht belüfteten Bereichen, wo Kraftstoffdämpfe offene Flammen, Funken oder Zündflammen erreichen könnten, etwa Warmwasserbereiter, Wäschetrockner oder Gasgeräte.

Beachten Sie bei längerer Aufbewahrung Folgendes:

- Entfernen Sie die Räder und schmieren Sie die Radachsen.
- Bauen Sie die Scherbolzen aus der Einzugsschnecke aus, schmieren Sie die Scherbolzen mit Fett und bauen Sie diese wieder ein.
- Schmieren Sie die Metallteile.
- Schmieren Sie die Getriebewelle.
- Leeren Sie den Treibstofftank und den Vergaser.
- Bauen Sie die Zündkerze aus und füllen Sie etwa einen Esslöffel Motoröl durch die Zündkerzenöffnung in den Motor. Betätigen Sie mehrmals den Zugstarter, um das Öl zu verteilen. Setzen Sie dann die Zündkerze wieder ein.
- Wechseln Sie das Motoröl.

Die Maschine muss sauber, trocken und außerhalb der Reichweite von Kindern gelagert werden.

## TRANSPORT

Wenn das Gerät in einem Fahrzeug transportiert werden soll, muss es aufrecht stehen und sicher am Fahrzeug befestigt sein. Achten Sie darauf, dass der Tankdeckel und der Benzinhahn vollständig geschlossen sind.

## ENTSORGUNG

Wenn die Schneefräse entsorgt werden soll, muss sie demontiert werden, und die Einzelteile müssen gemäß den geltenden örtlichen Richtlinien entsorgt werden.

## EU-KONFORMITÄTSERKLÄRUNG

EU-KONFORMITÄTSERKLÄRUNG		CE
Übersetzung von der original dänischen EU konformitätserklärung		
Hersteller:	P. Lindberg A/S Sdr. Ringvej 1 DK-6600 Vejen Tlf.: +45 70212626 E-mail: salg@p-lindberg.dk CVR: 25903110 <a href="http://www.p-lindberg.dk">www.p-lindberg.dk</a>	
Hiermit wird bestätigt dass die folgenden Maschine:	Schneefräse 252cc PL Artikelnummer 9066017	
Typ / Modell:	PL9066017	
Entspricht den folgenden Richtlinien:	2006/42/EEC 2014/30/EEC	
Angewandte Standards und Normen:	EN ISO 12100:2010 ISO 8437-1:2019 ISO 8437-2:2019 ISO 8437-4:2019 EN ISO 14982:2009	
Datum und Unterschrift:	Vejen d. 02-06-2022 P. Lindberg A/S  Erik T Lauritsen Direktør	CE

Wir behalten uns das Recht vor, technische Parameter und Daten dieses Produkts ohne vorherige Ankündigung zu ändern.

EN

# User Manual

(Translation of original Danish user manual)



Snow thrower part no. 9066017

**Description:** Self-propelled snow thrower with 252 cc petrol engine. The machine has 6 forward gears, 2 reverse gears and a working width of 66 cm. The snow thrower is equipped with both 220 V electric start for easier starting in cold temperatures and recoil start. In addition, the machine is equipped with LED work lights and heated handles.

**Intended use:** The equipment may only be used as described in this manual. All other use is deemed incorrect.

## CONTENTS

TECHNICAL SPECIFICATIONS.....	3
INTRODUCTION .....	4
GENERAL INFORMATION .....	5
SAFETY SYMBOLS AND THEIR MEANING .....	6
SAFETY WHEN USING THE MACHINE .....	8
SCOPE OF DELIVERY.....	13
ASSEMBLING.....	14
MACHINE OVERVIEW .....	16
OPERATING THE MACHINE.....	17
INSPECTION .....	24
BEFORE STARTING .....	24
PERIODIC .....	24
AFTER SERVICE/REPAIR.....	24
MAINTENANCE .....	25
LUBRICATION.....	25
GEAR SHAFT.....	25
RUBBER TRACKS .....	25
AUGER .....	25
GEARBOX .....	26
SCRAPER BLADE AND SKID SHOES .....	26
AUGER BELT REPLACEMENT.....	27
DRIVE BELT REPLACEMENT .....	27
AUGER .....	28

DISMANTLING THE FRICTION WHEEL.....	28
CHECKING THE ENGINE OIL .....	29
REPLACING THE ENGINE OIL.....	29
CHECKING THE SPARK PLUG.....	30
CARBURETTOR.....	30
ENGINE SPEED .....	30
CONTROL CABLE ADJUSTMENT .....	30
ADJUSTING THE SKID SHOES .....	31
ADJUSTING THE DISCHARGE CHUTE BRACKET .....	31
STORAGE .....	32
TRANSPORT .....	32
DISPOSAL .....	32
EU DECLARATION OF CONFORMITY .....	33



### IMPORTANT

Remember to check the engine oil level and top up if necessary before starting. Also check that all bolts and joints are tightened securely.

## TECHNICAL SPECIFICATIONS

Engine	H200 1 cylinder, 4-stroke, air-cooled
Engine size	252 cm <sup>3</sup> 5.2 kW / 3,600 RPM
Oil quantity	700 ml
Engine oil type	10W-40 or SAE-30
Fuel	Regular petrol min. Octane 92
Tank contents	3 l
Spark plug	F7RTC
Spark plug gap	0.7–0.8 mm
Starter	220V electric and recoil start
Gear	6 forward and 2 reverse
Rubber tracks	YES
Differential	YES
Work lights	LED
Heat in handle	YES
Working width	66 cm
Throwing distance	15 m
Max. snow depth	54 cm
Discharge direction	190 degrees
Weight	110 kg
Noise level	Lpa = 88,1 dB (A) Lwa = 98,96 dB(A) Guaranteed sound power level = 99 dB(A)
Vibrations	5.013/ 6.648 m/s <sup>2</sup> K = 1,5 m/s <sup>2</sup>

## INTRODUCTION

This user manual contains a description of the machine and instructions necessary to operate the machine safely and correctly. It also contains the instructions for the daily and periodic maintenance of the machine.



The user manual cannot cover all conceivable situations and therefore it is important that you use common sense and are careful and cautious when handling the machine. The machine may only be used by persons who are physically capable of using the machine and who have read and understood the user manual.

It is the responsibility of the employer (the machine owner) to ensure that anyone who operates the machine or carries out maintenance or repairs on the machine has read and understood the user manual.

Be aware that there may be requirements to record the training of staff as well as inspection and maintenance. It is the responsibility of the employer/machine owner to always ensure this. It is also the buyer's duty to check whether there are local rules on the setup and use of certain products.

It is recommended to use only original spare parts and accessories. The use of non-original components can be hazardous and may reduce the machine's performance and service life. Furthermore, using non-original parts may void the machine's warranty.

The warranty will also be void if damage occurs due to failure to follow the operating instructions, incorrect use, or unauthorized modifications to the machine.

If you are uncertain about any part of the operating instructions, please contact your supplier for clarification.

## GENERAL INFORMATION

The user manual is important for the safe operation of the machine and must always be stored with the machine and accompany it if the machine is loaned or sold again. **READ, UNDERSTAND AND FOLLOW** the instructions in the user manual before taking the machine into use.

The illustrations used in the user manual are for guidance and in some cases may differ from the actual delivered equipment.

When the instructions refer to right and left, they always mean "as seen from the driver's seat" or "in the direction of travel of the machine".

The user manual was devised in accordance with the EC Machinery Directive 2006/42/EC and relevant technical standards.

The machine is equipped with safety labels, which must be maintained and replaced when they are no longer legible.



This symbol together with the signal words: **DANGER, CAUTION, WARNING** are used in the user manual to draw attention to the machine's safety and operation. It is important that all of the stated guidelines are followed.

**DANGER** – Indicates a very dangerous situation which, if not prevented, **WILL** result in death or serious injury.

**WARNING** – Indicates a potentially dangerous situation which, if not prevented, **MAY** result in death or serious injury.

**CAUTION** – Indicates a potentially dangerous situation which, if not prevented, **MAY** result in minor or moderate injury.

## SAFETY SYMBOLS AND THEIR MEANING



Rotating Impeller

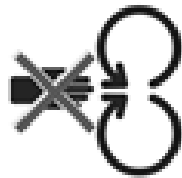

Rotating Parts

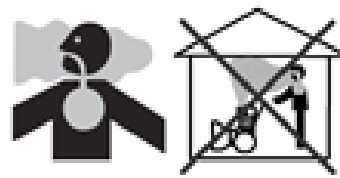

Toxic Fumes



Hot surface



Fire

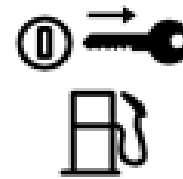

Fuel shutoff



Rotating Auger



Thrown Objects

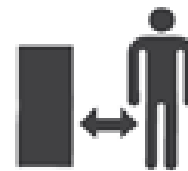

Safe Distance

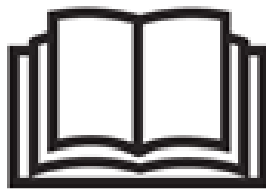

Read the operator's manual for operating and safety instructions

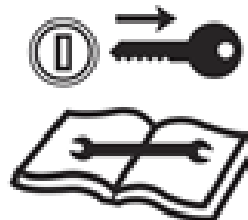

Shut off engine and remove key before performing maintenance or repair work



WARNING: Hot Surface, Do not touch!



Wear eye protection



Wear ear protection



Wear gloves

**⚠ DANGER**

1. KEEP AWAY FROM ROTATING IMPELLER AND AUGER. CONTACT WITH IMPELLER OR AUGER CAN AMPUTATE HANDS AND FEET.
2. USE CLEAN-OUT TOOL TO UNCLOG DISCHARGE CHUTE.
3. DISENGAGE CLUTCH LEVERS, STOP ENGINE, AND REMAIN BEHIND HANDLES UNTIL ALL MOVING PARTS HAVE STOPPED BEFORE UNCLOGGING OR SERVICING MACHINE.
4. TO AVOID THROWN OBJECTS INJURIES, NEVER DIRECT DISCHARGE AT BYSTANDERS. USE EXTRA CAUTION WHEN OPERATING ON GRAVEL SURFACES.
5. READ OPERATOR'S MANUAL.

CLEAN-OUT TOOL 

**⚠ DANGER**



S32066 AC

AVOID INJURY FROM ROTATING AUGER - KEEP HANDS, FEET AND CLOTHING AWAY.

**⚠ DANGER**



STOP THE ENGINE BEFORE UNCLOGGING DISCHARGE CHUTE!

## SAFETY WHEN USING THE MACHINE



### DANGER

This machine is built to be used in accordance with the rules for safe use in this manual. Carelessness or error on the part of the operator will result in serious personal injury. This machine is capable of amputating hands and feet and ejecting objects. Failure to observe the following safety instructions may result in serious injury or death.



### WARNING:

Engine exhaust, some of its components and some vehicle components contain or emit chemicals known to cause cancer and birth defects or other reproductive harm.

## Training

1. Be familiar with all controls and their correct operation. Be aware of how to stop the machine and disconnect them quickly.
2. Never allow anyone under 18 to operate this machine and never without proper instruction.
3. Thrown objects can cause serious personal injury. Plan your snow throwing pattern to avoid discharging material onto roads, bystanders and the like.
4. Keep bystanders, helpers, pets and children at least 25 meters away from the machine while it is in operation. Stop the machine if anyone enters the area.
5. Use caution to avoid slipping or falling, especially when driving in reverse.

## Preparation

1. Thoroughly inspect the area where the equipment will be used. Remove all doormats, newspapers, sleds, boards, wires and other foreign objects that can be tripped over or thrown out of the auger/discharge chute.
2. Always wear safety goggles or eye protection during operation and while performing an adjustment or repair to protect your eyes. Thrown objects can cause serious eye damage.
3. Do not operate the equipment without wearing appropriate winter clothing. Avoid wearing loose-fitting clothing as this can become trapped in moving parts. Do not wear jewellery, long scarves or other loose-fitting clothing that can get tangled in moving parts. Wear footwear that will improve your footing on smooth surfaces.
4. Use a grounded 3-wired extension cord and outlet for all devices with an electric starter motor.
5. Adjust the auger housing height to clear surfaces with gravel or crushed stone.
6. Disconnect all couplings and switch to neutral before starting the engine.
7. Never attempt to make any adjustments while the engine is running, except where specifically recommended in the user manual.
8. Let the engine and machine adjust to the outdoor temperature before you start clearing snow.

9. To avoid personal injury or property damage, handle petrol with extreme care. Petrol is extremely flammable and the fumes are explosive. Serious injury can occur when petrol is spilled on yourself or your clothes which can then ignite. Wash your skin and change your clothes immediately.
- a) Only use approved fuel containers.
  - b) Turn off all ignition sources. Smoking is strictly prohibited.
  - c) Fill the fuel tank outdoors with extreme caution. Never fill the fuel tank indoors.
  - d) Never remove the fuel cap or refuel while the engine is hot or running.
  - e) Allow the machine to cool down for at least two minutes before refilling.
  - f) Never overfill the fuel tank. Do not fill the tank more than 1.5 cm below the bottom of the filler neck to allow for fuel expansion.
  - g) Refit the petrol cap and tighten securely.
  - h) If petrol is spilled, wipe it off the engine and equipment. Move the machine to another area. Wait 5 minutes before starting the engine.
  - i) Never store the machine or fuel container indoors where there are open flames, sparks or pilot lights (e.g. oven, water heater, space heater, tumble dryer, etc.)
  - j) Allow the machine to cool down for at least five minutes before storage.
  - k) If fuel is spilled on your clothes, change them immediately.

## Operation

1. Never place hands or feet near rotating parts, in the auger/impeller or chute. Contact with the rotating parts can amputate hands and feet. Keep a safe distance from the discharge opening at all times.
2. After hitting a foreign object, switch off the engine, remove the spark plug cable, disassemble the wire on electric motors, inspect the snow thrower thoroughly for any damage and repair the damage before restarting and operating the snow thrower.
3. When cleaning, repairing or inspecting the snow thrower, stop the engine and make sure the auger, impeller and all moving parts are stopped. Disconnect the spark plug cable and keep it away from the plug to prevent anyone from accidentally starting the engine.
4. The control levers must operate easily in both directions and return automatically to the disengaged position when released.
5. Never operate the snow thrower without guards and other safety devices in place and in good working order.
6. Never allow a motor to run indoors or in a poorly ventilated area. Engine exhaust contains carbon monoxide, an odourless and lethal gas.
7. Never operate the machine, while you are under the influence of alcohol, drugs or fatigue.
8. Use extreme caution when working on or crossing gravel surfaces. Pay attention to hidden hazards and traffic.
9. Be careful when changing direction and when driving on slopes.
10. Plan your snow throwing pattern to avoid discharge against windows, walls, cars, etc. to avoid possible property damage or personal injury.
11. Never direct the discharge towards persons or areas where damage to property may occur. Keep children and others away.
12. Do not overload the capacity of the machine by trying to clear snow at too fast a speed.
13. Never operate this machine without a clear view or adequate lighting. Always be sure of your footing and keep a firm grip on the handles. Walk, never run.
14. Disconnect the power to the auger/impeller during transport or when the machine is not in use.
15. Never drive fast on slippery surfaces. Look down and back and be careful when reversing.
16. If the machine starts to vibrate abnormally, stop the engine, disconnect the spark plug cable and ground it against the engine. Examine the machine thoroughly for damage. Repair any damage before starting and operating.
17. Disengage all control levers and stop the engine before leaving the operating position (behind the handles). Wait until the auger/impeller stops completely before cleaning the chute or making adjustments or inspections.
18. Never stick your hand into the openings of the discharge chute or the auger. Always use the supplied clean-out tool to free the discharge chute. Avoid cleaning out the chute while the engine is running. Turn off the engine and stay behind the handles until all moving parts have stopped before unclogging.
19. Only use accessories approved by the manufacturer (e.g. wheel weights, tyre chocks, cabs, etc.).
20. Never touch a hot engine or silencer.
21. If situations arise that are not described in this manual, use caution and good judgment. Contact the supplier if necessary.

## Clearing a clogged discharge chute

Hand contact with the impeller inside the discharge chute is the most common cause of injury associated with snow throwers. Never use your hand to clean out the discharge chute.

How to empty the chute:

1. TURN OFF THE ENGINE!
2. Wait 10 seconds to make sure the impeller has stopped rotating.
3. Always use a clean-out tool, not your hands.

## Maintenance and storage

1. Safety devices must never be tampered with. Check their correct functioning regularly. See the maintenance and adjustment sections of this manual.
2. Before cleaning, repairing or inspecting the machine, disconnect all control levers and stop the engine. Wait until the auger/impeller stops completely. Disconnect the spark plug cable and ground to the engine to prevent accidental starting.
3. Check bolts and screws for proper tightness at frequent intervals to keep the machine in safe operating condition. Also visually inspect the machine for any damage.
4. Do not change the engine throttle setting or run the engine at excessive speed.
5. The scraper blade and skid shoes of the snow thrower are subject to wear and damage. Check all components regularly and replace if necessary. Use only original spare parts. **Use of non-original parts may lead to altered performance and compromise safety!**
6. Check controls periodically to confirm they are engaging. See the instructions section of this manual.
7. Maintain or replace safety and instruction labels as needed.
8. Never store the machine with fuel in the tank in a building where there are sources of ignition, such as hot water tanks, space heaters or tumble dryers. Allow the engine to cool down before storing the equipment in an enclosed space.
9. The machine must be stored out of the reach of children and unauthorised persons.
10. Comply with applicable laws and regulations for the disposal of petrol, oil, etc. to protect the environment.
11. Before storage, run the machine for a few minutes to clear snow from the machine and prevent freezing of the auger/impeller.
12. Always refer to the user manual for proper out-of-season storage instructions.

## Do not modify the engine

Never change the engine's factory settings.



## Residual risks

Even when the machine is used as prescribed, it is not possible to eliminate all remaining risk factors. The following hazards may arise from the construction and design of the machine:

- Damage to hearing if effective hearing protectors are not worn.
- Health damage due to vibration emissions if the machine is used for a long time or is not adequately controlled and properly maintained.

Do not operate the machine for more than 20 minutes at a time. Take breaks of at least 10 minutes. While taking a break, the user must not expose himself/herself to other sources of vibration. The table below shows the maximum permitted daily exposure, if the vibration load of 2.5 m/s<sup>2</sup> is not to be exceeded:

Vibration	Maximum time
2.5 m/s <sup>2</sup>	8 hours
3.5 m/s <sup>2</sup>	4 hours
5.0 m/s <sup>2</sup>	2 hours
7.0 m/s <sup>2</sup>	1 hour
10.0 m/s <sup>2</sup>	30 minutes

## SCOPE OF DELIVERY

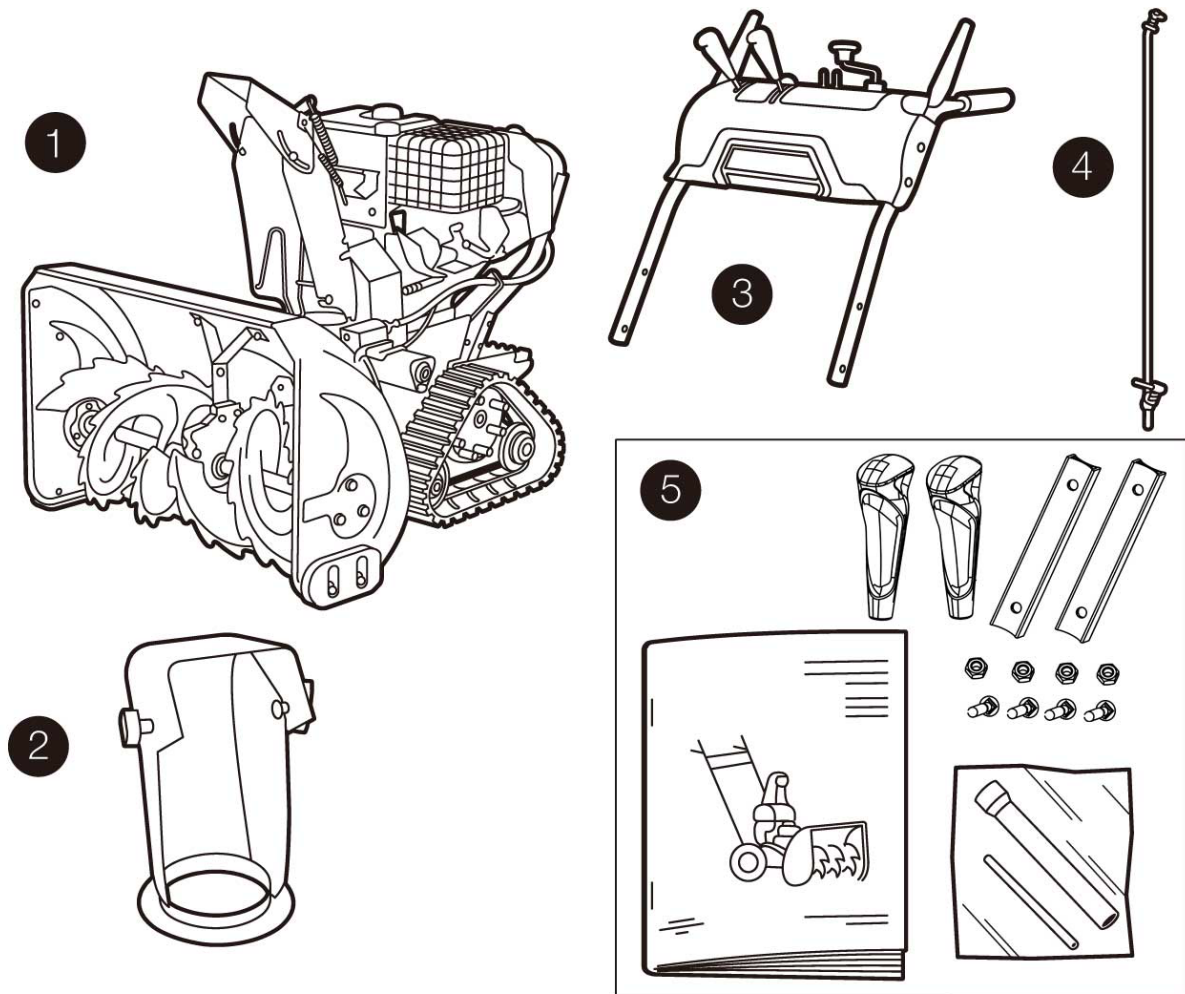

1. Snow thrower
2. Discharge chute
3. Handle with control panel
4. Drive control rod
5. User manual and assembly components

## ASSEMBLING

### Step 1

Mount the handle as shown in the illustration.

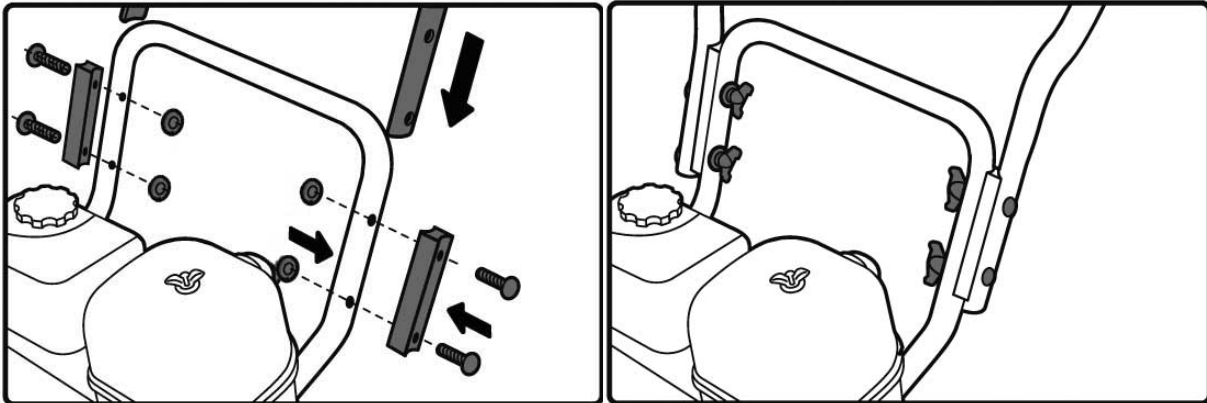

### Step 2

Mount the connecting rod as shown in the illustration below and secure with pin.

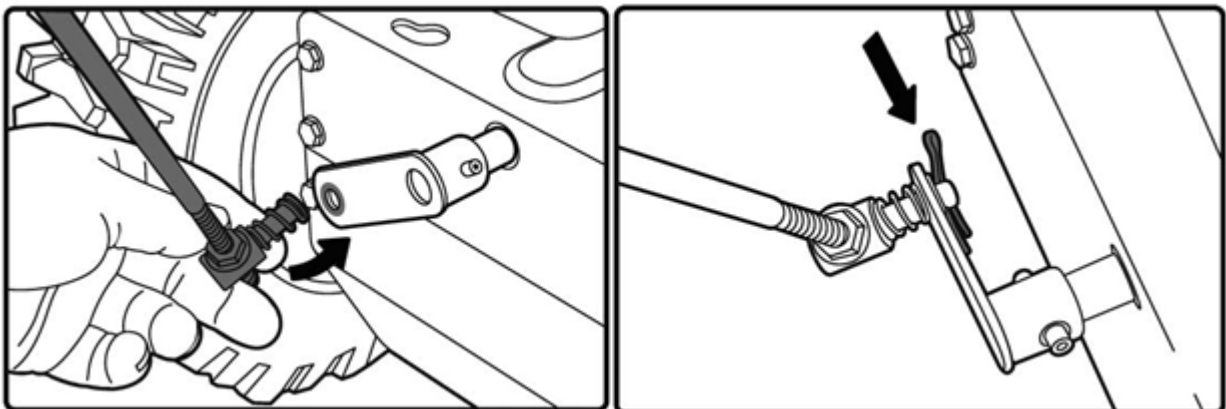

### Step 3

Mount the soft shaft: plug the soft shaft on the side of rotater from the dashboard, then rotate it tight to fix it.

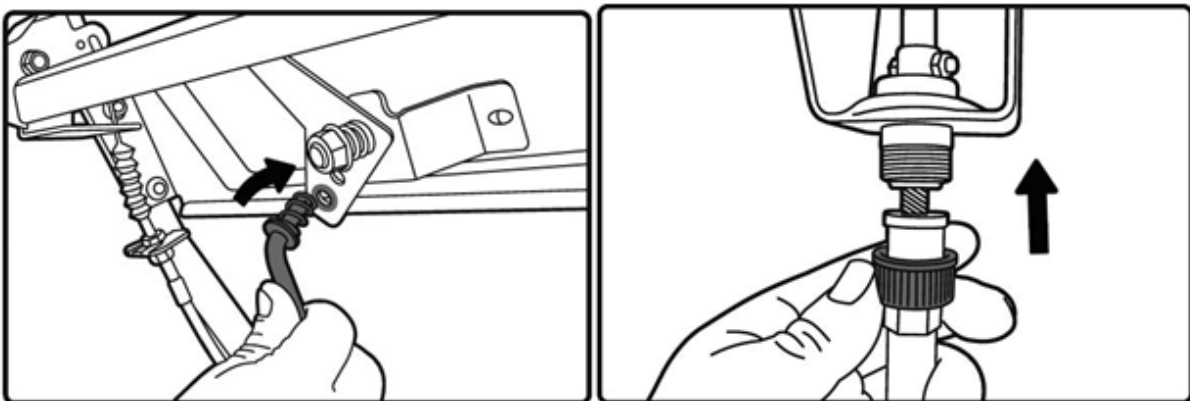

## Step 4

Mount the control handles: place the handle on the rod and fix it tight in right direction.

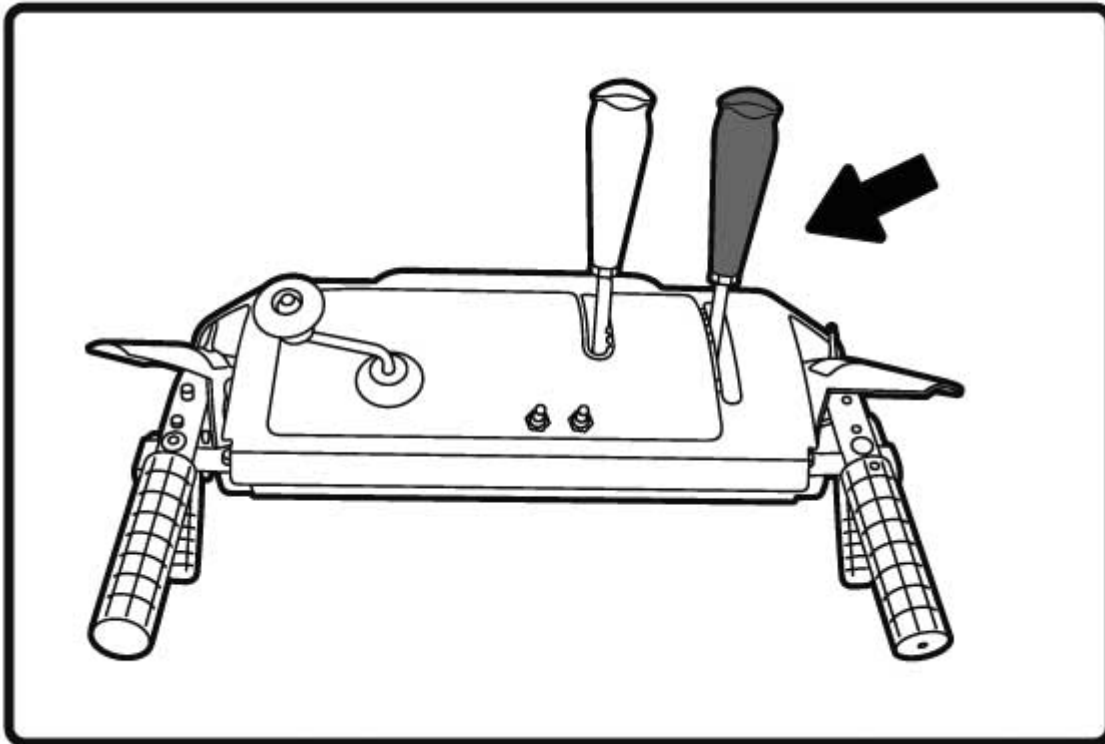

## Step 5

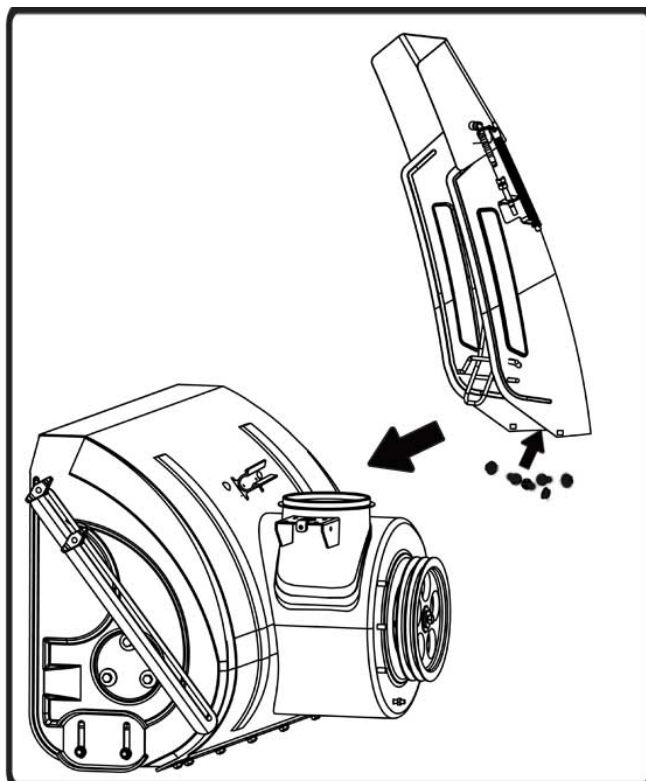

Mount the chute: place the chute on the chute seat, fix it with three bolts and nuts.

## MACHINE OVERVIEW

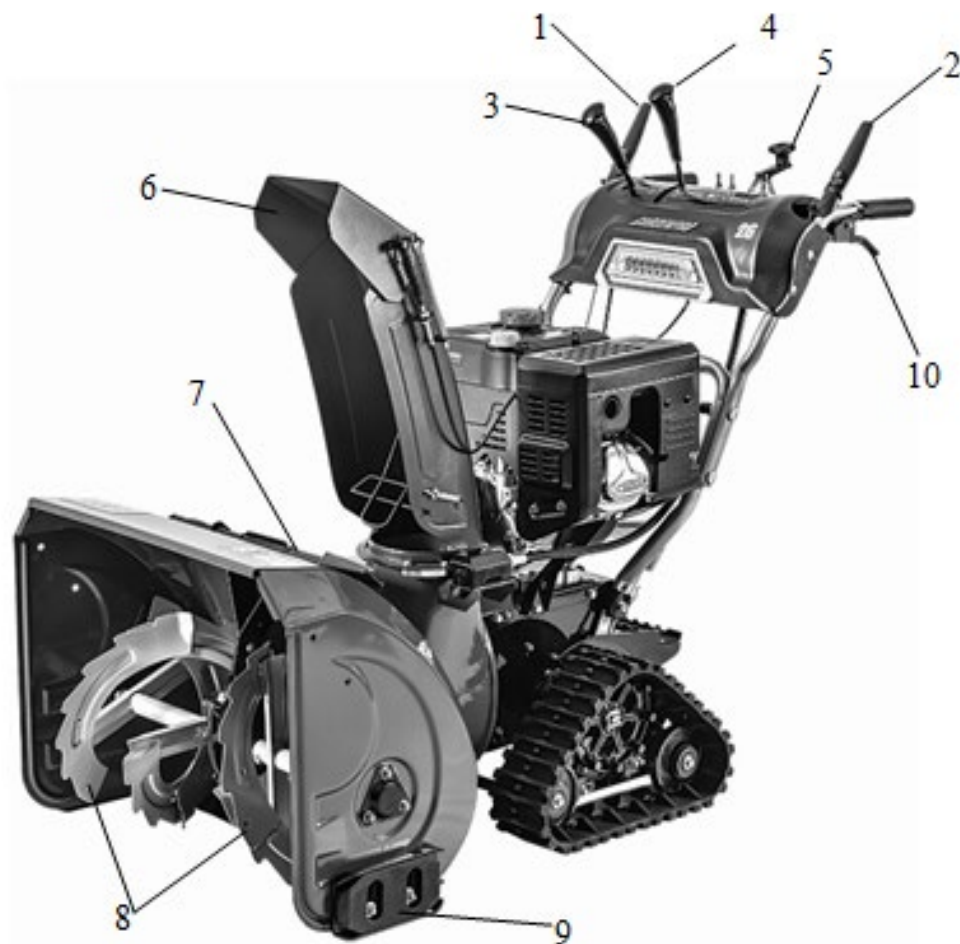

1. Drive Control
2. Auger Control
3. Shift Lever/Gear Control
4. Chute Direction Control
5. Chute Deflector Control
6. Chute Assembly
7. Clean-out Tool
8. Auger
9. Skid Shoes
10. Differential control

## OPERATING THE MACHINE



### WARNING

Read, understand and follow the instructions and warnings on the machine and in the user manual.

### Gear selector



Fig. 1

The gear selector is located between the two handles. Place the handle in one of seven positions to control direction and speed of travel. See Figure 1.

### Forward

There are six forward gears. Position 1 is the slowest and position 6 is the fastest.

### Reverse

There are two reverse speeds (R). Position 1 is the slowest and position 2 is the fastest.

### Primer bulb

Pressing the primer bulb forces fuel directly into the carburettor. This may be necessary when starting in cold weather.

### Choke



Fig. 2

The choke is located at the rear of the engine and is activated by turning the knob clockwise. Activating the choke closes the choke on the carburettor and helps start the engine. See Figure 2.

## Throttle

The throttle is on the engine. It controls the speed of the engine and turns the engine off completely when pushed all the way down. See Figure 3.

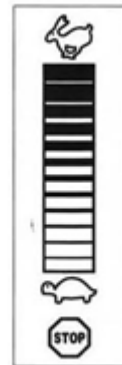
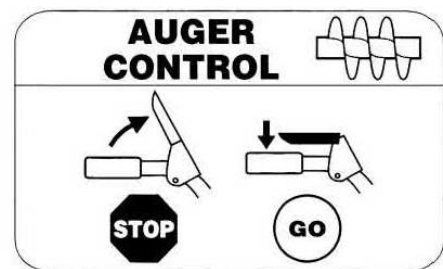

Fig. 3

## Auger control

The auger control lever is located on the left side of the handlebar. Press the handle down against the handlebar to engage the auger and start the snow thrower. Release the handle to stop. See Figure 4.



## Drive control

The drive control lever is located on the right side of the handlebar. Press the handlebar down to engage the wheels. Release the handle to stop. See Figure 5.

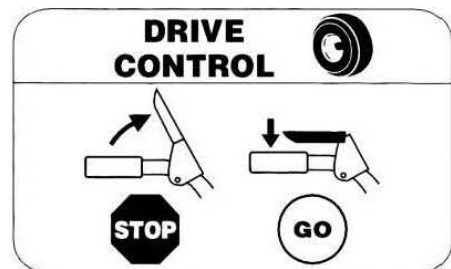

Fig. 5

## Differential traction control

Engaging the differential lever (Figure 6) releases the right traction wheel but allows the left wheel to continue driving. Releasing the Differential lever automatically engages both drive wheels for full traction (Figure 7).

NOTE: The Differential will be more difficult to activate under a heavy load. Activate the lever before beginning a turn.

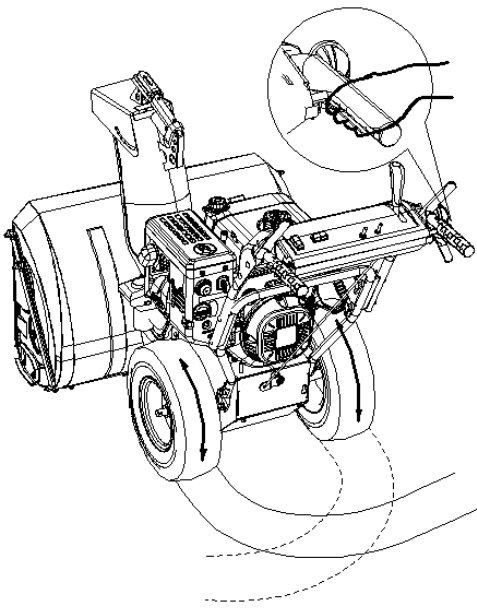

Fig. 6

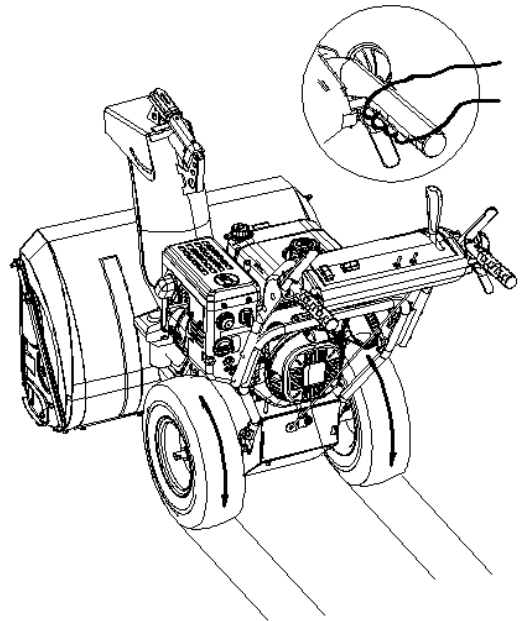
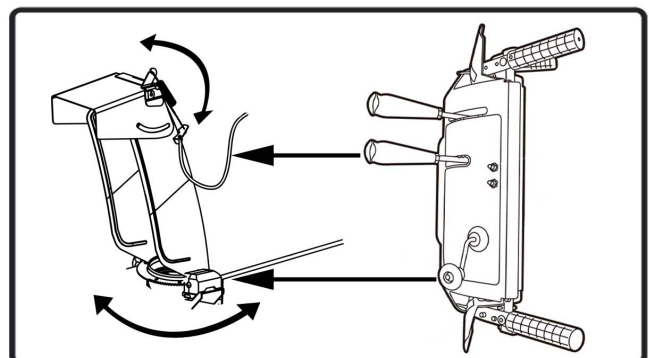

Fig. 7

## Chute direction control

The handle for controlling the chute direction is located next to the panel on the snow thrower. To change the direction in which snow is thrown, turn the handle: Turn clockwise to throw to the right. Turn counter-clockwise to throw to the left. See Figure 8.



## Filling the engine oil

Check the engine oil level through the oil filler hole, which is also used to top up the engine oil.

### Before starting

---



Remember to top up the engine oil before starting – the engine can be seriously damaged if started without oil!

1. Place the machine on a level surface.
  2. Unscrew the dipstick and read the oil level.
  3. The oil should reach a point between the "HIGH" and "LOW" marks on the stick. See Figure 29.
  4. Fill with engine oil to the HIGH mark.
  5. Use a high grade oil. Recommended type: 10W-40 or SAE-30.
- 

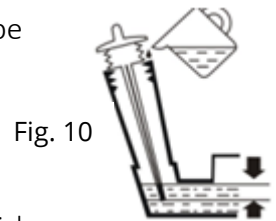

## Petrol



### WARNING

Exercise extreme caution when handling petrol. Petrol is extremely flammable and the fumes are explosive. Never fill with fuel indoors or on a hot or running engine. Do not smoke and make sure there are no sources of ignition in the area.

- Store petrol in clean, approved containers and make sure the cap is properly fitted.
- Make sure the container from which the petrol is poured is clean or free of rust and other foreign particles.

NB: There may be a plastic dust cap inside the fuel filler opening. Remove and discard if found.

- Always fill the fuel tank outdoors and use a funnel or spout to prevent spillage.
- Fill the fuel tank with clean, fresh, unleaded petrol.
- Never fill the fuel tank completely. Fill the tank to within 1.3 cm of the top to allow for fuel expansion.
- Ensure that any spilled fuel is wiped up before starting the engine.

## Starting the engine

1. Attach the spark plug cable to the spark plug. Make sure the metal eyelet on the end of the spark plug cable is securely fastened over the metal tip of the spark plug.
2. Make sure that both the auger and the wheels are in the disengaged (released) position.
3. Move the throttle to the FAST position. Insert the ignition key into the opening. Make sure it clicks into place. Do not attempt to turn the key.

**NB:** The engine will not start unless the key is fully inserted in the ignition lock.

## Electric start

Check that the power supply is a two-wire grounded system. Ask a qualified electrician if you are not sure.



### WARNING

The electric starter is equipped with a grounded two-wire power plug and requires 230 volts AC mains. It must be used only with a properly grounded two-pin outlet to avoid electric shock. If your home electrical system is grounded, but a two-hole extension cord is not available, do not use your snow thrower's electric starter. Follow all instructions carefully before operating the electric starter. If the above conditions are met, proceed as follows:

- 1) Plug the extension cord into the outlet on the engine. Plug the other end of the extension cord into a 230 volt, grounded, AC outlet.
- 2) Turn the choke knob to the FULL choke position (to start the engine by cable).  
**NB:** If the engine is already hot, place the choke in the OFF position.
- 3) Press the primer bulb to restart a hot engine, making sure to cover the vent hole in the centre of the bulb when pressing. **NB:** Do NOT use the primer to restart a hot engine after a short shutdown.
- 4) Press the start button to start the engine.
- 5) When the engine starts, release the start button.
- 6) While the engine is warming up, slowly turn the choke to the OFF position. If the engine fails, quickly turn the choke back to FULL and then slowly to the OFF position again.
- 7) When unplugging the extension cord, always remove the plug from the power outlet by unplugging the cord from the opposite end of the snow thrower.

## Recoil starter

- 1) Turn the choke to the FULL choke position (cold engine start). **NB:** If the engine is already hot, place the choke in the OFF position.
- 2) Press the primer two or three times for a cold engine start, making sure to cover the vent hole in the centre of the bulb when pressing. **NB:** Do NOT use the primer to restart a hot engine after a short shutdown. **NB:** Additional priming may be necessary if the temperature is below -10°C.
- 3) Grab the recoil starter handle and slowly pull out the cord. When you feel resistance, slowly let the cord retract.
- 4) Pull the starter handle with a firm, quick pull. Do not release the handle and let it roll back. Hold on tightly to the starter handle and let it slowly retract.
- 5) While the engine is warming up, slowly turn the choke to the OFF position. If the engine fails, quickly turn the choke back and then slowly to the OFF position again. **NB:** Let the engine warm up for a couple of minutes after starting. The engine will not operate at full power until it has warmed up.

## Stopping the engine

Allow the engine to run for a couple of minutes before stopping to allow moisture on the engine to evaporate.

### Electric starter:

- 1) Connect the extension cord to the electric starter output on the engine and then to a 230 volt AC outlet.
- 2) While the engine is running, press the start button and let the starter rotate for a few seconds. The noise in the starter is normal. The engine starter is not damaged.
- 3) When unplugging the extension cord, always remove the plug from the wall outlet before unplugging the cord from the opposite end of the snow thrower.
- 4) Move the throttle to the OFF position.
- 5) Remove the ignition key and store it in a safe place.
- 6) Wipe all snow and moisture from the area around the engine and the area in and around the drive control levers and auger. Also activate and release both handles several times.

### Recoil starter:

- 1) While the engine is running, pull the starter cord with a quick, powerful pull three or four times. Pulling the starter cord will produce a loud clattering sound that is not harmful to the engine.
- 2) Move the throttle to the STOP position.
- 3) Remove the ignition key and store it in a safe place.
- 4) Wipe all snow and moisture from the area around the engine and the area in and around the drive control levers and auger. Also activate and release both handles several times.

## Clean-out tool

The clean-out tool is attached to the back of the auger housing with a mounting clip. If snow and ice have blocked the discharge, follow the procedure below to free the discharge safely.

- 1) Release both the auger lever and the drive control lever.
- 2) Stop the engine by removing the ignition key.
- 3) Remove the clean-out tool from the clip.



### WARNING

The silencer, engine and surrounding areas become hot and can cause burns. Do not touch them.

- 4) Use the shovel end of the clean-out tool to remove and push all snow and ice that has formed in and around the discharge.
- 5) Attach the clean-out tool to the mounting clip on the back of the auger housing, reinsert the ignition key and start the snow thrower engine.

- 6) While standing in the operator's position (behind the snow thrower), activate the auger for a few seconds to remove any remaining snow and ice from the discharge.

## Gear selector

- 1) With the throttle in the Fast (rabbit) position, move the gear selector to one of the six forward (F) positions or two reverse (R) positions. Choose a speed that suits the snow conditions and a pace you are comfortable with.

NB: When selecting a driving speed, use the slower speed until you are comfortable and familiar with the operation of the snow thrower.

- 2) Press the auger lever down against the handlebar and the auger will rotate. Release it and the auger stops.
- 3) Press the direction control lever down against the handlebar and the snow thrower will move. Release it and the machine stops.

**IMPORTANT: NEVER change gear (change speeds or direction of travel) without first releasing the direction control lever and bringing the snow thrower to a complete stop. Doing so will result in premature wear of the snow thrower's drive system.**

## **INSPECTION**

### **BEFORE STARTING**

Before starting, all bolts and joints must be checked and retightened as required. At the same time, it is recommended to check the oil level and top up as required.

Check that the control levers are working and that all guards are in place.

Check the tyre pressure – it should be the same on both wheels and between 15 and 20 psi.

Check for wear on skid shoes and scraper blade.

### **PERIODIC**

**Every 12 months or after 100 operating hours.**

1. Dismantle the shear pins and lubricate them with lubricating oil.
2. Check, clean and adjust the spark plug if necessary.
3. Change the engine oil.
4. Clean the carburettor float chamber.
5. Check the V-belts' tension and condition.
6. Lubricate the sliding surfaces of the discharge chute and the auger with universal grease.

### **AFTER SERVICE/REPAIR**

After service or repair, or after an accident or a long period of inactivity, check that the snow thrower is working properly and that any faults have been rectified before putting the machine back into service. Also check that all joints are tight and that any tools have been removed from the machine.

## MAINTENANCE

### LUBRICATION



#### WARNING

Before lubrication, repair or inspection, disconnect all controls and stop the engine. Wait until all moving parts have come to a complete standstill.

### GEAR SHAFT

The gear shaft must be lubricated at least once a season or after every 25 operating hours.

- 1) Remove the lower guard by removing the two screws that secure it.
- 2) Apply a thin layer of universal grease to the shaft. See Figure 11.

IMPORTANT: Avoid spilling oil onto rubber coatings.

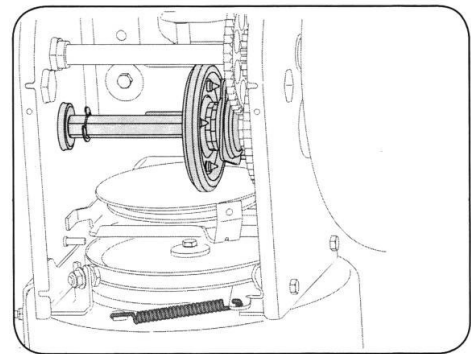

116 11

### RUBBER TRACKS

Remove both rubber tracks at least once a season. Clean and lubricate the shaft with a layer of universal grease before reinstalling the tracks.

### AUGER

Remove the shear pins on the auger shaft at least once a season. Spray lubricant into the shaft around the spacers. Also grease the flanged bearings at each end of the shaft. See Figure 12.

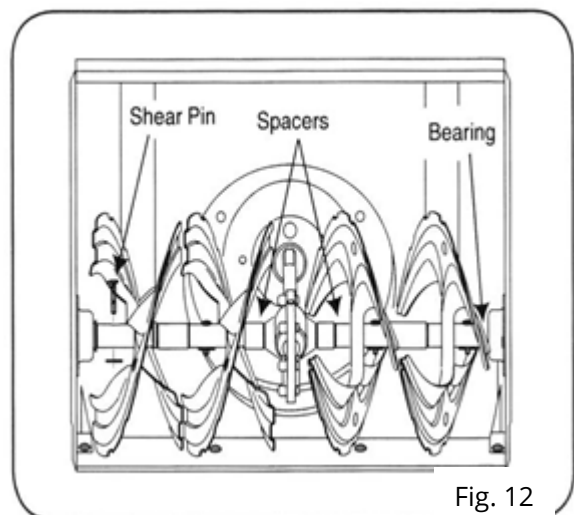

Fig. 12

## GEARBOX

The auger gearbox has been filled with grease and sealed at the factory. If for some reason it separates, it must be greased with about 50g of new grease.

**NB:** Be careful not to overgrease the gearbox. This may cause damage to the seals. Make sure that the vent cap is free of grease.

## SCRAPER BLADE AND SKID SHOES

The scraper blade and skid shoes at the bottom of the snow thrower are wearing parts. They should be checked regularly and replaced as required.

### Dismantling the skid shoes:

1. Remove the four bolts and nuts that secure them to the snow thrower. See Figure 13.
2. Fit the new skid shoes with four bolts (two on each side) and nuts. See Figure 13.

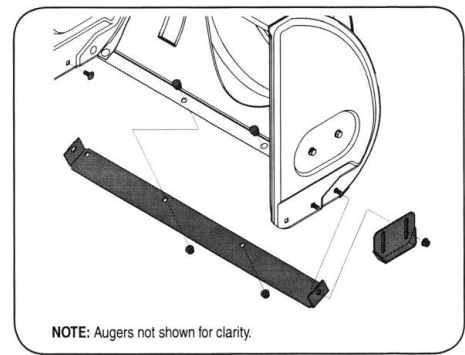

### Dismantling the scraper blade:

1. Remove the bolts and nuts securing the plate to the snow thrower guard.
2. Install the new scraper blade, making sure the bolt heads are seated inside the guard. Tighten securely.

## AUGER BELT REPLACEMENT

1. Remove the belt guard from the front of the engine by removing the two self-tapping screws. See Figure 14. NB: Empty the petrol from the snow thrower.
  2. Gently tilt the snow thrower up and forward so that it rests on the auger housing. Remove the guard from the underside of the snow thrower by removing the four self-tapping screws that secure it. See Figure 15.
  3. Loosen and remove the stud screw that acts as a belt holder. See Figure 16.
  4.
    - a. Loosen and remove the shoulder screw which acts as a belt keeper.
    - b. Unhook the support bracket spring from the frame. See Figure 17.
  5. Remove the belt from around the auger pulley and slide the belt between the support bracket and the auger pulley. Refit the V-belt by following the instructions in reverse order. See Figure 18.
- NB: Do NOT forget to reinstall the stud screw and put the spring on the frame after installing the new V-belt.

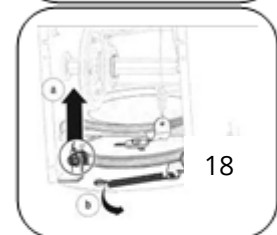
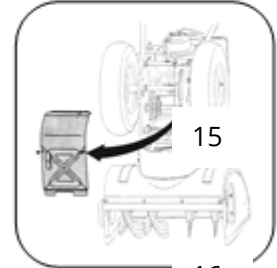
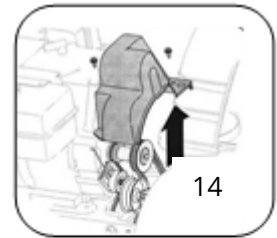

## DRIVE BELT REPLACEMENT

1. Remove the belt guard from the front of the engine by removing the two self-tapping screws. See Figure 20. NB: Empty the petrol from the snow thrower.
2. Gently tilt the snow thrower up and forward so that it rests on the auger housing. Remove the cover from the underside of the snow thrower by removing the four self-tapping screws that secure it. See Figure 21.
3.
  - a. Grab the pulley and turn it to the right.
  - b. Roll the belt off the engine pulley.
  - c. Lift the belt off the engine pulley. See Figure 22.
4. Slide the belt off the pulley and between the friction wheel and friction wheel pulley. See Figure 23.
5. Refit the belt in reverse order.

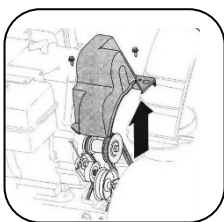

Fig.20

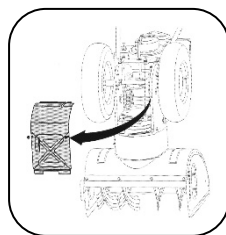

Fig.21

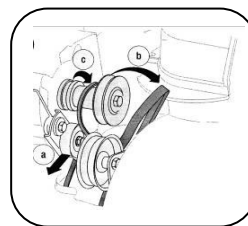

Fig.22

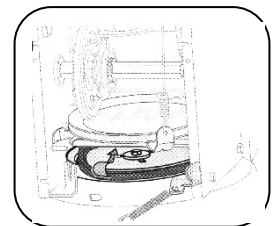
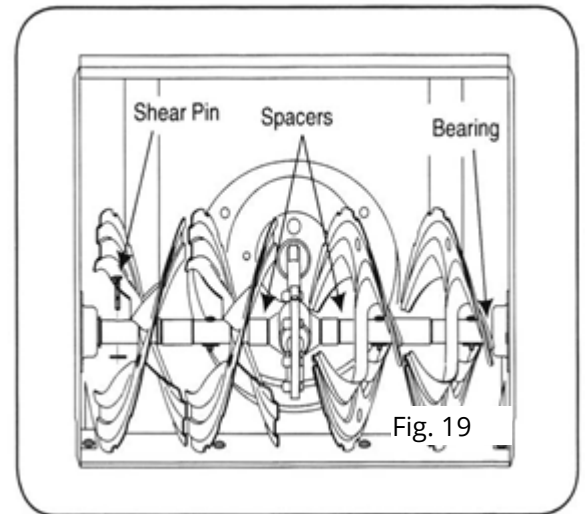

Fig.23

## AUGER

- The auger is attached to the spiral shaft with two shear pins and cotter pins. If the auger should hit a foreign object or ice, the snow thrower is designed so that the bolts break. See Figure 19.
- If the auger won't turn, check if the bolts are broken. An extra set of shear pins is supplied with the snow thrower. When replacing the pins, spray an oil lubricant into the shaft before inserting new pins.



## DISMANTLING THE FRICTION WHEEL

If the snow thrower cannot be driven with the drive control lever engaged and performing a control cable adjustment does not solve the problem, the friction wheel may need to be replaced. Follow the instructions given below.

1. Check the friction wheel for signs of wear or cracks and replace if necessary. Fig. 27
  - Set the gear selector to the third forward (F3) position.
  - Empty the petrol from the snow thrower.
  - Gently tilt the snow thrower up and forward so that it rests on the auger housing.
2. a. Remove the cover from the underside of the snow thrower by removing the two self-tapping screws that secure it.  
b. Remove the wheels. See Figure 24.
3. Pull out the drive shaft. See Figure 25.
4. Pull out the hexagon shaft and remove the gear shaft. See Figure 26.
5. Remove the three screws holding the friction wheel side plates together, replace only the rubber ring. See Figure 27.
6. Slide the friction wheel assembly back onto the hexagon shaft and follow the steps above in reverse order to reassemble the components.

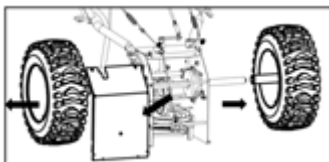

Fig. 24

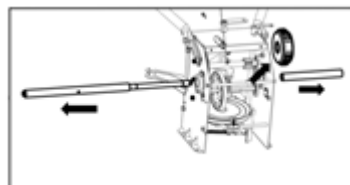

Fig. 25

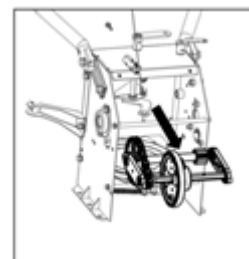

Fig. 26

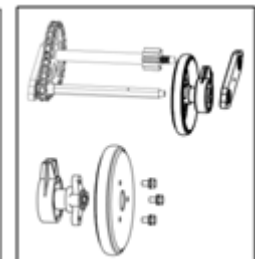

Fig. 27

## CHECKING THE ENGINE OIL

1. Ensure that the engine is in an upright position and level
2. Unscrew the oil plug with the dipstick and wipe the dipstick. See Figure 28.
3. Screw the oil plug back into the oil filler pipe. Tighten securely.
4. Unscrew the oil plug with the dipstick and read the oil level on the stick. If the oil level is below the "L" (LOW) mark, slowly add oil to reach the "H" (HIGH) mark, see Figure 29.
5. Replace the oil plug and tighten securely.
6. Wipe away any spilled oil.

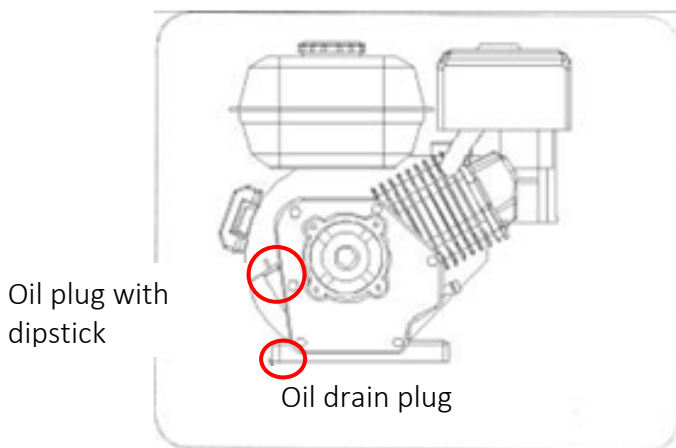

Fig. 28

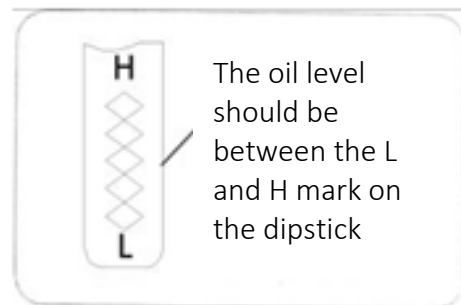

Fig. 29

## REPLACING THE ENGINE OIL

To avoid engine damage, it is important to:

- Check the oil level before each use and every five operating hours.
  - **Change the oil after the first two operating hours and then after every 25 operating hours.**
  - Engine oil is most easily drained if it is hot, but not immediately after operation.
1. Locate the oil drain plug, see Figure 28
  2. Make sure the fuel cap is on and tightened securely.
  3. Clean the area around the oil drain plug, see Figure 29.
  4. Place an approved reusable oil container under the oil drain plug.
  5. Remove the oil drain plug and drain the oil. NB: Remember that used oil must be disposed of in accordance with applicable local regulations.
  6. Fit the oil drain plug and tighten securely.
  7. Fill the engine with recommended oil, the **engine oil capacity is 700 ml.**
  8. Wipe away any spilled oil.

## CHECKING THE SPARK PLUG

Check the spark plug annually or every 100 operating hours.

1. Clean the area around the spark plug.
2. Remove and inspect the spark plug.
3. Replace the spark plug if the porcelain is cracked or if the electrodes are pitted, burned or fouled with deposits.
4. Check the spark plug gap with a suitable measuring tool and adjust the gap to 0.76 mm if necessary. See Figure 31.
5. Reinstall the spark plug and tighten it securely. NB: Ensure that the correct spark plug type is used when replacing it. See specifications.

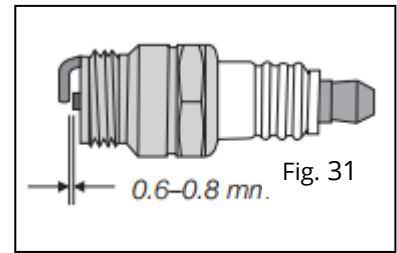

## CARBURETTOR

If you suspect that your carburettor needs adjustment, contact your dealer or authorised workshop.

## ENGINE SPEED



### WARNING

To avoid serious injury or death, do NOT make alterations of any kind. Tampering with the throttle setting may cause the engine and equipment to run at unsafe speeds. NEVER change the factory settings of the engine. It is dangerous to run the engine faster than the factory set speed.

## CONTROL CABLE ADJUSTMENT

After long periods of use, or when the belts are adjusted or replaced, the control cables should also be adjusted, see Figure 32.

1. Lift the snow thrower forward and let it rest on the auger housing.
2. Push the cable through the spring so that the threaded part is exposed.
3. Hold the threaded part and adjust the nut until the correct setting is obtained.
4. Pull the cable through the spring again. Insert the cable into the upper part of the clutch lever with the same adjustment on both sides.

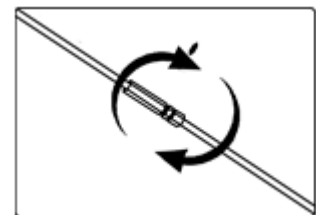

## ADJUSTING THE SKID SHOES

The distance between the skid shoes and the ground can be adjusted. See Figure 33.

On smooth and even surfaces such as asphalt and paving, the skid shoes are raised to clear the snow as close to the surface as possible. On uneven ground and gravel areas, the skid shoes are lowered to between the middle and lowest position to raise the machine. This is done to avoid gravel and the like getting into the machine.

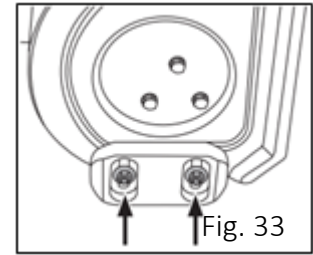

Procedure to adjust the skid shoes:

1. Loosen the four hexagon nuts (two on each side) and bolts. Move the skid shoes to the desired position.
2. Make sure the entire lower surface of the skid shoe is against the ground to avoid uneven wear on the skid shoes.
3. Retighten the nuts and bolts.

## ADJUSTING THE DISCHARGE CHUTE BRACKET

If the spiral at the bottom of the chute's direction control is not fully engaged with the chute, the bracket can be adjusted. To do so:

1. Loosen the two nuts securing the brackets and adjust slightly.
2. Tighten the nuts. See Figure 34

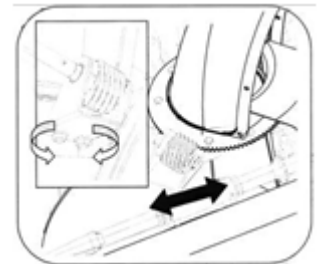

## STORAGE



### WARNING

Never store the snow thrower with fuel in the tank indoors or in poorly ventilated areas where fuel vapours could reach open flames, sparks or pilot lights, such as on ovens, water heaters, tumble dryers or gas appliances.

Before storing the machine for longer periods, follow the procedure below:

- Remove the wheels and grease the wheel shafts.
- Dismantle and grease the shear pins in the auger before reassembling them.
- Lubricate the metal parts.
- Lubricate the gear shaft.
- Drain the petrol from the fuel tank and carburettor.
- Remove the spark plug and pour approx. one tablespoon of engine oil into the engine through the spark plug hole. Pull the recoil starter several times to distribute the oil. Replace the spark plug.
- Change the engine oil.

The machine must be stored clean and dry and out of the reach of children.

## TRANSPORT

If the equipment is to be transported in a vehicle, it must be in an upright position and securely fastened to the vehicle. Make sure the fuel cap and fuel cock are fully closed.

## DISPOSAL

When the snow thrower is to be disposed of, it must be dismantled and the individual parts disposed of in accordance with the applicable local guidelines.

## EU DECLARATION OF CONFORMITY

EU DECLARATION OF CONFORMITY		CE
<i>Translation of the original Danish EU declaration of conformity</i>		
Manufacturer:	P. Lindberg A/S Sdr. Ringvej 1 DK-6600 Vejen Phone: +45 70212626 E-mail: salg@p-lindberg.dk CVR: 25903110 <a href="http://www.p-lindberg.dk">www.p-lindberg.dk</a>	
Hereby declare that the following machine:	<i>Snow thrower 252cc PL item no. 9066017</i>	
Type / model:	<i>PL9066017</i>	
Complies with the following directives:	<i>2006/42/EEC 2014/30/EEC</i>	
Applied standards and norms:	<i>EN ISO 12100:2010 ISO 8437-1:2019 ISO 8437-2:2019 ISO 8437-4:2019 EN ISO 14982:2009</i>	
Date and signature:	<i>Vejen d. 02-06-2022</i>  P. Lindberg A/S  Erik T Lauritsen Direktør	CE

We reserve the right to change the technical parameters and specifications of this product without prior notification.