

Primus **danmark.dk**

Værktøj der virker !

GEBRAUCHSANWEISUNG

Hydraulikstation mit 6,5-PS-Benzinmotor und Tank

Artikelnummer: 8005802



Hydraulikstation mit Benzinmotor und Tank

Diese kompakte Hydraulikstation ist mit einem leistungsstarken 6,5-PS-Viertakt-Benzinmotor (Euro 5) ausgestattet und wird komplett mit Hydraulikpumpe, Öltank und Hydraulikschläuchen geliefert. Das Gerät ist auf einer robusten Grundplatte mit praktischen Hebe Griffen montiert, wodurch es leicht zu transportieren und in verschiedenen Arbeitssituationen einzusetzen ist.

Technische Daten

- **Maximaler Druck:** 160 bar (16 MPa)
- **Pumpenleistung:** 8,2 Liter/Minute (\approx 500 Liter/Stunde)
- **Hydrauliktank:** 9 Liter, mit Thermometer ausgestattet
- **Schläuche:** 2 Stück à 310 cm, Druck bis zu 330 bar
- **Motor:** 6,5 PS 4-Takt-Benzinmotor (Euro 5)
- **Benzintank:** 3,6 Liter
- **Schlauchanschluss:** 3/8"-Schläuche mit 3/8"-Schnellkupplung
- **Bodenplatte (Maße):** 36 × 63 cm
- **Gesamtmaße:** 45 × 63 × 40 cm
- **Welle:** 20 mm Motorwelle

Ausstattung und Zubehör

- Hydraulikpumpe im System integriert
- Hydrauliktank für Öl mit eingebautem Thermometer
- 2 Stück Hydraulikschläuche (310 cm) mit Schnellkupplungen
- Bodenplatte mit Hebe Griff für einfachen Transport

Ölarten.

Motoröl: SAE30 oder 10W-40 Hydrauliköl:

HLP46 oder ähnliches Kraftstoff siehe

nächste Seite.

Kraftstoffe

Einige gängige Benzinprodukte werden mit Alkohol oder Bioethanolverbindungen gemischt und zusammen als **sauerstoffangereicherte Kraftstoffe** bezeichnet. Sie werden in bestimmten Bereichen verwendet, um Umweltauforderungen zu erfüllen und Emissionen zu reduzieren.

- **E10-Benzin** ist ein Kraftstoff, der bis zu 10 % Bioethanol enthält. Nachteil Das Ethanol in E10 kann Gummi- und Kunststoffkomponenten im Kraftstoffsystem zersetzen, was zu Undichtigkeiten, verstopften Schläuchen und einer eingeschränkten Kraftstoffzufuhr führen kann, insbesondere bei älteren Motoren und Maschinen. Aufgrund seiner kürzeren Haltbarkeit und seiner Neigung, Feuchtigkeit aufzunehmen, ist E10 nicht ideal für die Langzeitlagerung, was bei saisonal genutzten Maschinen zu Problemen führen kann.
- **E5-Benzin** ist ein Kraftstoff, der bis zu 5 % Bioethanol enthält. E5 ist weniger aggressiv und neigt weniger dazu, Schäden an Gummi- und Kunststoffkomponenten in Kraftstoffsystemen zu verursachen. Längere Haltbarkeit als E10. Nimmt weniger Feuchtigkeit auf.

Bei einer Lagerung von mehr als 3 Monaten wird die Verwendung eines geeigneten Benzinstabilisators empfohlen. Ein Benzinstabilisator ist ein Additiv, das dem Benzin zugesetzt wird, um dessen Qualität zu erhalten und Probleme im Kraftstoffsystem bei längerer Stilllegung oder Lagerung zu vermeiden. Er wirkt der Zersetzung des Kraftstoffs entgegen, schützt vor Rost und Korrosion und minimiert die negativen Auswirkungen von Ethanol im Kraftstoff.

KONTROLLE VOR DEM GEBRAUCH

⚠ **Wird ohne Motoröl geliefert!**

Kontrolle und Nachfüllen von Motoröl

- Stellen Sie sicher, dass der Motor **waagrecht** steht und **ausgeschaltet** ist.
- Schrauben Sie den Ölstopfen/Ölmesstab ab und wischen Sie ihn sauber.
- Stecken Sie den Ölmesstab ein, ohne ihn festzuschrauben – überprüfen Sie den Ölstand.
- Der Ölstand muss zwischen **der oberen und unteren Markierung** liegen.
- Füllen Sie das empfohlene Motoröl (SAE 30 oder 10w-40) ein, bis das Öl den Rand der Einfüllöffnung erreicht.
- Schrauben Sie den Stopfen/Ölmesstab wieder fest.

⚠ **ACHTUNG:** Das Fahren mit niedrigem Ölstand kann den Motor beschädigen.

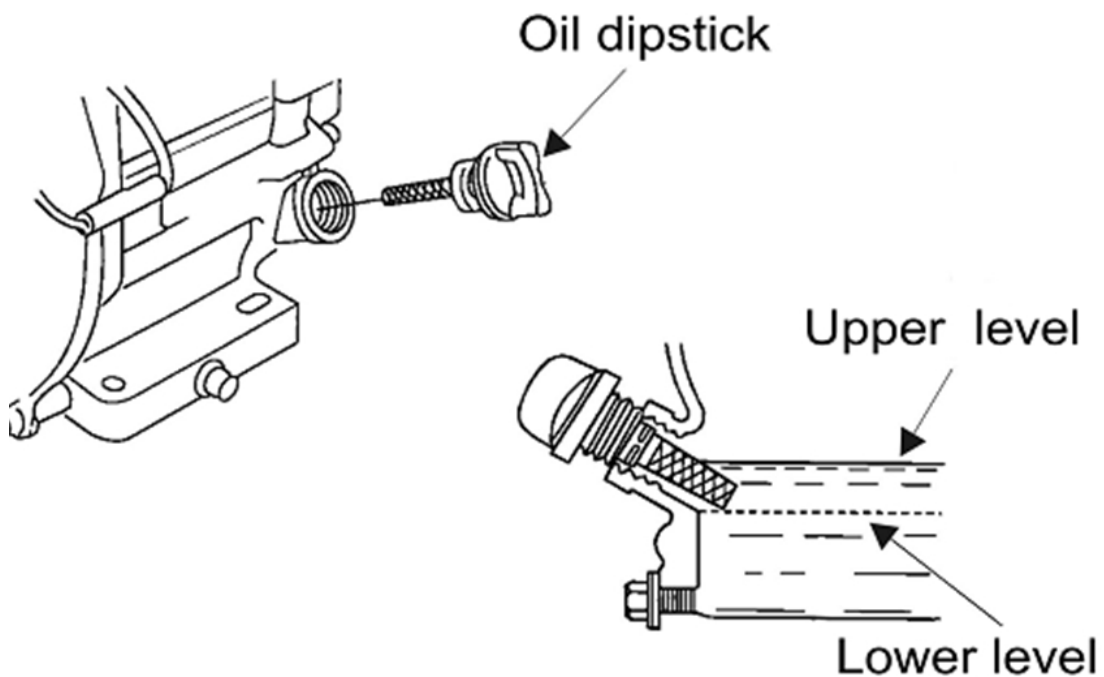

Inbetriebnahme und Anschluss

1. **Füllen Sie Hydrauliköl ein.**

Stellen Sie sicher, dass der Tank bis zum empfohlenen Füllstand mit geeignetem Hydrauliköl gefüllt ist.

2. **Schließen Sie die Hydraulikschläuche an Ihr eigenes Ventil an.**

Die Schlauchanschlüsse haben eine Größe von **3/8"**. Wenn Ihre Ventilanschlüsse eine andere Größe haben, muss ein geeigneter Adapter verwendet werden.

- Der Schlauch vom **A-Ausgang** ist der Pumpenschlauch.
- Der andere Schlauch ist der Rücklauf.

Wichtig: Der Motor darf **niemals gestartet werden**, wenn das Öl nicht frei im System zirkulieren kann. Stellen Sie immer sicher, dass entweder eine Bypass-Funktion vorhanden ist oder ein Gerät angeschlossen ist, das den Ölstrom aufnehmen kann. Ein Start ohne freie Ölzirkulation kann zu schweren Schäden an der Pumpe und am System führen.



STARTEN DES MOTORS

Bewegen Sie **den Griff des Kraftstoffventils** in die Position ON.

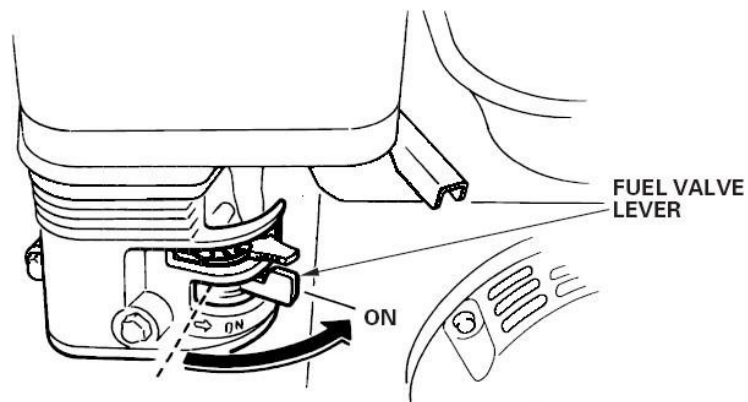

Um einen kalten Motor zu starten, muss **der Chokehebel** in die Position **CLOSE (GESCHLOSSEN)** gebracht werden.

- Um einen warmen Motor neu zu starten, muss der Chokehebel in der Position **CLOSE (GESCHLOSSEN)** bleiben.
- *Hinweis:* Bei einigen Motoranwendungen wird anstelle des Chokers an der Motorsteuerung ein separat montierter Choker verwendet.

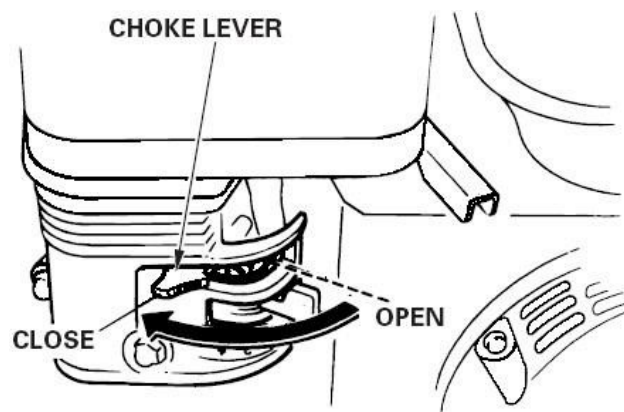

Bewegen Sie **den Gashebel** aus der Position „LOW“ (**langsam**) um etwa 1/3 in Richtung der Position „HIGH“ (**schnell**).

- *Hinweis:* Bei einigen Motoranwendungen wird anstelle des Gashebels am Motor ein ferngesteuerter Gashebel verwendet.

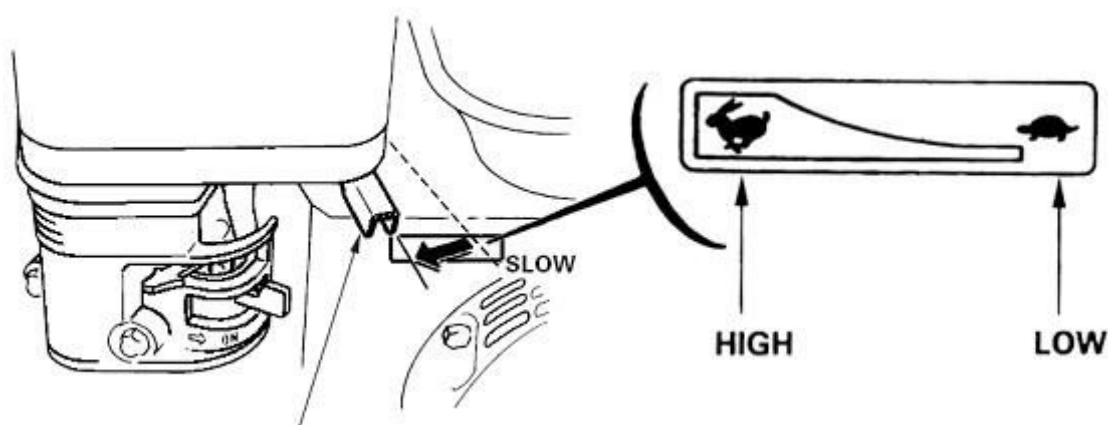

Drehen Sie **den Motorschalter** in die Position ON. (Der Motor wird auch mit diesem Schalter ausgeschaltet.)

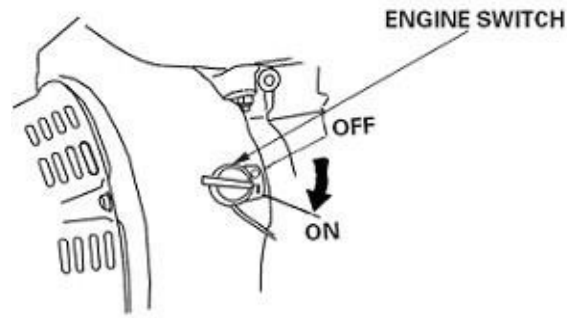

Starten Sie den Motor:

- **Seilzugstarter (alle Motortypen):**
Ziehen Sie den Startgriff leicht, bis Sie einen Widerstand spüren, und ziehen Sie dann schnell. Bringen Sie den Startgriff vorsichtig zurück.

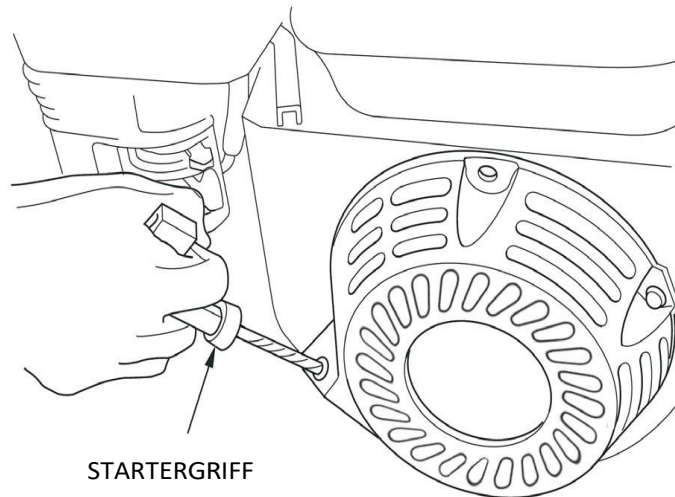

Wenn **der Chokehebel** zum Starten des Motors in die Position „**ZU**“ gebracht wurde, muss er nach und nach in die Position „**AUF**“ gebracht werden, während sich der Motor aufwärmt.

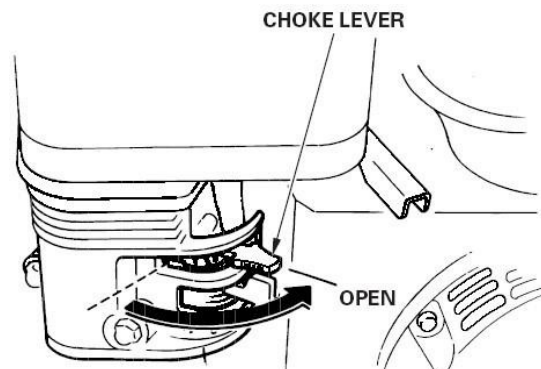

Wartungsplan

Erläuterung	Vor dem Gebrauch	Erster Monat / 5 t	Alle 3 Monate / 50t	Alle 6 Monate / 100t	Jährlich / 300 t
Motoröl – Füllstand prüfen	○				
Motoröl – Wechseln		○	○		
Hydrauliköl – Füllstand prüfen	○				
Luftfilter – Überprüfen	○				
Luftfilter (Gehäuse) – Reinigen			○		
Luftfilter – Austauschen			○		
Bodenwanne Vergaser (Sedimentbecher) – Reinigen		○	○		
Zündkerze – Überprüfen/reinigen				○	
Zündkerze – Austauschen					○
Funkenfänger (optional) – Reinigen				○	
Leerlaufdrehzahl – Überprüfen/einstellen					○
Ventilspiel – Prüfen/einstellen					○
Kraftstofftank und Filter – Reinigen					○
Benzinschlauch – Überprüfen					○

Motorabstimmung – Spezifikationen

PUNKT	SPEZIFIKATION
Zündkerzenabstand	0,028"–0,031" (0,70–0,80 mm)
Ventilspiel	Ein: 0,15 mm \pm 0,02 mm (kalt) Aus: 0,20 mm \pm 0,02 mm (kalt)
Sonstige Spezifikationen	Keine weiteren Einstellungen erforderlich

SUPPORT & KONTAKT

Primus Danmark ApS Industrivej

51

7080 Børkop

CVR-Nr. 31 49 77 36

Tel.: 76 62 00 36

E info@primusdanmark.dk

Primus **danmark.dk**
Værktøj der virker !