

**BERTOLINI 350 – NIBBI 350 – EFCO MC 350 –
OLEO-MAC RC 350**

**SV BRUKSANVISNING
ÖVERSÄTTNING**

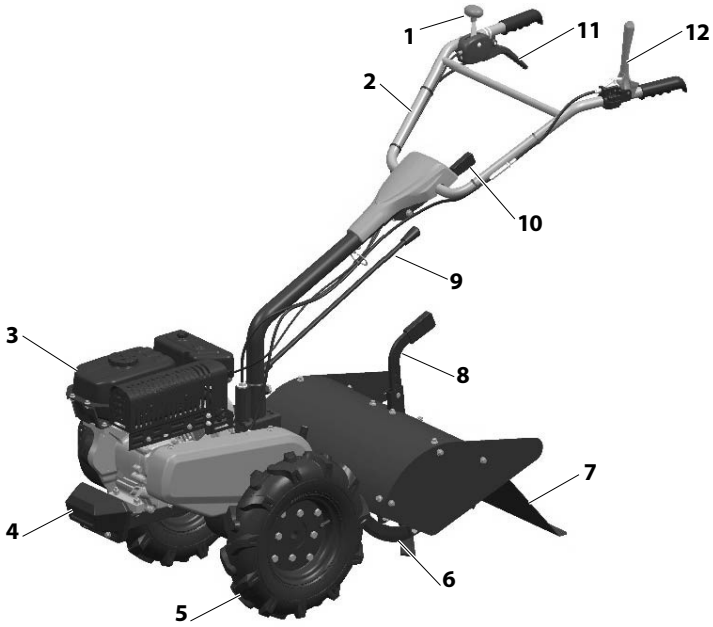

1



2

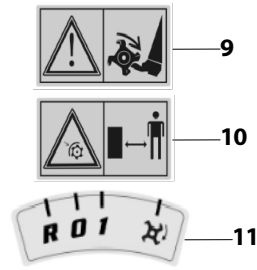
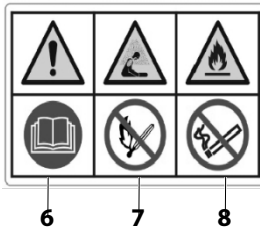
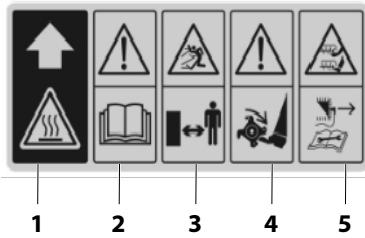

3

15

Emak S.p.A.
Via E. Fermi, 4 - 42011 Bagno di Piano - ITALY

Made in PRC

12 XXX XX XXX

13 ROTARY CULTIVATOR

14 rpm: 3600 kg: 89 kW: 4.0

CE

066

EAC

4

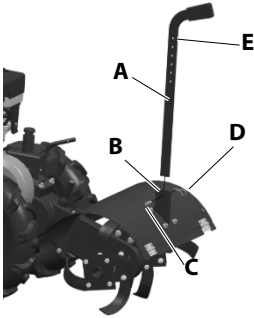

5

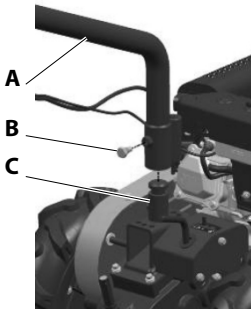

6

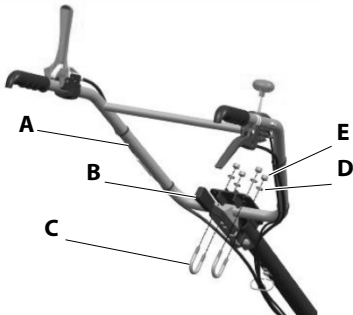

7

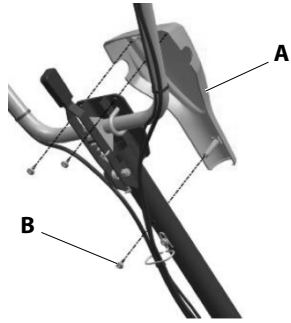

8

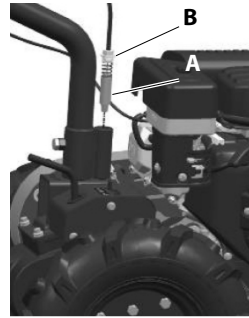

9

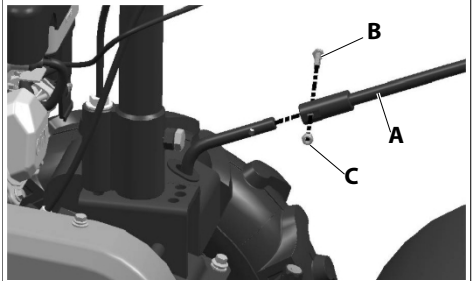

10

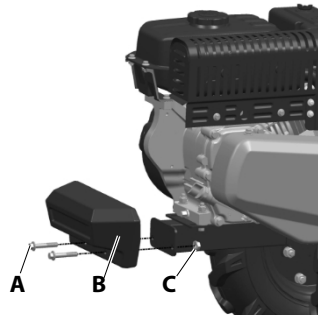

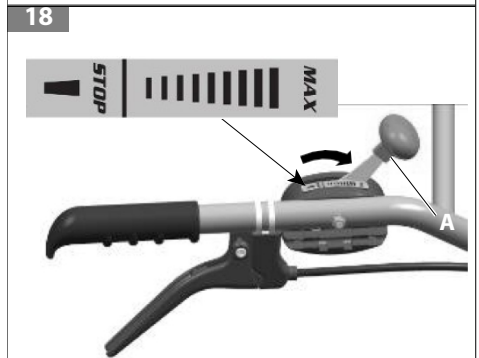
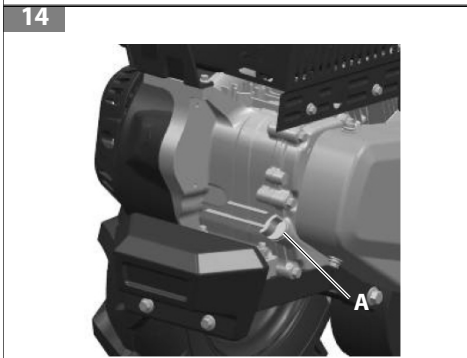
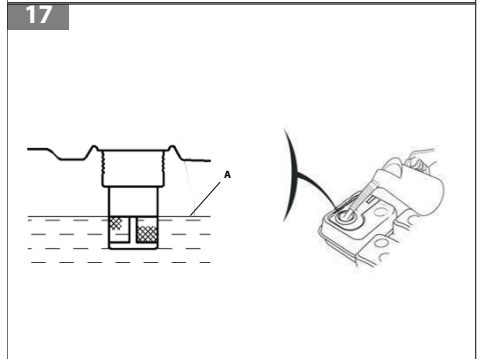
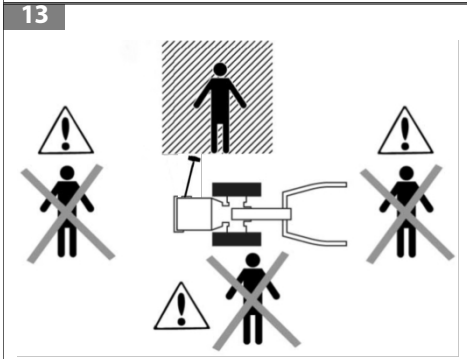
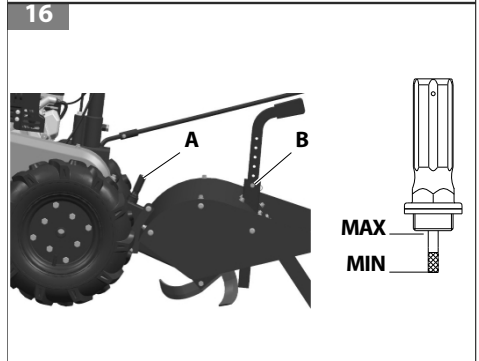
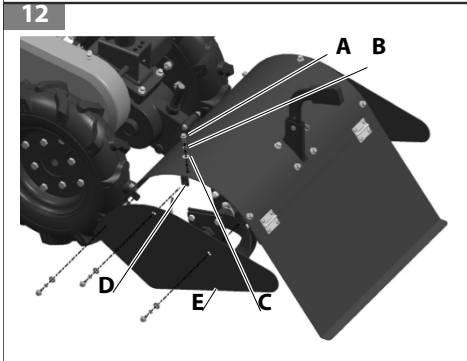
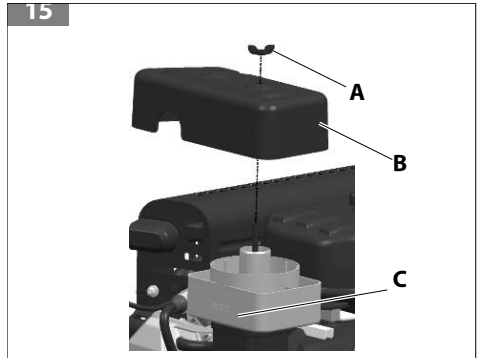
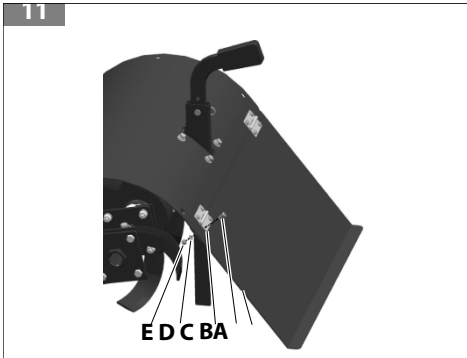

19

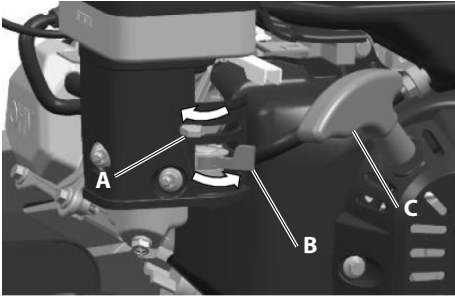

20

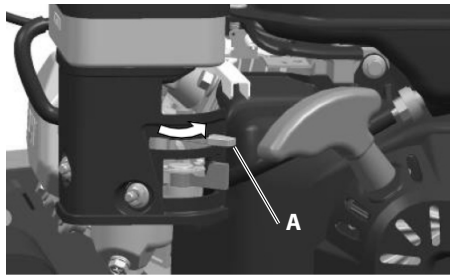

21

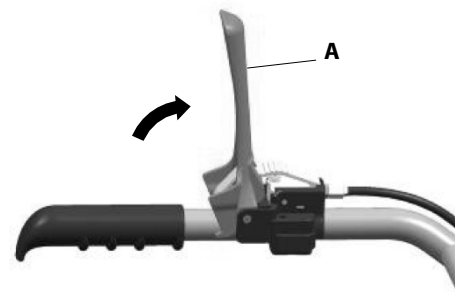

22

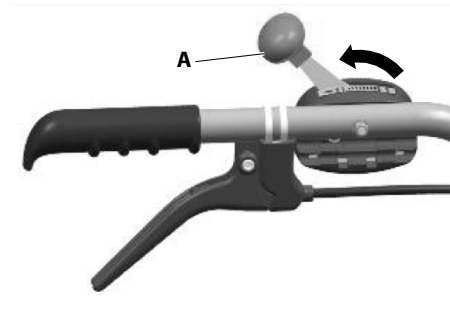

23

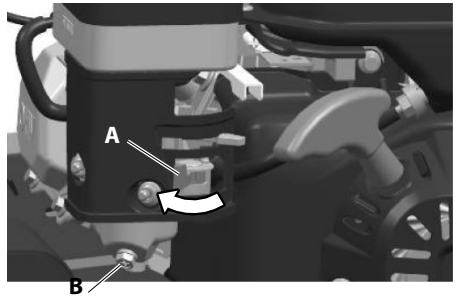

24

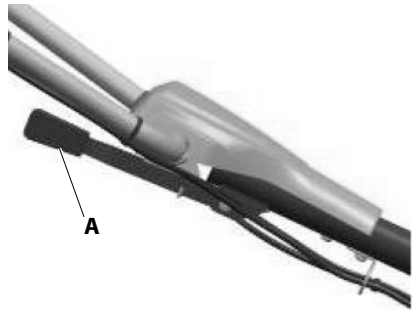

25

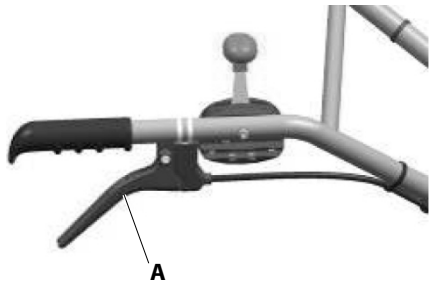

26

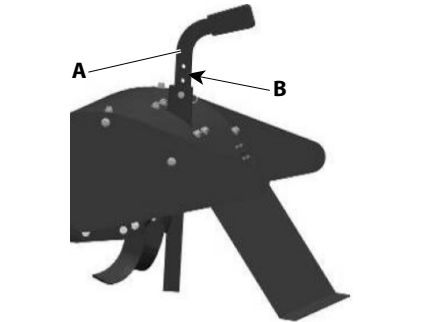

27

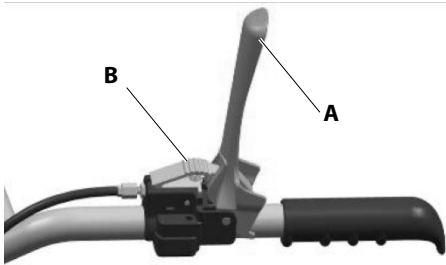

31

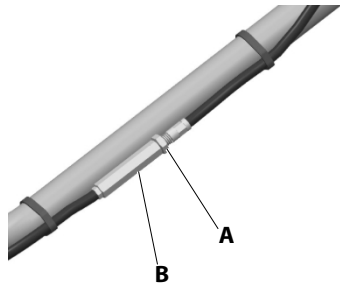

28

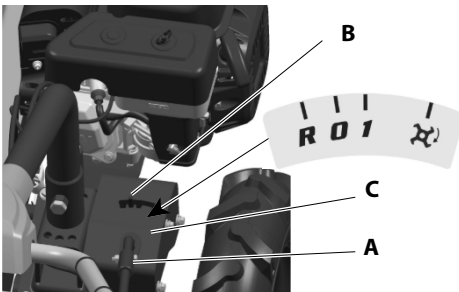

32

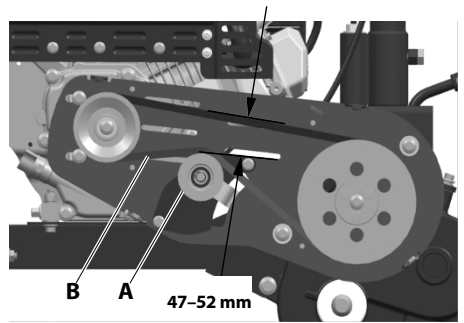

29

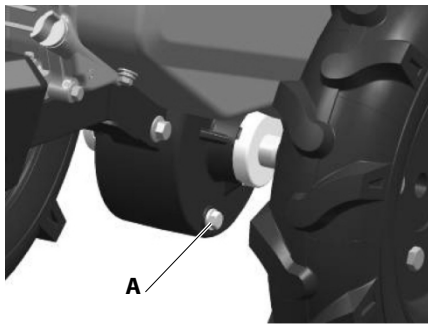

33

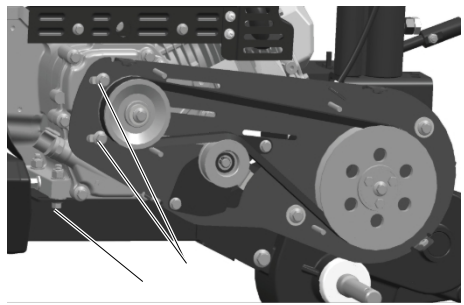

30

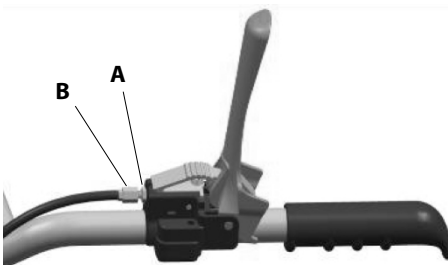

34

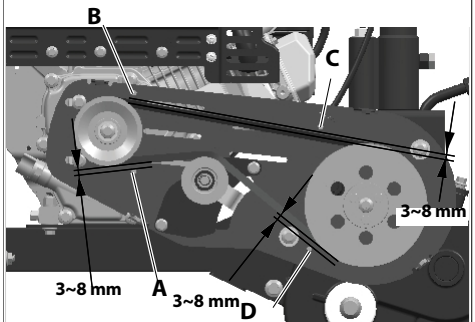

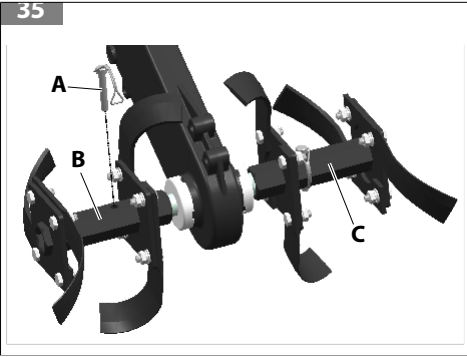

1 INLEDNING.....	230
1.1 HUR DU LÄSER DENNA MANUAL	230
2 SÄKERHETSÅTGÄRDER	231
2.1 AVSEDD ANVÄNDNING	233
2.2 FÖRBJUDEN ANVÄNDNING	233
2.3 RESTERANDE RISKER	233
2.4 PERSONLIG SKYDDSUSTRUSTNING (PPE)	234
3 FÖRKLARING AV SYMBOLER OCH SÄKERHETSADVARSEL (FIG. 2, FIG. 3).....	235
4 HUVUDKOMponenter (FIG. 1)	236
5 MONTERING	236
5.1 MONTERING AV ANSLUTNINGSSTÅNG (FIG. 4)	236
5.2 MONTERING AV STYRSÅLEN (FIG. 5)	236
5.3 MONTERING AV STYRET (FIG. 6)	237
5.4 MONTERING AV KÅPAN (FIG. 7).....	237
5.5 MONTERING AV STIFTET (FIG. 8).....	237
5.6 MONTERING AV Kuggstången (FIG. 9)	237
5.7 MONTERING AV MOTVIKT (FIG. 10)	237
5.8 MONTERING AV BAKSKÄRMEN (FIG. 11)	237
5.9 MONTERING AV SIDOSKÄRMEN (FIG. 12).....	237
6 SÄKERHETSANORDNINGAR	238
6.1 KOPPLING AV KRAFTUTTAGSAXEL	238
6.2 HANDTAG OPERATÖR NÄRVARANDE	238
7 INITIALA ÅTGÄRDER	238
7.1 ARBETSOMRÅDE	238
7.2 KONTROLLERA OLJAN I LUFTFILTER	239
7.3 KONTROLLERA OLJAN I VÄXELLÅDAN	239
7.4 KONTROLLERA MASKINENS SÄKERHET OCH EFFEKTIVITET	239
7.4.1 TILLBEHÖR FÖR FRÄSMASKINER	23
7.5 JUSTERING AV STYRET	239
7.5.1 JUSTERA STYRET UPP OCH NER	240
7.5.2 JUSTERA STYRET TILL VÄNSTER OCH HÖGER	240
7.6 JUSTERA ARBETSDJUPET	240
7.7 KONTROLLERA DÄCKEN	240
8 START	240
8.1 BRÄNSLE	240
8.2 TANKNING	241
8.2.1 TANKNING AV BRÄNSLETANKEN	241
8.3 KONTROLLERA MOTOROLJAN	242
9 STARTA MOTORN	242
9.1 KONTROLLSPAK	243
9.1.1 ANVÄNDNING AV KOPPLINGEN	243
9.1.2 VÄXELVAL	243
10 STOPPA MOTORN	243
11 ANVÄNDNING	244
11.1 AVSEDD ANVÄNDNING	244
11.2 FÖRBJUDEN ANVÄNDNING	244
11.3 ANVÄNDNING AV MASKINEN	245

12 UNDERHÅLL	246
12.1 ÖVERENSSTÄMMELSE MED GASEMISSIONER	247
12.2 JUSTERING AV FÖRGAASAREN	247
12.3 STARTANLÄGGNING	248
12.4 OLJEBYTE	248
12.5 OLJA I VÅXELLÅDAN	248
12.5.1 OLJEBYTE	248
12.6 JUSTERING AV KOPPLINGSKABEL	248
12.7 JUSTERING AV REMSPÄNNINGEN	248
12.8 SKÅRANORDNINGAR	249
12.9 UNDERHÅLL AV SKÅRANORDNINGAR	249
12.10 DÄCK	24
12.11 RENGÖRING AV MASKINEN	249
12.12 LJUDDÄMPARE	250
12.13 EXTRAORDINÄRT UNDERHÅLL	250
12.14 UNDERHÅLLSPLAN	251
13 TRANSPORT	252
14 LAGRING	253
15 MILJÖSKYDD	253
15.1 DEMONTERING OCH AVFALLSHANTERING	253
16 TEKNISKA SPECIFIKATIONER	254
17 FÖRSÄKRAN OM ÖVERENSSTÄMMELSE	255
18 GARANTIBEVIS	256
19 LÖSNING AV PROBLEM	257

1 INLEDNING

Tack för att du har valt en Emak-produkt.

Vårt nätverk av återförsäljare och auktoriserade verkstäder står till ditt förfogande för alla dina behov.



För att använda maskinen på rätt sätt och undvika olyckor, börja inte arbeta utan att först ha läst igenom denna manual noggrant.



Denna manual måste finnas tillgänglig under maskinens hela livslängd.



RISK FÖR HÖRSELSKADA. Under normala driftförhållanden kan denna maskin utsätta operatören för en daglig ljudnivå som är lika med eller högre än 85 dB(A).

Denna handbok innehåller förklaringar av de olika komponenternas funktioner samt instruktioner för nödvändiga kontroller och underhåll.

OBS

Beskrivningarna och illustrationerna i denna manual är endast vägledande. Tillverkaren förbehåller sig rätten att göra ändringar utan skyldighet att uppdatera manualen varje gång.

Figurerna är vägledande. De faktiska delarna kan skilja sig från dem som visas på bilderna. Vid tvksamheter, kontakta ett auktoriserat servicecenter.

1.1 HUR DU LÄSER MANUALEN

Handboken är indelad i avsnitt och underavsnitt. Varje underavsnitt är en underavdelning till det aktuella avsnittet. Hänvisningar till avsnitt eller underavsnitt anges med ordet "avsnitt" eller "underavsnitt" följt av motsvarande nummer. Exempel: "avsnitt 2".

Förutom instruktioner för användning och underhåll innehåller denna manual information som kräver särskild uppmärksamhet. Denna information är markerad med följande symboler:

När det finns risk för olyckor eller personskador, inklusive dödsfall, eller allvarliga materiella skador.



VARNING

När det finns risk för skador på maskinen eller någon av dess delar.

OBS

Ger ytterligare information till anvisningarna i befintliga säkerhetsanvisningar.

Figureerna i dessa användarhandböcker är numrerade 1, 2, 3 och så vidare. De delar som anges i figurena är märkta med bokstäver eller siffror, beroende på omständigheterna. En hänvisning till del C i figur 2 anges på följande sätt: "Se C, fig. 2" eller helt enkelt "(C, fig. 2)". En hänvisning till del 2 i figur 1 anges på följande sätt: "Se 2, fig. 1" eller helt enkelt "(2, fig. 1)".

2 SÄKERHETSÅTGÄRDER

VARNING

När maskinen används korrekt är den ett snabbt, effektivt och bekvämt arbetsredskap. Om den används felaktigt eller utan nödvändiga försiktighetsåtgärder kan den bli ett farligt redskap. För att arbetet ska vara bekvämt och säkert, följ noggrant säkerhetsanvisningarna nedan och i hela manualen.

VARNING

Maskinens tändsystem genererar ett elektromagnetiskt fält med mycket låg intensitet. Detta fält kan dock störa vissa pacemakrar. För att minska risken för allvarliga skador eller dödsfall bör personer med pacemaker rådfråga sin läkare och pacemaker-tillverkaren innan de använder denna maskin.

VARNING

Exponering för vibrationer orsakade av långvarig användning av verktyg som drivs av förbränningsmotorer kan orsaka skador på blodkärl eller nerver i fingrar, händer och handleder hos personer som har cirkulationsstörningar eller upplever onormal svullnad. Långvarig användning i kallt väder har kopplats till skador på blodkärl hos annars friska personer. Om symtom som domningar, smärta, svaghet, förändringar i hudfärg eller hudens fasthet eller förlust av känsel i fingrar, händer eller handleder uppstår, sluta använda maskinen och uppsök läkare.

OBS

Nationella bestämmelser kan begränsa användningen av denna maskin.

1. Läs denna bruksanvisning noggrant för att förstå och följa alla säkerhetsregler, försiktighetsåtgärder och instruktioner innan du använder enheten.
2. Förvara alltid handboken inom räckhåll. Begär en kopia av handboken om den kommer bort.
3. Användningen av motorfräsen är förbehållen vuxna användare som förstår och följer säkerhetsreglerna, försiktighetsåtgärderna och instruktionerna i denna bruksanvisning. Minderåriga får aldrig använda motorfräsen.
4. Använd inte kultivatoren när du är fysiskt trött eller påverkad av alkohol, narkotika eller mediciner. Du måste vara i god fysisk form och vara alert. Användning av motorodlaren är ett ansträngande arbete. Om du har någon medicinsk åkomma som kan förvärras av

- ansträngande arbete, bör du rådfråga en läkare innan du använder motorfräsen. Var extra uppmärksam före raster och mot slutet av arbetspasset.
- Håll barn, åskådare och djur minst 15 meter från arbetsområdet. Låt inte andra personer eller djur närma sig motorfräsen när den är igång eller används.
 - Bär alltid godkänd skyddsklädsel när du arbetar med motorfräsen. Bär inte lösa kläder, halsdukar, slipsar eller smycken som kan fastna i skräp. Bind upp långt hår och skydda det (t.ex. med en halsduk, keps, hjälm etc.). Bär skyddsskor med halkfria sulor och stålhäl. **Bär skyddsglasögon eller ansiktsskydd. Använd hörselskydd mot buller, t.ex. hörlurar eller öronproppar. Bär handskar som ger maximal vibrationsdämpning.**
 - Låt endast personer som har läst denna bruks- och underhållsmanual eller som har fått tillräcklig instruktion om säker och korrekt användning av motorfräsen använda den.
 - Kontrollera maskinen dagligen för att säkerställa att alla säkerhetsmekanismer och andra mekanismer fungerar korrekt.
 - Använd aldrig jordfräsen om den är skadad, modifierad eller felaktigt reparerad/monterad. Inga säkerhetsanordningar får avlägsnas, skadas eller inaktiveras. Byt alltid ut skär- eller säkerhetsmekanismer omedelbart om de är skadade, trasiga eller på annat sätt olämpliga.
 - Planera arbetet i förväg. Börja inte arbetet om arbetsområdet inte har rensats eller om det inte finns stadiga fotstöd.
 - Använd endast maskinen i väl ventilerade utrymmen, aldrig i explosiva eller brandfarliga miljöer eller i slutna utrymmen.
 - Alla modifieringar av motorfräsen utöver de som nämns i manualen måste utföras av kvalificerad personal.
 - Motorfräsen är en produkt som är avsedd uteslutande för att krossa rotfrukter och bearbeta jorden (tillbehörsskär) eller för att klippa gräs (tillbehörsskärstång). Det är förbjudet att skära andra typer av material. Användning som inte överensstämmer med dessa instruktioner kan orsaka skador på maskinen och utgöra en allvarig risk för personer och egendom.
 - Lämna inte maskinen med motorn igång.
 - Anslut inte enheten till instrument eller tillbehör som inte anges av tillverkaren.
 - Använd inte maskinen utan skydd för de roterande verktygen.
 - Håll alla etiketter med färo- och säkerhetsvarningar i perfekt skick. Om de är skadade eller försämrade, byt ut dem omedelbart (se avsnitt 3 *Förklaring av symboler och säkerhetsvarningar* (Fig. 2, Fig. 3)).
 - Använd inte maskinen för andra ändamål än de som anges i manualen (se avsnitt 11 *Användning*).
 - Det är operatörens ansvar att bedöma de potentiella riskerna med den mark som ska bearbetas och att vidta alla nödvändiga försiktighetsåtgärder för att säkerställa sin egen säkerhet, särskilt i sluttningar och på ojämn, hal eller instabil mark.
 - Var försiktig i sluttningar. Arbeta i tvärriktning, aldrig rakt upp eller ner. Använd inte maskinen på terräng med en lutning större än 10° (17 %).
 - Kom ihåg att ägaren eller operatören är ansvarig för olyckor eller risker som tredje part eller deras egendom utsätts för.

22. Se till att ingen står framför eller i närheten av maskinen när rotorklipparna är aktiverade. Håll fast i handtaget ordentligt, eftersom det tenderar att sänkas när det aktiveras.
23. Håll ett säkert avstånd från rotorklipparna under drift. Detta avstånd är lika med längden på handtaget.
24. Vid användning på ojämn mark, se till att ingen befinner sig inom en radie av 20 meter runt maskinen. Föraren måste alltid hålla sig vid handtagen.
25. Maskinen kan utrustas med olika tillbehör. Det är ägarens ansvar att se till att verktyg eller tillbehör är godkända i enlighet med gällande europeiska säkerhetsföreskrifter. Användning av icke-godkända tillbehör kan äventyra säkerheten.
26. Om maskinen inte längre ska användas får den inte lämnas kvar på landsbygden, utan måste returneras till återförsäljaren, som ser till att den kasseras på rätt sätt.
27. Handboken är en integrerad del av maskinen och måste följa med maskinen vid varje ägarbyte, även tillfälligt.
28. Du kan alltid kontakta din återförsäljare om du har frågor eller om reparationer behövs.
29. Förvara denna manual på en säker plats och läs den innan du använder maskinen.
30. Överlåt eller låna endast ut maskinen till personer med expertis och kunskap om dess funktion och korrekta användning. I detta fall ska du också tillhandahålla manualen med användarinstruktionerna, som måste läsas innan arbetet påbörjas.

VARNING

- **Använd aldrig en maskin med defekta säkerhetsmekanismer. Maskinens säkerhetsmekanismer måste testas och underhållas i enlighet med anvisningarna i avsnitt 6 Säkerhetsanordningar och avsnitt 12 Underhåll. Om maskinen inte klarar dessa tester, kontakta ett auktoriserat servicecenter för reparation.**
- **All användning av maskinen som inte beskrivs i manualen anses vara felaktig användning och därmed en riskkälla för personer och egendom, för vilken tillverkaren fransäger sig allt ansvar.**

2.1 AVSEDD ANVÄNDNING

Se avsnitt 11.1 *Avsedd användning*.

2.2 FÖRBJUDEN ANVÄNDNING

Se avsnitt 11.2 *Förbjuden användning*.

2.3 RESTERANDE RISKER

Trots att tillverkaren noggrant följer alla säkerhetsföreskrifter finns det fortfarande kvarstående risker som inte kan elimineras, till exempel:

- Utstötning av material som kan skada ögonen.
- Hörselskador om hörselskydd inte används.

- Kontakt med heta delar.
- Operatörens fall.

2.4 PERSONLIG SKYDDSUTRUSTNING (PPE)

Personlig skyddsutrustning (PPE) avser alla typer av utrustning som är avsedd att bäras av operatören i syfte att skydda denne mot säkerhets- eller hälsorisker på arbetsplatsen, samt alla anordningar eller hjälpmedel som är avsedda för detta ändamål. Användning av personlig skyddsutrustning (PPE) eliminerar inte risken för skador, men minskar de skadliga effekterna i händelse av en olycka.

Följande är en lista över personlig skyddsutrustning som måste användas vid användning av maskinen:

- **Bär skärskyddade säkerhetsskor med halkfria sulor och stålhättor.**
- **Bär skyddsglasögon eller ansiktsskydd.**
- **Använd ansiktsmask eller filter för andningen.**
- **Använd hörselskydd såsom hörselkåpor eller öronproppar.**



VARNING

Användning av hörselskydd kräver större uppmärksamhet och försiktighet eftersom förmågan att uppfatta akustiska varningssignaler (rop, larm etc.) är begränsad. Lämplig skyddsutrustning minskar risken för hörselskador.

- **Använd handskar som ger maximal vibrationsdämpning.**
- **Bär godkänd skyddsklädsel. Skyddsjackor och overaller är idealiska.**



VAR FÖRSIKTIG

Kläderna måste vara lämpliga och får inte utgöra ett hinder. Använd tättsittande skyddskläder. Bär inte lösa kläder, halsdukar, slipsar eller smycken som kan fastna i maskinen, borsten eller någon annanstans. Bind upp långt hår och skydda det.

OBS

Be din vanliga återförsäljare om råd och vägledning när det gäller val av lämplig klädsel.

3 FÖRKLARING AV SYMBOLER OCH SÄKERHETSADVARSEL (FIG. 2, FIG. 3)

Följande symboler varnar för risken för allvarliga skador om försiktighet inte iakttas. Läs symbolerna i manualen och säkerhetsvarningarna noggrant.

Om symbolerna lossnar eller blir oläsliga, kontakta omedelbart din återförsäljare för att få dem utbytta.

1.  **VARNING**
Ytorna kan vara heta.

2. Läs bruks- och underhållsmanualen innan du använder maskinen.
3. Håll ett säkert avstånd till maskinen. Denna maskin kan plocka upp och kasta föremål som kan orsaka skador.
4. Placera inte händer eller fötter nära bladskyddet medan motorn är igång.

 **VARN**
Bladen fortsätter att röra sig i några sekunder efter att motorn har stängts av.

5.  **VARN**
De roterande bladen kan skära av fingrar och tår. Stäng av motorn och koppla bort tändstiftet innan du påbörjar underhåll eller reparation.

6. Läs bruks- och underhållsmanualen innan du använder maskinen.
7. Varning för öppen eld. Bränslet och dess ångor är mycket brandfarliga och explosiva. Rök inte i närheten och håll dig borta från öppen eld, gnistor, antändningskällor, värmekällor eller andra möjliga antändningskällor. Risk för kvävning. Denna motor avger kolmonoxid, en luktfri och färglös giftig gas. Inandning av kolmonoxid kan orsaka illamående, svimning och till och med dödsfall. Använd endast i väl ventilerade utrymmen.
8. Rökning förbjuden. Detta kan orsaka antändning av bränslet.
9. Håll händer och fötter borta från bladskyddet när motorn är igång.
10. Håll ett säkert avstånd till maskinen. Använd lämpliga skydd när du slipar knivarna.

11. R	Backväxel
0	Neutral
1	Framåtväxel
	Arbetsteknik

12. Maskinmodell och märke.
13. Maskintyp: **MOTORSKÖRDARE.**

14. Tekniska specifikationer.

15. CE-märkning.

4 HUVUDKOMPONENTER (FIG. 1)

- | | |
|--------------------------|---------------------------------------|
| 1. Startgrepp/gasreglage | 7. Fender |
| 2. Styrstång | 8. Dragstång |
| 3. Motor | 9. Växelhandtag |
| 4. Motvikt | 10. Handtag för vertikal justering |
| 5. Drivhjul | 11. Handtag för horisontell justering |
| 6. Arbetsredskap | 12. Kopplingshandtag |

5 MONTERING

VARN

Använd alltid skyddshandskar vid montering.

VARNING

Se till att alla delar av maskinen är korrekt monterade och att skruvarna är åtdragna.

OBS

Följ noggrant lokala bestämmelser för avfallshantering av förpackningar.

I allmänhet måste åtdragningsmomentet för bultar och muttrar vid komponentinstallation överensstämma med specifikationerna i följande tabell:

GÅNGDIAMETER (mm)	VÄNDMOMENT (N·m)
M5	2,5 ~ 3,5
M6	8
M8	22 ~ 28
M10	38

5.1 MONTERING AV ANSLUTNINGSSTÅNG (FIG. 4)

Skjut kopplingsstången (A) uppåt genom den vertikala öppningen i fästet (B). För in stiftet (C) genom hålet i den vertikala öppningen och hålet (E) på anslutningsstången för att hålla den på plats. Montera klämman (D) på stiftet.

5.2 MONTERING AV STYRSÄLEN (FIG. 5)

Sätt in rattstången (A) över tappan (C) på fästet och fäst den med skruven (B).

 **VARNING**

VIKTIGT – Smörj komponenterna före montering.

5.3 MONTERING AV STYRET (FIG. 6)

Sänk den vertikala justeringsspaken (B) och placera styret (A) i sätet på rattstången. Fäst styret med de två U-formade bultarna (C), fyra $\varnothing 8$ brickor (D) och fyra M8-muttrar (E).

Dra åt muttrarna tillräckligt för att styret ska kunna vridas utan att blockeras (vertikal justering).

5.4 MONTERING AV KÅPAN (FIG. 7)

Montera kåpan (A) med de tre ST 5×13-skruvarna (B).

5.5 MONTERING AV STIFTET (FIG. 8)

För in stiftet (A) i hålet i rattstången och säkra det med låsmuttern (B).

5.6 MONTERING AV VÄXELSTÅNGEN (FIG. 9)

Montera växelstången (A) med M6×25-bulten (B) och M6-muttern (C).

5.7 MONTERING AV MOTVIKT (FIG. 10)

Använd två M8×45-bultar (A) och två M8-flänsmuttrar (C) för att fästa motvikten (B) på motorfästet.

 **VARNING**

Var försiktig när du monterar och tar bort motvikten. Motvikten kan falla och orsaka skador.

5.8 MONTERING AV BAKSKÄRMEN (FIG. 11)

Använd fyra M5×12-skruvar (B), fyra $\varnothing 5$ -brickor (D) och fyra M5-muttrar (E) för att fästa bakskärm (A) på de två gångjärnen (C).

5.9 MONTERING AV SIDOSKÄRMEN (FIG. 12)

Montera de tre stängerna (D) på den övre skyddsskärmen med tre M6×14-bultar (A), tre $\varnothing 6$ elastiska brickor (B) och tre $\varnothing 6$ brickor (C), utan att dra åt dem för tillfället.

Justera nu stängernas position och montera sidoskärmen (E) på stängerna med tre M6×14-bultar, tre $\varnothing 6$ elastiska brickor och tre $\varnothing 6$ brickor. Dra åt igen efter att alla fästelement har monterats.

Följ tidigare instruktioner för att montera det andra sidoskyddet.

6 SÄKERHETSANORDNINGAR

VARNING

Manipulera inte säkerhetsanordningarna.

VARNING

Använd inte maskinen om säkerhetsanordningarna inte fungerar fullt ut.

För se till se operatörens maximal säkerhet har maskinen följande säkerhetsanordningar:

6.1 KOPPLING AV KRAFTUTTAGSAXEL

Motorodlarna är utrustade med en automatisk anordning i växellådan som kopplar ur kraftuttaget när backväxeln läggs i.

6.2 HANDTAG OPERATÖR NÄRVARANDE

Nödutrustning som stoppar skärverktyget och maskinens rörelse om handtaget släpps.

7 INITIAL ÅTGÄRD

Innan arbetet påbörjas måste en rad kontroller och åtgärder utföras för att säkerställa att arbetet utförs på ett lönsamt sätt med maximal säkerhet.

7.1 ARBETSOMRÅDE

VAR FÖRSIKTIG

Använd inte maskinen om det inte är möjligt att kalla på hjälp i händelse av en olycka.

VARNING

Kontakt mellan maskinen och främmande föremål, väggar eller metalltrådsnät i skärdelarna kan orsaka plötsliga rörelser hos fordonet och eventuellt välta det, vilket kan leda till allvarliga skador eller personskador på dig själv eller tredje part.

- Se till att det inte finns några personer eller djur i arbetsområdet.
- Se till att skärverktyget inte är i kontakt med något föremål innan du startar motorn.
- Kontrollera att det är säkert att gå och stå.
- Inspektera noggrant området där arbetet ska utföras. Kontrollera om det finns hinder i arbetsområdet (rötter, stenar, grenar, diken etc.).
- Var uppmärksam på förekomsten av rör, metallkablar, avlopp och bevattningsystem.
- Se till att det inte finns några rör i marken och/eller elkablar.

VARNING

Kontakt med elektriska ledningar och kablar kan orsaka allvarliga skador eller dödsfall på grund av elchock. Denna maskin är inte isolerad. För att minska risken för personskador eller skador på egendom ska du alltid vara uppmärksam på områden där kablar och rör är nedgrävda.

7.2 KONTROLLERA OLJAN I LUFTFILTER

- Ta bort vingmuttern (A) och locket (B, fig. 15).
- Fyll på olja till angiven nivå (oljetyp: SAE 10W-30).
- Sätt tillbaka luftfiltret och dra åt vingmuttern.

7.3 KONTROLLERA OLJAN I TRANSMISSIONSHUSET

- Placera röjsågen på plan mark. Justera remdrivningsspaken uppåt och säkra den med det nedre hålet (B, fig. 16) så att knivarna kommer i kontakt med marken. Ta bort oljestickan (A, fig. 16) och rengör den.
- Skruva in oljestickan och ta sedan ut den för att kontrollera oljenivån.
- Om oljenivån är nära eller under den nedre gränsen på oljestickan (MIN), fyll på med rekommenderad olja till den övre gränsen (MAX). Undvik att fylla på för mycket.
- Sätt tillbaka oljestickan.

VARNING

Maskinen levereras utan olja i växellådan. Som standard måste växellådan fyllas med 2 liter olja före användning. Vi rekommenderar att du använder olja av typen SAE 10W-30.

7.4 KONTROLLERA MASKINENS SÄKERHET OCH EFFEKTIVITET

- Kontroll att säkerhetsanordningarna fungerar som visas (se den 6 *Säkerhetsanordningar*).
- Se till att styret är i rätt arbetsläge och ordentligt fastsatt. Ett felaktigt fastsatt styre kan leda till att du tappar kontrollen över maskinen.

7.4.1 Tillbehör skär

- Kontrollera att knivarna inte är slitna och att de har rätt spänning.

7.5 JUSTERING AV STYRET

Ratten kan justeras efter behov i fyra riktningar: uppåt, nedåt, åt vänster och åt höger, beroende på förarens längd och gårdens specifika behov.

7.5.1 Justering av styret uppåt och nedåt

OBS

Innan styrstångens höjd justeras måste maskinen placeras på en horisontell yta för att förhindra att den välter av misstag.

Tryck på den vertikala justeringsspaken (A, fig. 24), justera styret till rätt höjd och släpp sedan den vertikala justeringsspaken.

7.5.2 Justering av styret åt vänster och höger

Håll fast den horisontella justeringsspaken (A, fig. 25), vrid styret åt vänster eller höger tills det är i önskat läge och släpp sedan den horisontella justeringsspaken. Se till att stiftet (A, fig. 8) sitter i hålet på fästet.

7.6 JUSTERING AV ARBETSDJUP

Genom att justera dragstångens höjd (A, fig. 26) kan du justera arbetsdjupet. I allmänhet minskar arbetsdjupet när dragstången justeras nedåt, medan det ökar när den justeras uppåt.



VARNING

Sänk dragstången helt för att behålla kontrollen över motorhackan när du arbetar på mycket hård mark. Vid transport av motorhackan måste dragstången placeras i det övre hålet (B, fig. 26).

7.7 KONTROLLERA DÄCKEN

- Kontrollera att däcktrycket är korrekt (se avsnitt 12 *Underhåll*).
- Kontrollera att hjulen är korrekt monterade: **pilen som anges av däckmönstret måste peka i arbetsriktningen**. Om så inte är fallet, vänd på hjulen.

8 START

8.1 BRÄNSLE



VARNING

Bensin är ett mycket brandfarligt bränsle. Var försiktig när du hanterar bensin eller bränsleblandningar. Rök inte och använd inte öppen eld i närheten av bränsle eller maskinen. Hantera bränsle utomhus, långt från gnistor eller öppen eld.

- **För att minska risken för brand och brännskador, hantera bränsle med försiktighet. Det är mycket brandfarligt.**
- Placera maskinen på en öppen yta, stäng av motorn och låt den svalna innan du tankar.
- Lossa långsamt tanklocket för att släppa ut trycket och undvika att spilla bränsle.

- Dra åt tanklocket efter tankning. Vibrationer kan göra att locket lossnar, vilket kan leda till bränslespill.
- Torka upp eventuellt spillt bränsle. Flytta maskinen minst 3 meter från tankningsplatsen innan du startar motorn.
- Försök aldrig under några omständigheter att bränna upp spillt bränsle.
- Rök inte när du hanterar bränsle eller använder maskinen.
- Förvara bränsle på en sval, torr och väl ventilerad plats.
- Förvara inte bränsle på en plats där det finns torra löv, halm, papper eller liknande material.
- Förvara maskinen och bränslet på en plats där bränsleångor inte kan komma i kontakt med gnistor eller öppen eld, varmvattenberedare, elmotorer eller strömbrytare, ugnar etc.
- Ta inte bort bränsletankens lock medan motorn är igång.
- Använd inte bränsle för rengöring.
- Var försiktig så att du inte får bränsle på dina kläder.
- Förvara bränsle utom räckhåll för barn.

Rekommenderat bränsle: denna motor är godkänd för drift med 89 oktan ($(R + M) / 2$) blyfri bensin för bilar eller med högre oktantal.

VARNING

- **Köp endast den mängd bränsle du behöver utifrån din förbrukning. Köp aldrig mer än du kommer att använda under en eller två månader.**
- **Förvara bensin i en hermetiskt tillsluten behållare på en sval, torr plats.**

VARNING

Använd aldrig bränsle med en etanolhalt på mer än 10 %. Det är acceptabelt att använda bensinblandningar med en etanolhalt på upp till 10 % eller E10-bränsle.

8.2 TANKNING

8.2.1 Fylla bränsletanken

VARNING

Följ säkerhetsföreskrifterna för hantering av bränsle. Stäng alltid av motorn innan du tankar. Tanka aldrig en maskin medan motorn är igång eller varm. Gå minst 3 meter bort från tankningsområdet innan du startar motorn. RÖKNING FÖRBJUDEN.

1. Rengör ytan runt tanklocket för att förhindra föroreningar.
2. Skruva långsamt av tanklocket.
3. Håll försiktigt bränslet i tanken. Undvik spill.
4. Fyll inte tanken över maxnivån (Fig. 17).

5. Sätt tillbaka tanklocket omedelbart och dra åt det för hand. Torka bort eventuella spår av spillt bränsle med en trasa.

Kontrollera att det inte finns några bränsleläckor. Om en läcka upptäcks måste den repareras innan maskinen används. Kontakta vid behov ett auktoriserat servicecenter.

Läs också motorhandboken noggrant.



Maskinen levereras utan olja i motorn: Läs bruks- och underhållsmanualen för motorn.



8.3 KONTROLLERA MOTOROLJAN

- Placera motorn i horisontellt läge.
- Skruva ut motoroljestickan (A, fig. 14) och rengör den med en trasa.
- Sätt in oljestickan i oljepåfyllningsröret (se till att den inte fastnar i gängen).
- Dra ut oljestickan för att kontrollera oljenivån: om den ligger inom det intervall som är markerat på stickan är nivån korrekt.
- Vi rekommenderar att du använder motorolja SAE10W-30, ett allmänt smörjmedel som är lämpligt för normala omgivningstemperaturer.

9 STARTA MOTORN



VARNING

Innan du startar motorn ska du ställa växelspaken i läge "0" (Fig. 28) och släppa kopplingshandtaget (A, Fig. 21).



VARNING

- **Låt aldrig startlinan snurra runt handen.**
- **Lyft aldrig maskinen under startproceduren.**



VARNING

För att starta maskinen, stå i det skuggade området (Fig. 13).

- Vrid startgreppet/gasreglaget (A, fig. 18) något till MAX-läget.
- Ställ bränslehandtaget (B, fig. 19) i läge ON.
- Flytta startspaken (A, fig. 20) till stängt läge (CLOSE).

OBS

Stäng inte startmotorn om lufttemperaturen är hög eller om motorn är varm.

- Dra lätt i startspaken (C, fig. 19) tills du känner ett lätt motstånd, dra sedan hårt. Låt startspaken återgå försiktigt.
- Om luftspaken (A, fig. 20) har stängts för att starta motorn, flytta den gradvis till läget ÖPPEN så snart motorn har värmts upp.

**VARNING**

Läs noggrant igenom all annan information om startproceduren i motorhandboken.

9.1 MANÖVRERINGSHANSA

9.1.1 Användning av kopplingen

- När kopplingshandtaget trycks ned (A, fig. 27) kopplas kopplingen in och kraften överförs till växellådan. När kopplingshandtaget släpps kopplas kopplingen ur och kraften överförs inte längre.
- För att trycka ned kopplingsspaken måste du först trycka ned säkerhetsspaken (B, fig. 27).

9.1.2 Välja växlar

Det finns fyra växlar.

Växla:

1. Släpp kopplingsspaken för att koppla ur kopplingen.
2. Flytta startspaken/gasreglaget bakåt för att minska motorvarvtalet.
3. Lyft först växelspaken (A, fig. 28) för att ta bort pekaren (B, fig. 28) från spåret i plattan (C, fig. 28) och flytta sedan växelspaken åt vänster eller höger beroende på önskad växel.
4. Släpp växelspaken för att flytta pekaren till motsvarande spår i plattan.

OBS

Om växelspaken inte går i rätt växel, tryck på kopplingsspaken och flytta maskinen något för att återställa växlar.

10 STOPPA MOTORN

- Släpp kopplingsspaken (A, fig. 21).
- Flytta startgreppet/gasreglaget (A, fig. 22) något till stopp-läget (STOP).
- Ställ bränslehandtaget (A, fig. 23) i läge OFF.

**VARNING**

När motorn är avstängd, parkera maskinen så att den står stabilt genom att lägga i en växel (första växeln på en backe eller backväxeln vid körning nedför) och sätt vid behov in kilar för att blockera hjulen.

11 ANVÄNDNING

VARNING

Använd maskinen endast inom jordbrukssektorn. All annan användning anses vara olämplig och medför att garantin upphör att gälla och att tillverkaren befrias från allt ansvar, eftersom kostnaderna för skador eller personskador på användaren eller tredje part kommer att bäras av användaren.

11.1 AVSEDD ANVÄNDNING

Motorfräsen är en självgående jordbruksmaskin med en enda axel, utrustad med en roterande enhet (skär) för jordbearbetning eller med en skärbalk för gräsklippning. Dessa maskiner används för jordbearbetning (ytbearbetning och gräsklippning).

Maskinen styrs av en förare på marken som följer dess rörelser och styr den med hjälp av ett handtag där de flesta reglagen är placerade.

VARNING

Håll alltid motorodlaren med båda händerna när motorn är igång. Håll fast odlarens handtag med tummarna och de andra fingrarna.

11.2 FÖRBJUDEN ANVÄNDNING

- Nattarbete är under inga omständigheter tillåtet.
- Krossa eller mala inte byggmaterial, plast, metall eller avfall i allmänhet.
- Använd inte maskinen för att slå ner stolpar, väggar, föremål och/eller träd.
- Anslut inte maskinen till rep och vinschar för lyftning.
- **Använd aldrig kultivatoren utan säkerhetssystem.**
- **Använd ALDRIG motorodlaren i versionen med frontredskap när bakre redskap är monterade, eller vice versa.**
- Använd aldrig maskinen för att skjuta eller dra tillbehör (t.ex. släpvagnar). **I enlighet med gällande direktiv är det förbjudet att använda redskap och/eller tillbehör för att transportera föraren eller andra personer. Transportera aldrig personer och/eller föremål på maskinen.**
- Överbelasta aldrig redskapet under drift genom att placera extra vikt ovanpå det.
- Anslut inte redskap till maskinen som inte levererats av tillverkaren.
- Använd endast kultivatoren i väl ventilerade utrymmen; använd den inte i explosiva eller brandfarliga miljöer eller i slutna utrymmen. Var medveten om risken för koloxidförgiftning.
- Använd inte maskinen på instabil, hal, isig, stenig eller ojämn mark, i pölar eller små sjöar där det inte är möjligt att bedöma markens konsistens. Använd aldrig kultivatoren på ojämna ytor som golv eller trappor.
- Motorfräsen är avsedd att användas av endast en operatör.
- **Använd inte motorfräsen med en hand.** Enhandshantering kan orsaka allvarliga skador på operatören, assistenter eller åskådare, eller en kombination av dessa personer. **Motorfräsen är konstruerad för användning med båda händerna.**

- **Låt ingen annan styra maskinen medan du kör med motorn igång.**

11.3 ANVÄNDNING AV MASKINEN

VARNING

Om du är osäker på hur du ska gå tillväga, rådfråga en expert. Kontakta din återförsäljare eller en auktoriserad verkstad. Undvik att utföra arbeten som ligger utanför din kompetens.

- Håll handtag och spakar rena, torra och fria från olja eller bränsle.
- Starta motorn försiktigt enligt anvisningarna och håll fötterna på avstånd från verktygen.
- Gå med maskinen, spring aldrig.
- Se alltid till att du har tillräckligt med utrymme för att manövrera, särskilt nära väggar, staket, häckar, växthus etc.Försök inte manövrera bakåt om du inte är säker på att du har tillräckligt med utrymme.

VARN

Var mycket försiktig när du ändrar riktning, särskilt i slutningar.

VARNING

När du kör i nedförsbacke får du aldrig koppla ur antispinnsystemet eller växla.

- Ändra inte kalibreringen av motorvarvtalsregulatorn.
- Placera inte händer eller fötter nära eller under roterande eller rörliga delar.
- Lyft aldrig en maskin medan motorn är igång.
- Sänk hastigheten innan du stänger av motorn.

VARNING

Lämna inte maskinen utan uppsikt medan motorn är igång. Stäng av motorn när du lämnar maskinen, innan du tankar eller innan du utför underhåll eller rengöring.

- Stanna maskinen om redskapet träffar ett främmande föremål. Inspektera och reparera eventuella skadade delar.
- Var särskilt försiktig när du använder hörselskydd, eftersom det kan begränsa din förmåga att höra ljud som signalerar fara (rop, sirener, larm etc.).
- Det rekommenderas att utföra arbetet i flera steg, eftersom detta ger en fint bearbetad yta utan att överbelasta maskinen.
- För bästa resultat, kör alltid motorn på full hastighet och kör maskinen i backväxel. Du kommer aldrig att uppnå bra resultat om hastigheten är för hög.

 **VARNING**

Luta dig inte över skäraggregatets skydd. Stenar, skräp och andra föremål kan träffa dina ögon och orsaka blindhet eller allvarliga skador. Låt ingen annan inspektera maskinen medan motorn är igång. Om någon närmar sig, stanna maskinen omedelbart.

 det kan ibland hända th , att vissa grenar eller kvistar fastnar mellan skyddet och skärverkyget. Stäng alltid av motorn innan du rengör.

 Ta inte bort material från verktyget medan motorn är igång eller skärdonet är i rörelse för att undvika allvarliga skador.

12 UNDERHÅLL

 Allt arbete på maskinen utöver det som beskrivs i denna bruks- och underhållsmanual måste utföras av kvalificerad teknisk personal. Modifiera aldrig maskinen på något sätt.

 Använd endast godkända tillbehör och reservdelar.

 Rör aldrig skärdonet och försök aldrig utföra underhållsarbete på flihguggen medan motorn är igång.

Byt ut hela knivsetet om det är slitet eller skadat.

 Ljuddämpare och andra motordelar (t.ex. cylinderflänsar, tändstift) blir varma under drift och förblir varma under en viss tid efter att motorn har stängts av. För att minska risken för brännskador, rör inte ljuddämparen och andra delar när de är varma.

- Tänk på att motorn och transmissionsaxeln fortfarande kan vara heta.
- Alla muttrar, bultar och skruvar måste dras åt för att säkerställa säker drift av maskinen.

 **VARNING**

Läs noggrant igenom all annan information om startproceduren i motorhandboken.

VARNING

- **Använd alltid skyddshandskar när du utför underhåll.**
- **Utför inte underhåll när motorn är varm. Stäng av motorn och låt den svalna. Utför underhåll med motorn avstängd och tändstiftet bortkopplat.**
- **Utför inte underhåll medan motorn är varm. Stäng av motorn och låt den svalna. Utför underhåll med motorn avstängd.**
- **Underlåtenhet att utföra underhåll, borttagning eller modifiering av säkerhetsmekanismer och/eller användning av icke-originalreservdelar kan leda till allvarliga eller dödliga skador på operatören eller tredje part.**

Använd inte bränsleblandningen för någon typ av rengöring.

12.1 ÖVERENSSTÄMMELSE MED GASEMISSIONER

Denna motor, inklusive avgasreningssystemet, måste drivas, användas och underhållas i enlighet med anvisningarna i användarhandboken för att hålla utsläppen inom de tillämpliga lagkraven för mobila maskiner som inte är avsedda för vägbruk.

Motorns utsläppskontrollsystem får inte missbrukas eller användas på ett felaktigt sätt.

Felaktig drift, användning eller underhåll av motorn eller maskinen kan orsaka att utsläppskontrollsystemet fungerar så dåligt att gällande lagkrav inte uppfylls. I sådana fall måste felaktigheterna i systemet omedelbart åtgärdas och lagkraven återställas.

Exempel på drift, användning eller underhåll inkluderar, men är inte begränsade till:

- Att tvinga eller bryta bränslemätningssystemet.
- Användning av bränsle och/eller motorolja som inte uppfyller specifikationerna i avsnitt 8.1 *Bränsle*.
- Användning av icke-originalreservdelar såsom tändstift etc.
- Bristande eller otillräckligt underhåll av avgassystemet, inklusive felaktiga underhållsintervall för ljuddämpare, tändstift, luftfilter etc.

VARNING

Felaktig hantering av denna motor ogiltigförklarar EU:s försäkran om överensstämmelse avseende utsläpp.

CO₂-nivån för denna motor finns på Emaks webbplats (www.myemak.com) under avsnittet "Il Mondo Outdoor Power Equipment".

12.2 JUSTERING AV FÖRGAASAREN

VARNING

Modifiera inte förgasaren. Detta kan leda till brott mot avgasutsläppsbestämmelserna.

12.3 STARTANLÄGGNING

VARNING

Spiralfjädern är spänd och kan flyga ut och orsaka allvarliga skador. Försök aldrig ta bort eller modifiera den.

12.4 OLJEBYTE

OBS

Kassera använd motorolja i enlighet med miljöstandarder. Använd olja måste lämnas till en auktoriserad verkstad i en förseglad behållare. Den får inte kastas med hushållsavfall eller hällas ut på marken eller i ett avlopp.

12.5 VÄXELLÅDSOLJA

Kontrollera oljenivån i växellådshuset var 50:e driftstimme. Ta ut oljestickan (A, fig. 16) och kontrollera oljenivån. Fyll på med SAE 10W-30-olja vid behov.

12.5.1 Oljebyte

Transmissionsoljan måste bytas var 100:e driftstimme:

- Kontrollera att maskinen står i horisontellt läge.
- Lossa oljestickan (A, fig. 16) och bulten (A, fig. 29).
- Låt växellådshuset tömmas tills det är helt tomt.
- Sätt tillbaka bulten (A, fig. 29) och dra åt den till 15–17 N·m.
- Fyll växellådshuset med SAE 10W-30-olja till rätt nivå (Fig. 16).
- Sätt tillbaka oljestickan (A, fig. 16).

VARNING

Läs även motorhandboken noggrant.

12.6 JUSTERING AV KOPPLINGSKABEL

Om remmen slirar, lossa låsmuttern (A, fig. 30 eller A, fig. 31) och vrid justeringsskruven (B, fig. 30 eller B, fig. 31) utåt. Dra åt låsmuttern ordentligt efter justeringen. Starta sedan motorn och kontrollera att kopplingen fungerar som den ska.

12.7 JUSTERING AV REMSPÄNNING

- Håll fast kopplingsspaken och lyft remspännaren (A, fig. 32) för att späna remmen (B, fig. 32). En korrekt spänd rem har en spänning mellan 47 och 52 mm.
- Om remspänningen inte ligger inom detta intervall måste den justeras. Lossa först de 4 fästbultarna på motorn (A, fig. 33) och fästbultarna på plattan med två anslutningar (B, fig. 33). Om remmen är för slapp, skjut motorn framåt, och om remmen är för spänd, flytta motorn

bakåt tills remspänningen ligger inom rätt intervall. Dra slutligen åt fästbultarna på motorn och fästbultarna på anslutningsplattan.

- Efter justeringen ska det finnas ett rimligt mellanrum (3–8 mm) mellan remmen och ändstoppstängerna (A, B, C, D, fig. 34) när kopplingsspaken trycks ned.

12.8 SKÄRANORDNINGAR

VARNING

Svetsa, råta ut eller ändra inte formen på skadade skärverktyg i ett försök att reparera dem. Dessa åtgärder kan leda till att skärverktyget lossnar, vilket kan orsaka allvarliga skador eller dödsfall.

12.9 UNDERHÅLL AV SKÄRVERKTYG

Ta bort sidoskydden (E, fig. 12).

- Ta bort låsstiften (A, fig. 35) och ta bort den vänstra rotorn (B, fig. 35) eller den högra rotorn (C, fig. 35) som ska bytas ut.
- Byt ut slitna eller skadade knivar med en komplett uppsättning.

VARNING

Om stiftet är felaktigt monterat kan det lossna och försämra maskinens funktion, vilket kan leda till skador på maskinen och risker för förarens säkerhet!

VARNING

Höger och vänster rotor måste installeras symmetriskt. När maskinen rör sig framåt roterar bladet och skärebben måste träffa marken först.

- Sätt tillbaka rotorerna (Fig. 35).
- Sätt tillbaka sidoskydden.

12.10 TYRES

Kontrollera regelbundet att däcktrycket ligger mellan 1,9 och 2,0 bar (kg/cm^2).

VARNING

Pumpa inte däcken över det angivna trycket. Om däckets lossnar från fälgen på grund av en explosion kan det orsaka allvarliga skador eller till och med dödsfall.

12.11 RENGÖRING AV MASKINEN

VARNING

Om tryckluft används för att rengöra maskinen, använd skyddsglasögon och dammskyddsmask.



VARNING

Rengör inte maskinen med högtrycksvätt eller lösningsmedel, eftersom detta kan skada motorn och det elektriska systemet.

12.12 LJUDDÄMPARE



VARNING

Denna ljuddämpare är utrustad med en katalysator, som är nödvändig för att motorn ska uppfylla utsläppskraven. Modifiera eller ta inte bort katalysatorn: detta skulle vara ett brott mot lagen.



VARNING

Ljuddämparna med katalysatorer blir mycket heta under användning och förblir heta länge efter att motorn har stängts av. Detta gäller även om motorn endast går på minimihastighet. All kontakt kan orsaka brännskador på huden. Var medveten om brandrisken!



VARNING

Använd inte maskinen om ljuddämparen är skadad, saknas eller har modifierats. Användning av en ljuddämpare som inte har underhållits korrekt ökar risken för brand och hörselskador.



VARNING

Om ljuddämparen är skadad måste den bytas ut. Om ljuddämparen ofta blir igensatt kan det vara ett tecken på att dess prestanda är begränsad.

12.13 EXTRA UNDERHÅLL

Om maskinen används intensivt måste en allmän inspektion utföras i slutet av säsongen, och vartannat år vid normal användning, av en specialutbildad tekniker från ett av servicecentren.

Hitta närmaste auktoriserade servicecenter på: <https://www.myemak.com/int/filiali-e-distributori/distributori>.



- **Allt underhåll som inte beskrivs i denna manual måste utföras av ett auktoriserat servicecenter. För att säkerställa kontinuerlig och smidig drift är det viktigt att alla reservdelar byts ut mot ORIGINALRESERVDELAR.**
- **Alla icke auktoriserade modifieringar och/eller användning av icke-originalreservdelar kan orsaka allvarliga eller dödliga skador på operatören eller tredje part och medför att garantin omedelbart upphör att gälla.**

OBS

För mer information om motorunderhåll, se motorens drift- och underhållsmanual som medföljer detta dokument.

12.14 UNDERHÅLLSSCHEMA

<p>Observera att följande serviceintervall endast gäller normala driftsförhållanden.</p> <p>Om det dagliga arbetet är tyngre än normalt måste serviceintervallen minskas i motsvarande grad.</p>		Före varje användning	Månadsvis	Vid skada eller defekt	Efter behov
Hela maskinen	Kontrollera om det finns läckor, sprickor och slitage	x			
Kontrollera: strömbrytare, startmotor, gasreglage och gasreglage	Kontrollera funktionen	x			
Bränsletank	Kontrollera: läckage, sprickor och slitage	x			
Bränslefilter	Inspektera och rengör		x		
	Byt ut filterelementet			x	Var sjätte månad
Verktyg	Kontrollera: skador och slitage	x			
	Byt			x	
Koppling	Kontrollera: (Redskapet får inte rotera när handtaget släpps när föraren är närvarande)		x		
	Byt			x	
Alla åtkomliga skruvar och muttrar (utom förgasarskruvar)	Kontrollera och dra åt		x		
Luftfilter	Rengör	x			
	Byt			x	Var sjätte månad
Cylinderribbor och ventilationsöppningar i vevhuset	Rengör		x		
Startrep	Kontrollera: skador och slitage		x		
	Byt			x	
Tändstift	Kontrollera elektrodavståndet		x		
	Byt			x	Var sjätte månad

<p>Observera att följande serviceintervall endast gäller vid normala driftsförhållanden.</p> <p>Om det dagliga arbetet är tyngre än normalt måste serviceintervallen förkortas i motsvarande grad.</p>		Före varje användning	Månadsvis	Vid skada eller defekt	Efter behov
Transmissionsolja	Nivåkontroll	x			
	Byt				Var 100:e timme

13 TRANSPORT

VARNING

När maskinen flyttas från ett arbetsområde till ett annat ska kraftuttaget alltid kopplas ur. Var särskilt uppmärksam på hårda föremål eller konstruktioner (trotoarer, trappor etc.) som kan slå mot redskapen och skada dem. När maskinen är utrustad med en skärbalk måste knivskyddet vara monterat. Maskinens hastighet måste alltid anpassas till den aktuella miljön.

VARNING

Maskinen **FÅR INTE** lyftas med remmar, kedjor eller krokar. Maskinen har inga förankringspunkter.

- Maskinen får inte köras på allmän väg.
- Dra inte maskinen. För att transportera maskinen, använd ett fordon med lämplig kapacitet och dimensioner som har förberetts ordentligt för detta ändamål.
- När maskinen transporteras på ett fordon måste den vara korrekt och säkert fastspänd med spännband.
- Maskinen måste transporteras i horisontellt läge med tom tank, och se till att gällande bestämmelser för transport av sådana maskiner följs.
- Välj alltid en plan yta långt från trafik och fri från potentiellt farliga föremål för att avläsa maskinen på fordonet.
- Se till att fordonet inte kan röra sig.
- Använd alltid certifierade lastramper med en längd som är fyra gånger fordonets lastplattformens höjd, med tillräcklig bredd, halkfri yta, tillräckligt stabila för att bära maskinens vikt och säkert fastsatta.
- Maskinen kan också fästas på en pall och lastas med en gaffeltruck. Om en gaffeltruck används måste den köras av en behörig förare.

14 FÖRVARING

När maskinen ska stå oanvänd under längre perioder:

- Töm och rengör bränsle- och oljetankarna i ett välventilerat utrymme.



VARNING

När du tömmer förgasaren, starta motorn och vänta tills den stannar (om blandningen lämnas kvar i förgasaren kan membranen skadas).

- Kassera bränsle och olja i enlighet med gällande miljöbestämmelser.
- Följ alla underhållsinstruktioner som beskrivs ovan.
- Rengör maskinen noggrant och smörj metalldelarna med fett.
- Töm bränslet från tanken och stäng locket.
- Rengör kylöppningarna och luftfiltret noggrant.
- Förvara maskinen på en torr plats, om möjligt utan direkt kontakt med golvet och på avstånd från värmekällor.
- Förvara maskinen utom räckhåll för barn.
- Proceduren för start efter vinterförvaring är desamma som för normal start av maskinen (se avsnitt 8 *Start*).

15 MILJÖSKYDD

Miljöskydd måste vara en viktig del av användningen av maskinen för att säkerställa en fredlig samexistens i den miljö vi lever i.

- Undvik att störa dina grannar.
- Följ alla lokala bestämmelser om avfallshantering av förpackningar, olja, bensin, batterier, filter, slitna reservdelar och allt annat som kan påverka miljön. Detta avfall får inte kastas med hushållsavfallet, utan måste lämnas till återvinningscentraler som säkerställer att materialen återanvänds.

15.1 DEMONTERING OCH KASSERING

När maskinen inte längre används får den inte lämnas kvar på landsbygden, utan måste lämnas till en återvinningscentral.

En stor del av de material som används i maskinens konstruktion är återvinningsbara, och alla metaller (stål, aluminium, mässing) kan lämnas till en vanlig metallavdelning på en återvinningscentral. Kontakta en vanlig återvinningscentral i ditt område för mer information. Avfall från demonteringen av maskinen måste kasseras på ett miljövänligt sätt för att undvika förorening av mark, luft och vatten.

I alla fall måste lokala bestämmelser på detta område följas.

När maskinen skrotas måste CE-märkningen förstöras tillsammans med denna manual.

16 TEKNISKA SPECIFIKATIONER

<i>Artikelnamn</i>	<i>Parametrar</i>
Associerad effekt	K800HC
Maximal teoretisk effekt kW (o/m)	4/3600
Nettovikt (kg)	89
Yttre mått (L×B×H) (mm)	1620×535×1085
Arbetsdjup (mm)	≥100
Arbetsradie (mm)	500
Ljudtrycksnivå (vid förarplatsen)	81,4 dB(A)
Ljud effektnivå	92,8 dB(A)
Vibrationsnivå	Vänster styre: 3,8 m/s^2 Höger styre: 3,3 m/s^2

17 FÖRSÄKRAN OM ÖVERENSSTÄMMELSE

Undertecknad

**EMAK S.p.A via Fermi, 4 - 42011 Bagnolo in Piano (RE)
ITALIEN**

förklarar på eget ansvar att maskinen:

1. Typ:

motorkultivator

2. Märke: / Typ:

BERTOLINI 350 – NIBBI 350 – EFCO MC 350 – OLEO-MAC RC 350

3. Serienummer:

B86 XXX 0001 - B86 XXX 9999

uppfyller direktivet
/ förordningen och efterföljande
ändringar eller tillägg:

2006/42/EG - 2014/30/EU - (EU) 2016/1628

uppfyller bestämmelserna i
följande harmoniserade
standarder:

EN 709:1997+A4:2009 – EN ISO 14982:2009

Utarbetad i:

Bagnolo in Piano (RE) Italien – Via Fermi, 4

Datum

25/07/2024

Teknisk dokumentation deponerad hos:

Huvudkontoret. - Teknisk ledning

Luigi Bartoli - VD

18 GARANTI

Denna maskin har tillverkats med hjälp av de senaste produktionsteknikerna. Tillverkaren garanterar sina produkter under en period av 24 månader från inköpsdatumet för privat/hobbybruk. Garantin är begränsad till 12 månader vid professionellt bruk.

Allmänna garantivillkor

1. Garantin gäller från inköpsdatumet. Tillverkaren ersätter kostnadsfritt alla defekta delar som beror på material-, tillverknings- eller konstruktionsfel genom sitt nätverk av återförsäljare och servicecenter. Garantin berövar inte köparen sina lagliga rättigheter i förhållande till konsekvenserna av defekter eller fel i den köpta varan.
2. Teknisk personal kommer att ge assistans så snart det är praktiskt möjligt.
3. **För att få hjälp enligt garantin måste garantibeviset, som är stämplat av återförsäljaren och ifyllt i alla fält, samt den daterade inköpsfakturan eller kvittot, uppvisas för personal som är behörig att godkänna service.**
4. Garantin upphör att gälla i följande fall:
 - Uppenbar brist på underhåll.
 - Felaktig användning av produkten eller felaktig hantering.
 - Användning av olämpliga smörjmedel eller bränslen.
 - Användning av icke-originalreservdelar eller tillbehör.
 - Ingrepp av obehörig personal.
5. Tillverkaren utesluter garantitäckning för förbrukningsvaror och delar som är föremål för normalt slitage.
6. Garantin täcker inte arbete som syftar till att uppdatera eller förbättra produkten.
7. Garantin täcker inte förberedelser eller servicearbete under garantiperioden.
8. Eventuella transportskador måste omedelbart anmälas till transportören, annars upphör garantin att gälla.
9. För motorer av andra märken (Briggs & Stratton, Tecumseh, Kawasaki, Honda osv.) som är monterade på våra motorsågar gäller den garanti som tillhandahålls av motortillverkaren.
10. Garantin täcker inte direkta eller indirekta skador på personer eller egendom som orsakats av maskinfel eller som ett resultat av långvarigt maskinbortfall på grund av sådant fel.

MODEL

SERIENUMMER

KØBT AF

Skal ikke sendes! Vedlægges kun ved anmodning om garantiindgreb.

DATO

FORHANDLER

19 FELSÖKNING

VARNING

- Stäng alltid av maskinen och koppla bort tändstiftet innan du utför någon av de rekommenderade korrigerande testerna i tabellen nedan, utom när maskinens drift krävs för detta ändamål.
- Stäng alltid av maskinen innan du utför något av de rekommenderade korrigerande testerna i tabellen nedan, utom när maskinens drift krävs för att göra detta.
- När alla möjliga orsaker har kontrollerats och problemet inte är löst, kontakta ett auktoriserat servicecenter. Om ett problem uppstår som inte visas i denna tabell, kontakta ett auktoriserat servicecenter.

VARNING

Försök aldrig utföra reparationer utan nödvändig utrustning och teknisk kunskap. Alla ingrepp medför automatiskt att garantin upphör att gälla och befriar tillverkaren från allt ansvar. Om problemen kvarstår efter att de föreslagna lösningarna har prövats, kontakta ett auktoriserat servicecenter.

PROBLEM	MÖJLIGA ORSAKER	LÖSNING
Motorn startar inte eller stängs av några sekunder efter start. (Kontrollera att strömbrytaren är i läge "ON").	Det finns ingen gnista.	Kontrollera gnistan i tändstiftet. Om det inte finns någon gnista, upprepa testet.
	Brist på bränsle.	Kontrollera bränslenivån, rengör luftfiltret och stäng bränslekranen.
	Om bränslet flödar till förgasaren.	För att kontrollera detta, lossa dräneringsskruven (B, fig. 23) på förgasaren och ställ bränsleventilen i läge ON.
Motorn startar men accelererar inte ordentligt eller går inte bra på hög varvtal.	Förgasaren måste justeras.	Kontakta en auktoriserad verkstad för att justera förgasaren.
Motorn når inte full hastighet och/eller avger överdriven rök.	Luftfiltret är smutsigt.	Rengör: Se anvisningarna i avsnitt 12 <i>Underhåll</i> .
	Förgasaren måste justeras.	Kontakta en auktoriserad serviceverkstad för att justera förgasaren.
Motorn startar, varvar och accelererar, men håller inte tomgångsvarvtalet.	Förgasaren måste justeras.	Kontakta ett auktoriserat servicecenter för justering av förgasaren.

PROBLEM	MÖJLIGA ORSAKER	LÖSNING
Om tändstiftet ger gnista.	Smutsig tändstift.	Ta bort tändstiftskåpan, rengör den och ta sedan bort tändstiftet. Sätt tillbaka tändstiftskåpan på tändstiftet. Se till att det finns kontakt mellan tändstiftets metallkåpa och motorns cylinderhuvud. Dra lätt i startmotorn för att se om det bildas gnistor. Om gnistor bildas, sätt tillbaka tändstiftet och starta motorn.
För tidigt slitage på verktyg.	Stenig terräng.	Förebyggande inspektion av terrängen.
Buller från maskinen eller växellådan.	Skadade eller lösa verktyg.	Säkra verktygen.
	Lösa skydd.	Dra åt bultarna.
	Dålig smörjning.	Fyll på olja till rätt nivå.
Onormala vibrationer.	Skadade verktyg.	Byt ut.
	Lösa delar.	Dra åt.

GB Importör: EMAK UK LTD, Unit 8, Zone 4, Business Park, BURNTWOOD WS73XD

Mod. 68300001 - Lug/2024

Emak S.p.A.

42011 Bagnolo in Piano (RE) Italien

www.myemak.com

www.youtube.it/EmakGroup